



**MOD: N77/R212G-9D**

**Production code : 8073112HCDIA**

**10/2023**

**MANUALE DI INSTALLAZIONE, USO E MANUTENZIONE:  
BASI REFRIGERATE**

**INSTALLATION, OPERATING AND MAINTENANCE MANUAL:  
REFRIGERATED COUNTERS**





**INSTALLATIONS-, BEDIENUNGS- UND WARTUNGSANLEITUNG:  
KÜHLUNTERSCHRANK**

**NOTICE D'INSTALLATION, UTILISATION ET ENTRETIEN:  
SOUBASSEMENT RÉFRIGÉRÉES**



<b>IT</b>	Manuale di installazione, uso e manutenzione *	3
<b>EN</b>	Installation, operating and maintenance manual	15
<b>DE</b>	Installations-, Bedienungs- und Wartungsanleitung	27
<b>FR</b>	Notice d'installation, utilisation et entretien	39

\* *Istruzioni originali / Original instructions / Instructions d'origine / Original-Bedienungsanleitung*

 <p>R290</p>	<p><b>INFORMAZIONI PER LE APPARECCHIATURE CON REFRIGERANTE R290 (PROPANO)</b>  <b>INFORMATION FOR BUILT-IN REFRIGERATED UNITS WITH REFRIGERANT R290 (PROPANE)</b>  <b>INFORMATIONS POUR LES VITRINES REFRIGEREES AVEC REFRIGERANT R290 (PROPANE)</b>  <b>INFORMATIONEN FÜR DROP-IN GEKÜHLTE ELEMENTE MIT KÜHLMITTEL R290 (PROPAN)</b></p>
 <p>IT</p>	<p>Prima di eseguire qualsiasi intervento è necessario leggere e seguire attentamente le istruzioni contenute all'interno del manuale d'uso. Qualsiasi lavoro di assistenza sulle apparecchiature caricate con refrigerante R290 dovrà essere eseguito esclusivamente da personale qualificato e preparato sulle procedure di gestione del gas R290. Le attività devono essere eseguite da personale indicato dal costruttore o dal distributore che ha effettuato la vendita. Vanno utilizzati esclusivamente ricambi originali approvati e testati per l'uso specifico con gas R290.</p>
 <p>EN</p>	<p>Read this manual and carefully follow its instructions before running any operation.  Any operation of technical assistance on machines that contain the gas R290 has to be made exclusively by qualified personnel trained in the handling procedures when using the gas R290.  Each activity has to be carried out by personnel suggested by the manufacturer of the goods or by the dealer that has sold them.  Only original spare parts, tested and approved for the specific use with R290, shall be used.</p>
 <p>FR</p>	<p>Avant d'effectuer toute opération, il est nécessaire de lire et de suivre attentivement les instructions contenues dans cette notice d'installation. Tout travail d'assistance sur un équipement chargé avec réfrigérant R290 ne doit être effectué que par du personnel qualifié et formé sur les procédures de gestion du gaz R290. Les activités doivent être effectuées par du personnel indiqué par le fabricant ou par le distributeur qui a effectué la vente. Doivent être utilisées exclusivement les pièces originales approuvées et testées pour l'utilisation spécifique avec du gaz R290.</p>
 <p>DE</p>	<p>Die Hinweise zur Handhabung in der Gebrauchsanweisung müssen vor der Durchführung jeglicher Operation sorgfältig gelesen werden. Jede Maßnahme der technischen Hilfe auf R290-haltigen Geräten muss ausschließlich von qualifiziertem und in die Verwendungsverfahren des Gases R290 geschultem Personal durchgeführt werden. Jede Aktivität muss von Personal, das von dem Hersteller oder von dem Händler empfohlen wurde, durchgeführt werden. Man muss nur Originalersatzteile, geprüft und zugelassen für die spezifische Anwendung mit Gas R290, verwenden.</p>

# Index

1.	HINWEISE .....	28
1.1	Gerätebeschreibung .....	28
1.2	Transport und Handhabung .....	29
1.3	Einsatzbedingungen und technische Eigenschaften .....	29
1.4	Installation .....	30
1.5	Elektrische Anschlüsse .....	30
1.6	Vernünftigerweise vorhersehbarer unsachgemäßer Gebrauch .....	31
1.7	Betrieb / Gebrauch .....	31
1.8	Vollständige Abschaltung .....	31
1.9	Reinigung und ordentliche Wartung .....	32
1.10	ußerordentliche Wartung .....	32
1.11	Demontage .....	33
2.	EINLEITUNG .....	34
3.	GERÄTEBESCHREIBUNG .....	34
4.	TRANSPORT UND HANDHABUNG .....	34
5.	EINSATZBEDINGUNGEN UND TECHNISCHE EIGENSCHAFTEN .....	35
5.1	Klima- und Temperaturklasse .....	35
5.2	Erklärung des Modells .....	35
5.3	Bedienungen und Kontrollen .....	35
6.	INSTALLATION .....	36
6.1	Kontrolle bei Geräteannahme .....	36
6.2	Aufstellung .....	36
6.3	Bereitstellung durch den Kunden .....	36
6.4	Elektrische Anschlüsse .....	36
7.	BETRIEB / GEBRAUCH .....	36
7.1	Zweckbestimmung und Einschränkungen .....	36
7.2	Inbetriebnahme .....	36
7.3	Digitales Thermostat .....	37
7.4	Vollständige Abschaltung .....	37
8.	REINIGUNG UND WARTUNG .....	37
8.1	Ordentliche Wartung .....	37
8.2	Außerordentliche Wartung .....	38
8.3	Mögliche Störungen .....	38
9.	DEMONTAGE .....	38
10.	BEIGEFÜGTE DOKUMENTATION .....	38
11.	MONTAGEPLÄNE UND TECHNISCHE SPEZIFIKATIONEN .....	51
11.1	KÜHLUNTERSCHRANK .....	52



## INSTALLATIONS-, BEDIENUNGS- UND WARTUNGSANLEITUNG: KÜHLUNTERSCHRANK

### 1. HINWEISE

Bitte lesen Sie diese Anleitung vor der Installation sorgfältig durch.

Die Anleitung soll dem Benutzer die notwendigen Informationen vermitteln, damit das Gerät vom Transport bis zur Demontage sicher eingesetzt wird. Für ein korrektes Verständnis des Dokuments ist es notwendig, über gute Kenntnisse der verwendeten Begriffe und Symbole zu verfügen, die nachfolgend zusammengefasst sind:



HINWEIS - Gefahr für die Gesundheit und Sicherheit des Personals



HINWEIS - Stromschlaggefahr - gefährliche Spannung



HINWEIS - Entzündungsgefahr Gas R290



Lesen Sie die Bedienungsanleitung, bevor Sie das Gerät benutzen

Die Anleitung ist zum späteren Nachschlagen sorgfältig aufzubewahren. Wird das Gerät veräußert, muss die Anleitung dem neuen Benutzer übergeben werden.

Diese Dokumentation wird vom Hersteller auch in digitaler Form zur Verfügung gestellt.

Für einen korrekten Geräteeinsatz:

- Die Sicherheitsvorrichtungen weder entfernen noch abändern;
- Es ist verboten, bewegliche Teile zu kontrollieren, zu reinigen und zu warten;
- Nur für die speziell vorgesehenen Zwecke verwenden;
- Die Anwesenheit von fremdem Personal in Gerätenähe vermeiden;
- Der Einsatz durch Minderjährige oder Erwachsene mit eingeschränkter körperlicher oder geistiger Leistungsfähigkeit ist verboten;
- Für die Wartung nur qualifiziertes Personal einsetzen;
- Das Gerät im Falle einer Störung oder eines unregelmäßigen Betriebs ausschalten;
- Nur die vom Hersteller gelieferten oder von diesem angegebenen Ersatzteile verwenden;
- Der gemessene Schalldruckpegel „A“ liegt unter 70 dB („A“).



Achtung: Der Zugang zur Hauptschalttafel und allen anderen elektrischen Teilen ist sowohl für die Installation als auch die Wartung nur qualifiziertem Personal gestattet.

Der Hersteller lehnt jede Verantwortung für Sach- oder Personenschäden ab, die durch Nichtbeachtung der in der Anleitung enthaltenen Anweisungen und Vorsichtsmaßnahmen entstehen.

Bei Fragen oder Problemen wenden Sie sich bitte an Ihren Händler.

#### 1.1 Gerätebeschreibung

Unsere Kühltheken bestehen aus Kühlfach mit einer obere Tischplatte, aus dem im rechten Seite untergebrachten Kühlaggregat und einer Bedien- und Steuertafel.

Das Aggregat wird mit dem Kältemittelgas R290 (Steckerfertig-Modellen) oder R452A (Zentralgekühlt-Modellen) betrieben. Die Betriebstemperatur wird durch ein digitales Thermostat reguliert, die Abtauung (programmierbar) erfolgt durch den Stopp des Verdichters oder mit Warmgas je nach Modell.



Achtung:



R290 ist ein potenziell entzündliches und explosives Gas. Daher sind unbedingt alle Vorsichtsmaßnahmen zu treffen, um während der ordentlichen und außerordentlichen Eingriffe jede Art von Gefahr zu vermeiden, die mit diesem Gas verbunden ist.

Nur Fachpersonal darf am Gerät arbeiten. Es hat dabei den Einsatz offener Flammen und elektrischer Instrumente zu vermeiden.

Das Kondenswasser wird je nach Modell in einem Becken unter der Sohle des Kühlraums oder in einem Tablett mit automatischem Verdunstungswiderstand im technischen Fach gesammelt.

Das Gerät entspricht den Richtlinien:

- CEE 89/336 elektromagnetische Verträglichkeit
- CEE 73/23 Niederspannung
- CEE 98/37 Maschinen und relative Referenzstandards

Für die Sicherheit wird auf die Normen IEC/EN 60335-2-89 verwiesen.

## 1.2 Transport und Handhabung



Wird das Gerät auf Paletten transportiert, muss es mit einem Gabelstapler oder einem anderen geeigneten Hebezeug, das von geschultem Personal bedient wird, entladen werden. Der Aufenthalt unter schwebenden Lasten ist beim Be- und Entladen verboten. Fehlbedienungen können zu Quetschverletzungen führen.

Bei Stößen kommt es an den Geräteflächen sofort zu Schäden. In dieser Phase ist der Aufenthalt in unmittelbarer Nähe von nicht direkt am Eingriff beteiligten Personen zu untersagen.

Das für die Handhabung, Positionierung, Montage und Demontage zuständige Personal muss darauf spezialisiert und mit geeigneter persönlicher Schutzausrüstung (z.B. Arbeitshandschuhe, Sicherheitsschuhe) ausgestattet sein.

## 1.3 Einsatzbedingungen und technische Eigenschaften

Unsere KühlthekensindnurfürdieLagerungvonkaltenSpeisenundGetränkenausgelegt, die einen niedrige Wartungstemperatur erfordern, und zwar in Räumen, die für die gemeinsame Verpflegung genutzt werden. Jede andere Verwendung gilt als unsachgemäß.

HINWEIS: Die aufzubewahrenden Lebensmittel bedecken oder umhüllen.



Achtung: Die Geräte sind nicht für eine Aufstellung im Freien und/oder in Räumen geeignet, die Witterungseinflüssen (Regen, pralle Sonne etc.) ausgesetzt sind.



Achtung: In diesen Geräten keine explosiven Stoffe wie Druckbehälter oder Gegenstände mit brennbarem Treibmittel aufbewahren.



Achtung: Vor der Installation des Geräts prüfen, ob der vorgesehene elektrische Anschluss den Angaben auf dem Typenschild entspricht. Es ist verboten, das Typenschild oder andere Warnschilder zu entfernen oder abzuändern.

## 1.4 Installation

Vor dem Auspacken sicherstellen, dass die Schutzhülle nicht beschädigt ist.

Etwasige Schäden sind dem Spediteur unverzüglich zu melden. Auf keinen Fall darf dem Hersteller ein beschädigtes Gerät ohne vorherige Mitteilung und ohne vorherige schriftliche Genehmigung zurückgegeben werden.

 Die beschriebenen Abläufe müssen von qualifiziertem Personal durchgeführt werden. Vor der Installation das Gerät vom Stromnetz trennen. Das Gerät in einem belüfteten Raum, fernab von Wärmequellen und so aufstellen, dass ein guter Luftaustausch in dem vom Verdichter belegten Bereich gewährleistet ist. Das Kühlelement ist für den Einsatz in einem Raum mit einer Höchsttemperatur von 43 °C ausgelegt. Sollte die Raumtemperatur höher sein, kann sich dies auch auf die Temperatur der Vitrine oder Platte auswirken, was zu Fehlstörungen oder Schäden am Gerät führen kann.

Das Gerät mit Hilfe eines Gabelhubwagens für Paletten aufstellen. Erfolgt dies nach dem Auspacken, sind die Oberflächen vor Stößen zu schützen. Nach Abschluss der Installation kann der Schutzfilm entfernt werden. Dabei sehr langsam vorgehen, um zu verhindern, dass kein Klebstoff auf den Oberflächen zurückbleibt.

Das Gerät ist serienmäßig mit höhenverstellbaren Füßen ausgestattet, durch die eventuelle Unebenheiten oder Neigungen des Fußbodens ausgeglichen werden können.

HINWEIS: Nicht die Löcher in den Möbeln abdecken, die der Belüftung des Technikfachs dienen. Eine Abdeckung kann zu Fehlfunktionen am Gerät führen.

HINWEIS: Keine brennbaren Materialien und Flüssigkeiten in Gerätenähe lagern oder einsetzen, keine elektrischen Geräte in den Fächern verwenden.

Eine geerdete Steckdose vorsehen, deren Leistungsaufnahme dem Wert auf dem Typenschild entspricht.

Vor der Montage des Geräts die Ebenheit des Bodens überprüfen. Eine falsche Nivellierung kann zu einer Fehlfunktion des Geräts führen.



## 1.5 Elektrische Anschlüsse

 Sie müssen in Übereinstimmung mit den geltenden Vorschriften vor Ort durch qualifiziertes Personal durchgeführt werden. Vor dem Anschluss ist sicherzustellen, dass Spannung und Frequenz den Angaben auf dem Typenschild des Geräts entsprechen. Beim elektrischen Anschluss wird der Stecker des Geräts an eine Steckdose im Raum angeschlossen, die auch nach der Installation zugänglich sein muss.

Das Kabel muss die Mindesteigenschaften des Typs H05 RNF und einen effizienten Schutzleiter aufweisen, der auf der Grundlage der Gesamtleistung des Geräts und aller anderen Geräte oder Zubehörteile, die an dieselbe Klemmleiste angeschlossen sind, korrekt dimensioniert ist (siehe Typenschild).

Wenn das Netzkabel beschädigt ist, muss es durch den Kundendienst oder durch qualifiziertes Personal ersetzt werden.

Der Stromversorgungsanlage des Geräts einen korrekt dimensionierten allpoligen Leitungsschutzschalter vorschalten, der zwischen den Kontakten eine Öffnung von mindestens 3 mm gewährleistet. Das Erdungskabel darf nicht unterbrochen werden.

 Die elektrische Sicherheit dieses Geräts ist nur dann gewährleistet, wenn die oben genannten Bedingungen erfüllt sind und wenn das System auch in Bezug auf den Potentialausgleich in Ordnung ist (die Anschlussschraube am Eingang des Netzkabels und Aufklebers mit dem Symbol verwenden. 

 Alle Arbeiten an elektrischen Anlagen dürfen nur von qualifiziertem Personal durchgeführt werden. Der Hersteller lehnt jede Verantwortung für den Fall ab, dass die Sicherheitsvorschriften nicht eingehalten werden.

## 1.6 Vernünftigerweise vorhersehbarer unsachgemäßer Gebrauch

Jeder andere als der in dieser Anleitung beschriebene Gebrauch gilt als unsachgemäß. Während der Benutzung der Maschine sind keine Arbeiten oder Tätigkeiten erlaubt, die zu Gefahren für die Sicherheit des Personals oder zu Schäden am Gerät führen können. Unsachgemäßer Gebrauch bedeutet:

- Positionierung des Geräts in einem Außenraum, der den Witterungseinflüssen ausgesetzt ist.
- Falsche Installation der Maschine.
- Änderung oder Überbrückung der Sicherheitsvorrichtungen.
- Änderung oder Überbrückung der elektronischen Geräteteile.
- Missachtung der Inspektions-, Wartungs- und Reinigungsfristen.
- Positionierung oder Lagerung von brennbaren und explosiven Stoffen in unmittelbarer Nähe der Maschine.

## 1.7 Betrieb / Gebrauch

- Bevor das Gerät zum ersten Mal benutzt wird, ist es innen mit lauwarmem Wasser und Neutralseife zu reinigen. Schleifende Reinigungsmittel oder Scheuerpulver vermeiden, sodann spülen und gründlich abtrocknen. Der Hersteller lehnt jede Verantwortung für einen nicht vorgesehenen Produktgebrauch ab.
- Die Maschinen sind nicht für den Einsatz in nicht kontrollierter Umgebung geeignet, die Geräte sind nicht für eine Aufstellung im Freien und/oder in Räumen geeignet, die Witterungseinflüssen (Regen, pralle Sonne etc.) ausgesetzt sind.
- Die Einführung von heißen oder verdunstenden flüssigen Gerichten vermeiden. Das Gerät dient der Beibehaltung der Produkttemperatur und nicht als Schockfroster, daher sollte das Produkt nur eingeführt werden, wenn es bereits gekühlt ist.
- Die aufzubewahrenden Lebensmittel bedecken oder umhüllen.
- Die Öffnungszeit der Türen/Schubladen oder des Vorhangs auf die für die Einführung oder Entnahme der Lebensmittel strikt erforderliche Zeit einschränken.
- Die maximale Belastung pro Regal / Schublade ist in Tab. 1, Seite 54 angegeben.
- Achtung: Keine explosiven Stoffe wie Druckbehälter oder Gegenstände mit brennbarem Treibmittel aufbewahren.

 Bei Störungen (Kurzschlüsse, Ausfälle, Schäden an Stromkabeln, Gasgeruch, der auf mögliche Undichtigkeiten hinweist etc.) muss das für den normalen Gebrauch der Maschine zuständige Personal unverzüglich die Stromversorgung abschalten bzw. unterbrechen und den Arbeitsbereich sichern.

 R290

## 1.8 Vollständige Abschaltung

Bei einer langfristigen Außerbetriebnahme sind die folgenden Vorschriften zu beachten:

- Den Hauptschalter ausschalten.
- Die vorgeschaltete Stromversorgung ausschalten.
- Alle Lebensmittel aus dem Fach nehmen und sowohl den Innenraum als auch das Zubehör reinigen.
- Die Türen halb offen lassen, damit es zu einem Luftwechsel und keinen unangenehmen Gerüchen kommt.
- Die Edelstahlflächen mit einer Schicht Vaselineöl schützen. Hierzu die Flächen mit einem leicht mit Öl getränkten Tuch energisch abreiben.
- Die Räume in regelmäßigen Abständen lüften.

## 1.9 Reinigung und ordentliche Wartung

Die Reinigung darf erst dann erfolgen, wenn die dem Gerät vorgeschaltete Stromversorgung unterbrochen wurde.

Während der Reinigung müssen Kabel und Stecker so angeordnet werden, dass sie für den Bediener, der den Vorgang durchführt, stets sichtbar sind.

Die ordentliche und vorbeugende Wartung besteht im Wesentlichen aus der wöchentlichen Reinigung der Edelstahlteile mit lauwarmem Wasser und Neutralseife, gefolgt von einem Nachwaschen und einer sorgfältigen Trocknung. Keine direkten Wasserstrahlen einsetzen. Die Kondensatorrippen des Kälteaggregats sollten mindestens alle drei Monate gereinigt werden. Diese Arbeiten müssen von qualifiziertem Personal durchgeführt werden.

### **ACHTUNG:**

- Der Einsatz von scheuernden oder korrosiven Reinigungsmitteln ist grundsätzlich zu vermeiden.
- HINWEIS: Den Abtauprozess nicht durch den Einsatz von Vorrichtungen wie Stahlwolle, Bürsten oder spitzen Schabern aus Metall beschleunigen.
- Chlorbleiche, Salzsäure und andere chlorhaltige Verbindungen beschädigen den Edelstahl.
- Farbige Teile müssen mit Silikonwachs gereinigt werden.
- Der Boden unter dem Gerät darf nicht mit korrosiv wirkenden Substanzen gewaschen werden, die Dämpfe entwickeln und dadurch das Gerät beschädigen könnten.
- Das Gerät nicht mit einem Wasserstrahl reinigen.
- HINWEIS: Den Kältemittelkreislauf nicht beschädigen.
- Es ist verboten, die Sicherheitsvorrichtungen zu entfernen.
- Es ist verboten, Gasleckagen mit offenem Feuer zu prüfen.
- Rauchen verboten.

## 1.10 ußerordentliche Wartung

Vor jeglichen Wartungsmaßnahmen das Gerät sichern. Außerordentliche Wartungsarbeiten werden bei einem Ausfall oder einer Störung durchgeführt und dürfen nur von qualifiziertem Personal bei spannungslosem Gerät durchgeführt werden. In diesem Bereich kann eine Reparatur oder Auswechslung anfallen. Defekte Teile dürfen nur durch Materialien und Komponenten ersetzt werden, die mit den Originalteilen identisch oder vom Lieferanten angegeben sind. Die Verwendung ungeeigneter Materialien kann dazu führen, dass die Maschine nicht den Sicherheitsnormen entspricht. Der Hersteller übernimmt keine Haftung für Schäden, die durch Arbeiten von nicht qualifizierten oder nicht autorisierten Technikern entstehen.



Bei Störungen (Kurzschlüsse, Ausfälle, Schäden an Stromkabeln, Gasgeruch, der auf mögliche Undichtigkeiten hinweist etc.) muss das für den normalen Gebrauch der Maschine zuständige Personal unverzüglich die Stromversorgung abschalten bzw. unterbrechen und den Arbeitsbereich sichern.



Achtung: Geräte mit entzündbarem Kältemittelgas (z.B. R290)

R290 ist ein potenziell entzündliches und explosives Gas. Daher sind unbedingt alle Vorsichtsmaßnahmen zu treffen, um während der ordentlichen und außerordentlichen Eingriffe jede Art von Gefahr zu vermeiden, die mit diesem Gas verbunden ist. Geeignete Werkzeuge verwenden, weder offene Flammen noch Elektrowerkzeuge einsetzen.

Bei einem Austausch von Komponenten oder einer vom Benutzer ohne schriftliche Zustimmung des Herstellers vorgenommenen Änderung am Gerät oder mit nicht genehmigten Ersatzteilen erlischt die Garantie sofort.

## 1.11 Demontage

Am Ende der Lebensdauer muss das Gerät vor der Demontage der verschiedenen Komponenten vom Netz getrennt werden. Auf die mögliche Verletzungsgefahr achten, die im Hinblick auf die Form und das Gewicht der einzelnen Komponenten besteht.

 Das Symbol auf dem Produkt weist darauf hin, dass es sich nicht um Hausmüll handelt, sondern das Gerät in Übereinstimmung mit den geltenden Gesetzen entsorgt werden muss, insbesondere was das Recycling von Kältemittelgas betrifft. Die verschiedenen Teile (elektrische Komponenten, Gummischläuche, Kabelkanäle etc.) sind so zu sortieren, dass unter Berücksichtigung des Umweltschutzes und der geltenden Gesetze das bestmögliche Ergebnis erzielt wird.

## 2. EINLEITUNG

Bitte lesen Sie diese Anleitung vor der Installation sorgfältig durch.

Die Anleitung soll dem Benutzer die notwendigen Informationen vermitteln, damit das Gerät vom Transport bis zur Demontage sicher eingesetzt wird. Für ein korrektes Verständnis des Dokuments ist es notwendig, über gute Kenntnisse der verwendeten Begriffe und Symbole zu verfügen, die nachfolgend zusammengefasst sind:

 HINWEIS - Gefahr für die Gesundheit und Sicherheit des Personals

 HINWEIS - Stromschlaggefahr - gefährliche Spannung

 HINWEIS - Entzündungsgefahr Gas R290

 Lesen Sie die Bedienungsanleitung, bevor Sie das Gerät benutzen

Die Anleitung ist zum späteren Nachschlagen sorgfältig aufzubewahren. Wird das Gerät veräußert, muss die Anleitung dem neuen Benutzer übergeben werden.

Für einen korrekten Geräteinsatz:

- Die Sicherheitsvorrichtungen weder entfernen noch abändern;
- Es ist verboten, bewegliche Teile zu kontrollieren, zu reinigen und zu warten;
- Nur für die speziell vorgesehenen Zwecke verwenden;
- Die Anwesenheit von fremdem Personal in Gerätenähe vermeiden;
- Der Einsatz durch Minderjährige oder Erwachsene mit eingeschränkter körperlicher oder geistiger Leistungsfähigkeit ist verboten;
- Für die Wartung nur qualifiziertes Personal einsetzen;
- Das Gerät im Falle einer Störung oder eines unregelmäßigen Betriebs ausschalten;
- Nur die vom Hersteller gelieferten oder von diesem angegebenen Ersatzteile verwenden;
- Der gemessene Schalldruckpegel „A“ liegt unter 70 dB („A“).

 Achtung: Der Zugang zur Hauptschalttafel und allen anderen elektrischen Teilen ist sowohl für die Installation als auch die Wartung nur qualifiziertem Personal gestattet.

Der Hersteller lehnt jede Verantwortung für Sach- oder Personenschäden ab, die durch Nichtbeachtung der in der Anleitung enthaltenen Anweisungen und Vorsichtsmaßnahmen entstehen.

Bei Fragen oder Problemen wenden Sie sich bitte an Ihren Händler.

Das Gerät entspricht den Richtlinien:

- CEE 89/336 elektromagnetische Verträglichkeit
- CEE 73/23 Niederspannung
- CEE 98/37 Maschinen und relative Referenzstandards

## 3. GERÄTEBESCHREIBUNG

Unsere Kühltheken bestehen aus Kühlfach mit einer obere Tischplatte, aus dem im rechten Seite untergebrachten Kühlaggregat und einer Bedien- und Steuertafel.

Das Aggregat wird mit dem Kältemittelgas R290 (Steckerfertig-Modellen) oder R452A (Zentralgekühlt-Modellen) betrieben. Die Betriebstemperatur wird durch ein digitales Thermostat reguliert, die Abtauung (programmierbar) erfolgt durch den Stopp des Verdichters oder mit Warmgas je nach Modell.

 Achtung:  
R290 ist ein potenziell entzündliches und explosives Gas. Daher sind unbedingt alle Vorsichtsmaßnahmen zu treffen, um während der ordentlichen und außerordentlichen Eingriffe jede Art von Gefahr zu vermeiden, die mit diesem Gas verbunden ist.

 Nur Fachpersonal darf am Gerät arbeiten. Es hat dabei den Einsatz offener Flammen und elektrischer Instrumente zu vermeiden.

Das Kondenswasser wird je nach Modell in einem Becken unter der Sohle des Kühlraums oder in einem Tablett mit automatischem Verdunstungswiderstand im technischen Fach gesammelt.

Das Gerät entspricht den Richtlinien:

- CEE 89/336 elektromagnetische Verträglichkeit
- CEE 73/23 Niederspannung
- CEE 98/37 Maschinen und relative Referenzstandards

Für die Sicherheit wird auf die Normen IEC/EN 60335-2-89 verwiesen.

## 4. TRANSPORT UND HANDHABUNG

 Wird das Gerät auf Paletten transportiert, muss es mit einem Gabelstapler oder einem anderen geeigneten Hebezeug, das von geschultem Personal bedient wird, entladen werden. Der Aufenthalt unter schwebenden Lasten ist beim Be- und Entladen verboten. Fehlbedienungen können zu Quetschverletzungen führen.

Bei Stößen kommt es an den Geräteflächen sofort zu Schäden.

In dieser Phase ist der Aufenthalt in unmittelbarer Nähe von nicht direkt am Eingriff beteiligten Personen zu untersagen.

Das für die Handhabung, Positionierung, Montage und Demontage zuständige Personal muss darauf spezialisiert und mit geeigneter persönlicher Schutzausrüstung (z.B. Arbeitshandschuhe, Sicherheitsschuhe) ausgestattet sein.

## 5. EINSATZBEDINGUNGEN UND TECHNISCHE EIGENSCHAFTEN

Unsere Kühltheken sind nur für die Lagerung von kalten Speisen und Getränken ausgelegt, die eine niedrige Wartungstemperatur erfordern, und zwar in Räumen, die für die gemeinsame Verpflegung genutzt werden. Jede andere Verwendung gilt als unsachgemäß.

HINWEIS: Die aufzubewahrenden Lebensmittel bedecken oder umhüllen.

**!** Achtung: Die Geräte sind nicht für eine Aufstellung im Freien und/oder in Räumen geeignet, die Witterungseinflüssen (Regen, pralle Sonne etc.) ausgesetzt sind.

Achtung: In diesen Geräten keine explosiven Stoffe wie Druckbehälter oder Gegenstände mit brennbarem Treibmittel aufbewahren.

### 5.1 Klima- und Temperaturklasse

Die auf dem Typenschild beschriebene Klimaklasse bezieht sich auf die folgenden Werte:

KLIMAKLASSE: 5
• 43°C (IEC/EN 60335-2-89)
• 40 °C Raumtemperatur mit 40 % relativer Feuchtigkeit (EN 16825)
• (IEC/EN ISO 23953)

### Sicherheitsnorm: IEC/EN 60335-2-89 (32 °C ± 2 °C)

Das Typenschild enthält die Angaben und die technischen Daten des Produkts. Die Typenschildinformationen sind unten aufgeführt:

\*\* Hersteller

1. Baujahr des Geräts
2. Modell Artikel
3. Produktionscode
4. Seriennummer
5. Elektrische Daten: Versorgungsspannung (V), Anzahl der Phasen (~), Versorgungsfrequenz (Hz), Stromaufnahme (A) und maximale Leistungsaufnahme (kW)
6. Klimaklasse
7. Beleuchtungsleistung (W)
8. Kältemittelgas
9. Menge Kältemittelgas (Gr)
10. Staub- und Wasserschutzniveau (IP)
11. Entladungswiderstand (W)
12. Abtauwiderstand (W)
13. Isoliergas

**!** Achtung: Vor der Installation des Geräts prüfen, ob der vorgesehene elektrische Anschluss den Angaben auf dem Typenschild entspricht. Es ist verboten, das Typenschild oder andere Warnschilder zu entfernen oder abzuändern.

### 5.2 Erklärung des Modells

Das auf der Platte gezeigte Modell kann wie folgt gelesen werden:

7 BR HC 3P 16 60 R  
 1 2 3 4 5 6 7

<b>1 - Tiefe</b>	6 600 mm
	7 700 mm
	9 900 mm
<b>2 - Funktion</b>	BR Kühltheken
	BC Gefrierschrank
<b>3 - Kältemittelgas</b>	HC Gas R290
	Gas R452A

<b>4 - Einzelheiten</b>	2C 2 Schubladen
	3C 3 Schubladen
	4C 4 Schubladen
	6C 6 Schubladen
	2P 2 Türen
	3P 3 Türen
<b>5 - Länge</b>	12 1200 mm
	16 1600 mm

<b>6 - Versorgungsfrequenz</b>	60 60 Hz
	50 Hz
<b>7 - Kühlung</b>	R Mit Zentralgekühlt
	Mit Kühlgruppe

### 5.3 Bedienungen und Kontrollen

Die Ausrüstung wird von der Schalttafel im Kompressorraum und von der Schalttafel im Armaturenbrett gesteuert.

## 6. INSTALLATION

### 6.1 Kontrolle bei Geräteannahme

Vor dem Auspacken sicherstellen, dass die Schutzhülle nicht beschädigt ist.

Etwaige Schäden sind dem Spediteur unverzüglich zu melden. Auf keinen Fall darf dem Hersteller ein beschädigtes Gerät ohne vorherige Mitteilung und ohne vorherige schriftliche Genehmigung zurückgegeben werden.

### 6.2 Aufstellung

 Die beschriebenen Abläufe müssen von qualifiziertem Personal durchgeführt werden. Vor der Installation das Gerät vom Stromnetz trennen. Das Gerät in einem belüfteten Raum, fernab von Wärmequellen und so aufstellen, dass ein guter Luftaustausch in dem vom Verdichter belegten Bereich gewährleistet ist. Das Kühlelement ist für den Einsatz in einem Raum mit einer Höchsttemperatur von 43 °C ausgelegt. Sollte die Raumtemperatur höher sein, kann sich dies auch auf die Temperatur der Vitrine oder Platte auswirken, was zu Fehlstörungen oder Schäden am Gerät führen kann.

Das Gerät mit Hilfe eines Gabelhubwagens für Paletten aufstellen. Erfolgt dies nach dem Auspacken, sind die Oberflächen vor Stößen zu schützen. Nach Abschluss der Installation kann der Schutzfilm entfernt werden. Dabei sehr langsam vorgehen, um zu verhindern, dass kein Klebstoff auf den Oberflächen zurückbleibt.

Das Gerät ist serienmäßig mit höhenverstellbaren Füßen ausgestattet, durch die eventuelle Unebenheiten oder Neigungen des Fußbodens ausgeglichen werden können.

HINWEIS: Nicht die Löcher in den Möbeln abdecken, die der Belüftung des Technikfachs dienen. Eine Abdeckung kann zu Fehlfunktionen am Gerät führen.

HINWEIS: Keine brennbaren Materialien und Flüssigkeiten in Gerätenähe lagern oder verwenden, keine elektrischen Geräte in den Fächern verwenden.

### 6.3 Bereitstellung durch den Kunden

Eine geerdete Steckdose vorsehen, deren Leistungsaufnahme dem Wert auf dem Typenschild entspricht.

Vor der Montage des Geräts die Ebenheit des Bodens überprüfen. Eine falsche Nivellierung kann zu einer Fehlfunktion des Geräts führen.



### 6.4 Elektrische Anschlüsse

 Sie müssen in Übereinstimmung mit den geltenden Vorschriften vor Ort durch qualifiziertes Personal durchgeführt werden. Vor dem Anschluss ist sicherzustellen, dass Spannung und Frequenz den Angaben auf dem Typenschild des Geräts entsprechen. Beim elektrischen Anschluss wird der Stecker des Geräts an eine Steckdose im Raum angeschlossen, die auch nach der Installation zugänglich sein muss.

Das Kabel muss die Mindesteigenschaften des Typs H05 RNF und einen effizienten Schutzleiter aufweisen, der auf der Grundlage der Gesamtleistung des Geräts und aller anderen Geräte oder Zubehörteile, die an dieselbe Klemmleiste angeschlossen sind, korrekt dimensioniert ist (siehe Typenschild).

Wenn das Netzkabel beschädigt ist, muss es durch den Kundendienst oder durch qualifiziertes Personal ersetzt werden.

Der Stromversorgungsanlage des Geräts einen korrekt dimensionierten allpoligen Leitungsschutzschalter vorschalten, der zwischen den Kontakten eine Öffnung von mindestens 3 mm gewährleistet. Das Erdungskabel darf nicht unterbrochen werden.

 Die elektrische Sicherheit dieses Geräts ist nur dann gewährleistet, wenn die oben genannten Bedingungen erfüllt sind und wenn das System auch in Bezug auf den Potentialausgleich in Ordnung ist (die Anschlussschraube am Eingang des Netzkabels und Aufklebers mit dem Symbol verwenden. 

 Alle Arbeiten an elektrischen Anlagen dürfen nur von qualifiziertem Personal durchgeführt werden. Der Hersteller lehnt jede Verantwortung für den Fall ab, dass die Sicherheitsvorschriften nicht eingehalten werden.

## 7. BETRIEB / GEBRAUCH

### 7.1 Zweckbestimmung und Einschränkungen

- Bevor das Gerät zum ersten Mal benutzt wird, ist es innen mit lauwarmem Wasser und Neutralseife zu reinigen. Schleifende Reinigungsmittel oder Scheuermittel vermeiden, sodann spülen und gründlich abtrocknen. Der Hersteller lehnt jede Verantwortung für einen nicht vorgesehenen Produktgebrauch ab.
- Die Maschinen sind nicht für den Einsatz in nicht kontrollierter Umgebung geeignet, die Geräte sind nicht für eine Aufstellung im Freien und/oder in Räumen geeignet, die Witterungseinflüssen (Regen, pralle Sonne etc.) ausgesetzt sind.
- Die Einführung von heißen oder verdunstenden flüssigen Gerichten vermeiden. Das Gerät dient der Beibehaltung der Produkttemperatur und nicht als Schockfroster, daher sollte das Produkt nur eingeführt werden, wenn es bereits gekühlt ist.
- Die aufzubewahrenden Lebensmittel bedecken oder umhüllen.
- Die Öffnungszeit der Türen/Schubladen oder des Vorhangs auf die für die Einführung oder Entnahme der Lebensmittel strikt erforderliche Zeit einschränken.
- Die maximale Belastung pro Regal / Schublade ist in Tab. 1, Seite 54 angegeben
- Achtung: Keine explosiven Stoffe wie Druckbehälter oder Gegenstände mit brennbarem Treibmittel aufbewahren.

### 7.2 Inbetriebnahme

- Den vor dem Gerät befindlichen Schutzschalter einschalten.
- Den Hauptschalter **B** auf dem Bedienfeld betätigen (Abb. 1). Die eingebaute Kontrollleuchte schaltet sich ein und zeigt damit an, dass das Gerät unter Spannung steht.
- Den digitalen Temperaturregler **A** der Abb. 1 einschalten, indem die Taste **4** für mindestens 5 Sekunden gedrückt wird (siehe Abbildung des digitalen Thermostats).
- Wenn die Temperatur im Kühlelement höher als der am Thermostat eingestellte Wert ist, setzt sich der Verdichter in Betrieb und die Kontrollleuchte **6** des digitalen Thermostats schaltet sich ein.

## 7.3 Digitales Thermostat

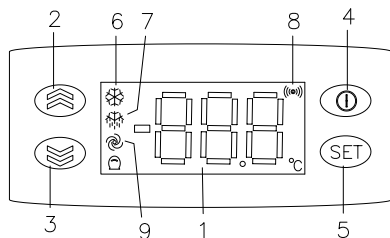

### Zeichenerklärung

- 1 – Display
- 2 – Taste „Wert erhöhen“, aktiviert die manuelle Abtauung
- 3 – Taste „Wert verringern“
- 4 – Durch mindestens 5 Sek. langes Drücken wird die Standby-Funktion aktiviert, Rücksetzung um eine Stufe
- 5 - Taste „Zugang zum Sollwert“, Zugriff zu Menüs, Bestätigung von Steuerbefehlen, Anzeige von Alarmen
- 6 - Rote LED an, Verdichter an
- 7 - Rote LED an, Abtauung läuft
- 8 - Rote LED an, Alarm aktiv, Blinkzustand bei stummgeschaltetem Alarm
- 9 - Rote LED an, Gebläse an

### GEBRAUCH

Während des normalen Betriebs zeigt das Gerät die Temperatur an, die von der Sonde im Kühlbereich gemessen wird (Vitrine Wanne/Platte, Fach).

Um den aktuellen Sollwert anzuzeigen: (gewählter Temperaturwert), die Set-Taste drücken und loslassen, es erscheint die Meldung „Set“, nun erneut die Set-Taste drücken.

Um den Arbeitssollwert zu ändern, die Set-Taste drücken und loslassen, so dass die Meldung „Set“ erscheint; nun erneut die Set-Taste drücken und der eingestellte Wert erscheint; um ihn abzuändern, innerhalb von 15 Sekunden die Tasten ▲(2) oder ▼(3) drücken, um den Wert zu erhöhen oder zu verringern; nach der Änderung die Set-Taste drücken, um den neuen Wert zu speichern.

Der Sollwert kann innerhalb der eingestellten maximalen und minimalen Temperaturgrenzen eingestellt werden.

Die Abtauung kann jederzeit durch mindestens 5 Sek. langes Drücken der Taste ▲ (2) aktiviert werden; die nächste automatische Abtauung erfolgt ab diesem Zeitpunkt nach der vom Hersteller eingestellten Abtauzeit.

### SIGNALE UND ALARME

„E1“ auf der Anzeige meldet eine **defekte Thermostatsonde** und zeigt eine der folgenden Störungen an: falsche Wannensonde, defekte Wannensonde, defekte Anschlüsse; den Zustand der Sonde und den Anschluss zwischen dem Gerät und der Sonde überprüfen.

„AH1“ auf der Anzeige meldet einen **Hochtemperaturalarm** und zeigt an, dass der Messwert größer als der Höchstwert ist, der nach der festgesetzten Zeitspanne eingestellt wurde; dies hat keinen Einfluss auf die Regulierung und der Alarm wird zurückgesetzt, sobald die Temperatur unter den Höchstwert fällt.

„AL1“ auf der Anzeige meldet einen **Niedertemperaturalarm** und zeigt an, dass der Messwert geringer als der Mindestwert ist, der nach der festgesetzten Zeitspanne eingestellt wurde; dies hat keinen Einfluss auf die Regulierung und der Alarm wird zurückgesetzt, sobald die Temperatur über den Mindestwert steigt.

Die Änderung der vom Hersteller festgelegten Konfigurationsparameter des Thermostats darf nur von qualifiziertem Personal unter Beachtung der Geräteanweisungen durchgeführt werden.

### Achtung:

R290 ist ein potenziell entzündliches und explosives Gas. Daher sind unbedingt alle Vorsichtsmaßnahmen zu treffen, um während der ordentlichen und außerordentlichen Eingriffe jede Art von Gefahr zu vermeiden, die mit diesem Gas verbunden ist.

Nur Fachpersonal darf am Gerät arbeiten. Es hat dabei den Einsatz offener Flammen und elektrischer Instrumente zu vermeiden.

## 7.4 Vollständige Abschaltung

Bei einer langfristigen Außerbetriebnahme sind die folgenden Vorschriften zu beachten:

- Den Hauptschalter ausschalten.
- Die vorgeschaltete Stromversorgung ausschalten.
- Alle Lebensmittel aus dem Fach nehmen und sowohl den Innenraum als auch das Zubehör reinigen.
- Die Türen halb offen lassen, damit es zu einem Luftwechsel und keinen unangenehmen Gerüchen kommt.
- Die Edelstahlflächen mit einer Schicht Vaselineöl schützen. Hierzu die Flächen mit einem leicht mit Öl getränkten Tuch energisch abreiben.
- Die Räume in regelmäßigen Abständen lüften.

## 8. REINIGUNG UND WARTUNG

### 8.1 Ordentliche Wartung

Die Reinigung darf erst dann erfolgen, wenn die dem Gerät vorgeschaltete Stromversorgung unterbrochen wurde.

Während der Reinigung müssen Kabel und Stecker so angeordnet werden, dass sie für den Bediener, der den Vorgang durchführt, stets sichtbar sind.

Die ordentliche und vorbeugende Wartung besteht im Wesentlichen aus der wöchentlichen Reinigung der Edelstahlteile mit lauwarmem Wasser und Neutralseife, gefolgt von einem Nachwaschen und einer sorgfältigen Trocknung. Keine direkten Wasserstrahlen einsetzen. Die Kondensatorrippen des Kälteaggregats sollten mindestens alle drei Monate gereinigt werden. Diese Arbeiten müssen von qualifiziertem Personal durchgeführt werden.

### ACHTUNG:

- Der Einsatz von scheuernden oder korrosiven Reinigungsmitteln ist grundsätzlich zu vermeiden.
- HINWEIS: Den Abtauprozess nicht durch den Einsatz von Vorrichtungen wie Stahlwolle, Bürsten oder spitzen Schabern aus Metall beschleunigen.
- Chlorbleiche, Salzsäure und andere chlorhaltige Verbindungen beschädigen den Edelstahl.
- Farbige Teile müssen mit Silikonwachs gereinigt werden.
- Der Boden unter dem Gerät darf nicht mit korrosiv wirkenden Substanzen gewaschen werden, die Dämpfe entwickeln und dadurch das Gerät beschädigen könnten.
- Das Gerät nicht mit einem Wasserstrahl reinigen.
- Die Klappen in Polykarbonat dürfen nur mit Alkohol und einem weichen Tuch gereinigt werden.
- HINWEIS: Den Kältemittelkreislauf nicht beschädigen.
- Es ist verboten, die Sicherheitsvorrichtungen zu entfernen.
- Es ist verboten, Gasleckagen mit offenem Feuer zu prüfen.
- Rauchen verboten.

## 8.2 Außerordentliche Wartung

Vor jeglichen Wartungsmaßnahmen das Gerät sichern. Außerordentliche Wartungsarbeiten werden bei einem Ausfall oder einer Störung durchgeführt und dürfen nur von qualifiziertem Personal bei spannungslosem Gerät durchgeführt werden. In diesem Bereich kann eine Reparatur oder Auswechslung anfallen. Defekte Teile dürfen nur durch Materialien und Komponenten ersetzt werden, die mit den Originalteilen identisch oder vom Lieferanten angegeben sind. Die Verwendung ungeeigneter Materialien kann dazu führen, dass die Maschine nicht den Sicherheitsnormen entspricht. Der Hersteller übernimmt keine Haftung für Schäden, die durch Arbeiten von nicht qualifizierten oder nicht autorisierten Technikern entstehen.



Bei Störungen (Kurzschlüsse, Ausfälle, Schäden an Stromkabeln, Gasgeruch, der auf mögliche Undichtigkeiten hinweist etc.) muss das für den normalen Gebrauch der Maschine zuständige Personal unverzüglich die Stromversorgung abschalten bzw. unterbrechen und den Arbeitsbereich sichern.



Achtung: Geräte mit entzündbarem Kältemittelgas (z.B. R290)

R290 ist ein potenziell entzündliches und explosives Gas. Daher sind unbedingt alle Vorsichtsmaßnahmen zu treffen, um während der ordentlichen und außerordentlichen Eingriffe jede Art von Gefahr zu vermeiden, die mit diesem Gas verbunden ist. Geeignete Werkzeuge verwenden, weder offene Flammen noch Elektrowerkzeuge einsetzen..

Bei einem Austausch von Komponenten oder einer vom Benutzer ohne schriftliche Zustimmung des Herstellers vorgenommenen Änderung am Gerät oder mit nicht genehmigten Ersatzteilen erlischt die Garantie sofort.

## 8.3 Mögliche Störungen

Bei Störungen siehe „Signale und Alarmer des digitalen Thermostats“ der beigelegten Bedienungsanleitung.

Wird nach Durchführung der angezeigten Kontrollen kein einwandfreier Betrieb erreicht, ist das Gerät abzuschalten und umgehend der Lieferant zu kontaktieren.

## 9. DEMONTAGE

Am Ende der Lebensdauer muss das Gerät vor der Demontage der verschiedenen Komponenten vom Netz getrennt werden. Auf die mögliche Verletzungsgefahr achten, die im Hinblick auf die Form und das Gewicht der einzelnen Komponenten besteht.



Das Symbol auf dem Produkt weist darauf hin, dass es sich nicht um Hausmüll handelt, sondern das Gerät in Übereinstimmung mit den geltenden Gesetzen entsorgt werden muss, insbesondere was das Recycling von Kältemittelgas betrifft. Die verschiedenen Teile (elektrische Komponenten, Gummischläuche, Kabelkanäle etc.) sind so zu sortieren, dass unter Berücksichtigung des Umweltschutzes und der geltenden Gesetze das bestmögliche Ergebnis erzielt wird.

## 10. BEIGEFÜGTE DOKUMENTATION

- Prüfbescheinigung
- Schaltplan
- Bedienungsanleitung für Thermostat

# 11. SCHEMI DI MONTAGGIO E SPECIFICHE TECNICHE – DIAGRAMS AND TECHNICAL FEATURES - MONTAGEPLÄNE UND TECHNISCHE SPEZIFIKATIONEN - SCHÉMAS DE MONTAGE ET SPÉCIFICATIONS TECHNIQUES

Fig. 1: PANNELLO COMANDI – CONTROL PANEL – SCHALTFELD - PANNEAU DE COMMANDES

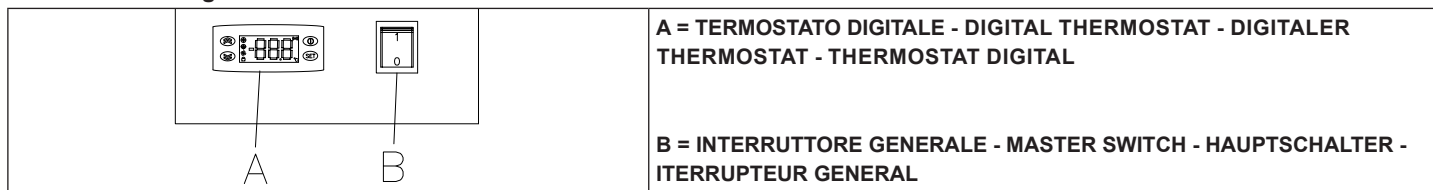

# 11.1 ELEMENTI BASI REFRIGERATE - REFRIGERATED COUNTERS - KÜHLUNTERSCHRANK - SOUBASSEMENT RÉFRIGÉRÉS

Caratteristiche tecniche elementi basi refrigerate – Technical features of refrigerated counters – Technische merkmale Kühlunterschrank – Caractéristiques techniques soubassement réfrigérés

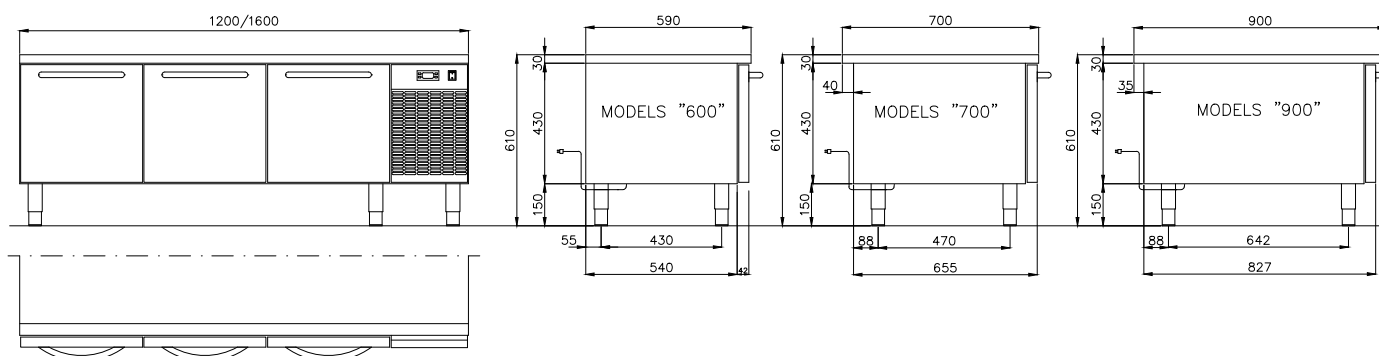

Tab. 1

**MODELLO 600**  
MODEL 600  
MODELL 600  
MODÈLE 600

**MODELLO 700**  
MODEL 700  
MODELL 700  
MODÈLE 700

**MODELLO 700 FREEZER**  
MODEL 700 FREEZER  
MODELL 700 GEFRIER  
MODÈLE 700 CONGÉLATEUR

**MODELLO 900**  
MODEL 900  
MODELL 900  
MODÈLE 900

Dimensioni esterne [mm] LxPxH <i>External dimensions, Aussenmasse, Dimensions externes</i>	1200x600x610	1600x600x610	1200x700x610	1600x700x610	1200x700x610	1600x900x610
Numero porte <i>Number of doors, Anzahl der Türen, Nombre de portes</i>	2	3	2	3	2	3
Temperatura vano [°C] <i>Cupboard temperature, Kühlfachtemperatur, Température réserve</i>	-2/+10	-2/+10	-2/+10	-2/+10	-19/-22	-2/+10
Gas refrigerante mod. autonomi <i>Refrigerant gas in built-in condensing unit models, Kältemittelgas in Modellen mit integrierten Verflüssigungssätzen, Gaz réfrigérant dans les modèles avec unités de condensation intégrées</i>	R290					
Gas refrigerante mod. con gruppo remoto <i>Refrigerant gas in remote condensing unit models, Kältemittelgas in Modellen mit Fernverflüssigungssätzen, Gaz réfrigérant dans les modèles avec unités de condensation à distance</i>	R452A					
Max. capacità relè (mod. gruppo remoto) <i>Max. relay capacity (remote group model), Max. Relaiskapazität (Zentralgekühlt-Modell), Capacité de relais max. (Modèle sans groupe)</i>	12 (8)A 250Vac					
Potenza assorbita [W] <i>Power input, Leistungsaufnahme, Puissance absorbée</i>	vedi targhetta <sup>1</sup>					
Corrente massima assorbita [A] <i>Max. current input, Maximale Stromaufnahme, Courant max. absorbé</i>	vedi targhetta <sup>1</sup>					
Potenza di refrigerazione [W] <i>Refrigeration output, Kühlleistung, Production frigorifique</i>	vedi targhetta <sup>1</sup>		vedi targhetta <sup>1</sup>		vedi targhetta <sup>2</sup>	vedi targhetta <sup>1</sup>
Temperatura ambiente massima [°C] <i>Max. ambient temperature, Max. Umgebungstemperatur, Température ambiante max.</i>	+43					
Tensione alimentazione (50Hz - 60Hz) <i>Supply voltage, Versorgungsspannung, Tension d'alimentation</i>	230V-1N					
Carico massimo per ripiano [Kg] <i>Max. shelf load, Max. Beladung pro Einlegeboden, Charge max. par tablette</i>	54					
Carico massimo per cassetto [Kg] <i>Max. drawer load, Max. Beladung pro Schublade, Charge max. par tiroir</i>	40					
Peso max. [Kg] <i>Max. weight, Max. Gewicht, Poids max.</i>	90	110	96	116	96	125

1. Con una temperatura ambiente pari a +43°C, una temperatura di condensa pari a +50°C e una temperatura di evaporazione pari a -15°C  
*With an ambient temperature of +43°C, a condensation temperature of +50°C and an evaporation temperature of -15°C*  
*Bei einer Umgebungstemperatur von +43°C, einer Kondensationstemperatur von +50°C und einer Verdampfungstemperatur von -15°C*  
*Avec une température ambiante de +43°C, une température de condensation de +50°C et une température d'évaporation de -15°C*

2. Con una temperatura ambiente pari a +43°C, una temperatura di condensa pari a +50°C e una temperatura di evaporazione pari a -35°C  
*With an ambient temperature of +43°C, a condensation temperature of +50°C and an evaporation temperature of -35°C*  
*Bei einer Umgebungstemperatur von +43°C, einer Kondensationstemperatur von +50°C und einer Verdampfungstemperatur von -35°C*  
*Avec une température ambiante de +43°C, une température de condensation de +50°C et une température d'évaporation de -35°C*





TARGHETTA CARATTERISTICHE – DATAPLATE –  
TYPENSCHILD – PLAQUE SIGNALETIQUE



*L'Azienda si riserva di introdurre senza preavviso eventuali modifiche tecnico-costruttive sul prodotto e sulle composizioni presentate.  
The company reserves the right to introduce without notice any technical or construction changes of the product or presented compositions.  
Der Hersteller behält sich vor Änderungen an den Produkten zu vornehmen ohne Vorabhinweis.  
La société se réserve le droit d'apporter des modifications techniques aux produits présentés sans préavis.*