

05/2018

Mod: E9/F18A4

Production code: BBEF498



Diamond
catering equipment

FRIGGITRICE
MANUALE PER L'UTILIZZO

IT



EF477
EF4772V
EF777

EF477T
EF4772VT
EF777T

EF408/908(L)
EF4082V

EF498/998(L)
EF4982V
EF498T/998T

07/2016 - Ed 8 - Cod. n° 177378



ELEKTRYCZNY
ELECTRIC
ELEKTRISCH
ELECTRIQUE
ELÉCTRICO
ELÉTRICO
ELETTRICO
ЭЛЕКТРИЧЕСКИЕ ИЗДЕЛИЯ
ELEKTRISK
ELEKTROMOS



0.

IDENTIFICAZIONE DOCUMENTO - DOCUMENT IDENTIFICATION - IDENTIFICATION DU DOCUMENT
 IDENTIFICACIÓN DEL DOCUMENTO - DOKUMENT-KENNDATEN - IDENTIFICAÇÃO DO DOCUMENTO
 IDENTYFIKACJA DOKUMENTU - DOCUMENTIDENTIFICATIE - ИДЕНТИФИКАЦИЯ ДОКУМЕНТА
 IDENTIFISERING DOKUMENT - DOKUMENT IDENTIFIERING - DOKUMENTUM AZONOSÍTÁSA

CODICE DEL DOCUMENTO - DOCUMENT CODE - CODE DU DOCUMENT - CÓDIGO DEL DOCUMENTO - DOKUMENTNUMMER - CÓDIGO DO DOCUMENTO - KOD DOKUMENTU - DOCUMENTCODE - код документа - DOKUMENTKODE - DOKUMENTKOD - DOKUMENTUM KÓDJÁ:	N° 177378
EDIZIONE - EDITION - ÉDITION - EDICIÓN - AUSGABE - EDIÇÃO - WYDANIE - EDITIE - UTGAVE - UTGÁVA - KIADÁS:	2016 Rev. 8 - 07/2016
TIPO DI DOCUMENTO - TYPE OF DOCUMENT - TYPE DE DOCUMENT - TIPO DE DOCUMENTO - DOKUMENTTYP - TIPO DE DOCUMENTO - TYP DOKUMENTU - DOCUMENTTYPE - тип документа - TYPE DOKUMENT - TYP AV DOKUMENT - DOKUMENTUM TÍPUSA:	M.U.
MODELLO - MODEL - MODÈLE - MODELO - MODELL - модель - MODELL - MODELL:	ELETTRICO - ELECTRIC - ELECTRIQUE - ELÉCTRICO - ELEKTRISCH - ELÉTRICO - ELEKTRYCZNY - ЭЛЕКТРИКА - VILLAMOS
ANNO DI COSTRUZIONE - YEAR OF CONSTRUCTION - ANNÉE DE FABRICATION - AÑO DE FABRICACIÓN - HERSTELLUNGSJAHR - ANO DE FABRICO - ROK PRODUKCJI - BOUWJAAR - ГОД ИЗГОТОВЛЕНИЯ - BYGGEÅR - DE FABRICO - BYGGEÅR - TILLVERKNINGSÅR - GYÁRTÁS ÉVE:	2016
CONFORMITÀ - CONFORMITY - CONFORMITÉ - DECLARACIÓN DE CONFORMIDAD - KONFORMITÄT - CONFORMIDADE - ZGODNOŚĆ - CONFORMITEIT - НОМПАТИВНОЕ СООТВЕТСТВИЕ - SAMSVARSKLÆRING - ÖVERENSSTÄMMELSE - MEGFELELŐSÉG:	CE

Targa di identificazione - Identification plate - Plaque d'identification - Placa de identificación - Typenschild - Placa de identificação - Tabliczka identyfikacyjna - Identificatielabel - Паспортная табличка - ID-skilt - Identifieringsskylt - Azonosító tábla.

- A - Indirizzo Costruttore - Manufacturer's Address - Adresse du Fabricant - Dirección del fabricante - Anschrift des Herstellers - Endereço do fabricante - Adres Producenta - Adres Fabrikant - Адрес изготовителя - Adresse produsent - Tillverkarens adress - Gyártó címe.
 B - Apparecchiatura Elettrica - Electrical Appliance - Appareil Electrique - Sistema eléctrico - Elektrogerät - Aparelhagem elétrica - Urządzenie Elektryczne - Elektrisch Apparaat - Электрооборудование - Elektrisk apparat - Elektrisk utrustning - Elektromos készülék.
 C - Apparecchiatura Gas - Gas Appliance - Appareil à Gaz - Sistema de gas - Gasgerät - Aparelhagem a gás - Urządzenie Gazowe - Gasapparaat - Газовое оборудование - Gassdrevet apparat - Gas utrustning - Gázkészülék.

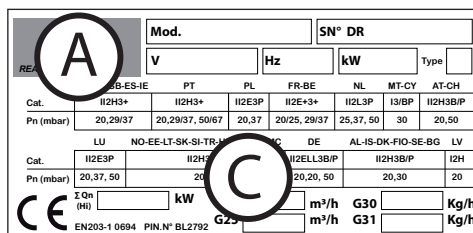
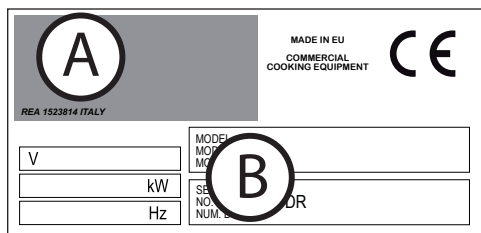

0.1

QUADRO NORMATIVO DI RIFERIMENTO - STANDARDS OF REFERENCE TABLEAU NORMATIF DE REFERENCE - MARCO REGLAMENTARIO DE REFERENCIA - REFERENZNORMEN - QUADRO NORMATIVO DE REFERÊNCIA - RAMY REGULACYJNE ODNIESIENIA - TABEL MET NORMREFERENTIES - СПРАВОЧНЫЕ НОРМАТИВНЫЕ СТАНДАРТЫ - RAMMEBETINGELSER - REGELVERK - VONATKOZÓ SZABÁLYOZÁSI KERET

Direttiva Gas 2009/142/CE (ex-90/396/CEE) Gas Directive 2009/142 EC (ex-90/396/EEC) Directive Gaz 2009/142 CE (ex-90/396/CEE) Directiva sobre los aparatos de gas 2009/142/CE (ex-90/396/CEE) Gas-Richtlinie 2009/142/EG (ex-90/396/EWG) Diretiva Gás 2009/142/CE (ex-90/396/CEE) Dyrektywa o urządzeniach spalających paliwa gazowe 2009/142/WE (ex-90/396/EWG) Gasrichtlijn 2009/142/EG (ex-90/396/EEG) Директива по газовому оборудованию 2009/142/EC (ранее-90/396/EEC) Gassdirektivet 2009/142/CE (tidligere-90/396/CEE) Gas direktiv 2009/142/EG (ex-90/396/CEE) 2009/142/EK Gázüzemű berendezésekről szóló irányelv (korábban 90/396/EEC)	Direttiva Bassa Tensione 2014/35/EU Low Voltage Directive 2014/35/EU Directive Basse Tension 2014/35/EU Directiva de baja tensión 2014/35/EU Niederspannungsrichtlinie 2014/35/EU Diretiva baixa tensão 2014/35/EU Dyrektywa Niskonapięciowa 2014/35/EU Richtlijn Lage Spanning 2014/35/EU Директива 2014/35/EU по низковольтному оборудованию Lavspenningsdirektivet 2014/35/EU Lågspänningsdirektivet 2014/35/EU	Direttiva EMC 2014/30/EU EMC Directive 2014/30/EU Directive EMC 2014/30/EU Directiva EMC 2014/30/EU EMV-Richtlinie 2014/30/EU Diretiva EMC 2014/30/EU Dyrektywa EMC 2014/30/EU EMC Richtlijn 2014/30/EU Директива 2014/30/EU по электромагнитной совместимости EMC Direktivet 2014/30/EU EMC direktivet 2014/30/EU	Smaltimento Apparecchiature elettriche ed elettroniche Waste electrical and electronic equipment Démantèlement des Appareils électriques et électroniques Desguace de equipos eléctricos y electrónicos Entsorgung elektrischer und elektronischer Altgeräte Eliminação das aparelhagens elétricas e eletrónicas Utylizacja odpadów elektrycznych i elektronicznych Afgedankte Elektrische en Elektronische Apparaten Утилизация электрического и электронного оборудования Avhending av elektriske og elektroniske apparater Avyttring av elektriska och elektroniska produkter Elektromos és elektronikus készülékek ártalmatlanítása
GAS-GÁS-GAZ GAZOWY-GAZ-GÁZ ELETTRICO ELECTRIC ELECTRIQUE ELÉCTRICO ELEKTRISCH ELÉTRICO ELEKTRYCZNY ЭЛЕКТРИЧЕСКАЯ ELEKTRISK VILLAMOS	EN 62233:2008; EN 60335-2-37:2002 + A1:2008 + A11:2012	EN 55014-1:2006 + A1:2009 + A2:2011 EN55014-2:1997 + A1:2001 + A2:2008 EN61000-3-2:2006 + A1:2009 + A2:2009 EN61000-3-3:2008	DIRETTIVA 2011/65/EU (ROHS II) DIRETTIVA 2012/19/EU (WEEE) IRÁNYELV 2012/19/EU

0. IDENTIFICAZIONE DOCUMENTO

0.1 QUADRO NORMATIVO DI RIFERIMENTO

1. INFORMAZIONI AGLI UTENTI

Prefazione - Scopo del documento - Come leggere il documento

Conservazione del documento - Destinatari - Programma di addestramento operatori

Predisposizioni a carico del cliente - Contenuto della fornitura - Destinazione d'uso

Condizioni limite di funzionamento ed ambientali consentite

Collaudo e garanzia

2. INFORMAZIONI GENERALI DI SICUREZZA

Prefazione - Obblighi - Divieti - Consigli - Raccomandazioni

Indicazioni sui rischi residui

Modalità operativa per odore di gas nell'ambiente

3. ISTRUZIONI PER L'USO

Ubicazione dei principali componenti

Modalità e funzione manopole tasti e indicatori luminosi

Descrizione dei modi di arresto

Arresto per anomalia di funzionamento

Arresto di emergenza

Arresto durante una fase della lavorazione

Messa in funzione per il primo avviamento

Pulizia al primo avviamento

Messa in funzione giornaliera

Messa fuori servizio giornaliera e prolungata nel tempo

Avviamento alla produzione

Carico Olio/Grasso nel vano cottura

Accensione

Carico-Scarico del prodotto

Messa fuori servizio

Scarico olio combusto

4. MANUTENZIONE ORDINARIA

Obblighi - Divieti - Consigli - Raccomandazioni

Pulizia giornaliera

Pulizia per messa fuori servizio prolungata nel tempo

Tabella riepilogativa: competenze - intervento - frequenza

Troubleshooting

Smaltimento

5. SMALTIMENTO

Messa fuori servizio e smantellamento dell'apparecchiatura

Smaltimento dei rifiuti

Prefazione

Questo documento è stato realizzato dal costruttore nella propria lingua (Italiano). Le informazioni riportate in questo documento sono ad uso esclusivo dell'operatore autorizzato all'utilizzo dell'apparecchiatura in oggetto.

Gli operatori devono essere addestrati su tutti gli aspetti riguardanti il funzionamento e la sicurezza. Particolari prescrizioni di sicurezza (Obbligo-Divieta-Pericolo) sono riportate nel capitolo specifico dell'argomento trattato. Il presente documento non può essere ceduto in visione a terzi senza autorizzazione scritta del costruttore. Il testo non può essere usato in altri stampati senza autorizzazione scritta del costruttore. L'utilizzo di: Figure/Immagine/Disegni/Schemi all'interno del documento, è puramente indicativo e può subire variazioni. Il costruttore si riserva il diritto di apportare modifiche esonerandosi dal comunicare sul proprio operato.

Scopo del documento

Ogni interazione tra l'operatore e l'apparecchiatura nell'intero ciclo di vita della stessa è stata attentamente analizzata sia in fase di progettazione che nella stesura del presente documento. E' quindi nostra speranza che tale documentazione possa agevolare nel mantenere l'efficienza caratteristica dell'apparecchiatura. Attenendosi scrupolosamente alle indicazioni riportate, il rischio di infortuni sul lavoro e/o danni economici è minimizzato.

Come leggere il documento

Il documento è diviso in capitoli che radunano per argomenti tutte le informazioni necessarie per utilizzare l'apparecchiatura senza alcun rischio. All'interno di ogni capitolo esiste una suddivisione in paragrafi, ogni paragrafo può avere delle puntualizzazioni titolate con un sotto titolo ed una descrizione.

Conservazione del documento

Il presente documento è parte integrante della fornitura iniziale, pertanto deve essere custodito ed opportunamente utilizzato per tutta la vita operativa dell'apparecchiatura.

Destinatari

Il presente documento è strutturato ad uso esclusivo dell'operatore "Eterogeneo" (Operatore con limitate competenze e mansioni). Persona autorizzata e incaricata di far funzionare l'apparecchiatura con protezioni attive e in grado di svolgere mansioni di manutenzione ordinaria (Pulizia dell'apparecchiatura).

Programma di addestramento operatori

Dietro specifica richiesta dell'utilizzatore, è possibile effettuare un corso di addestramento per gli operatori addetti all'uso dell'apparecchiatura, seguendo le modalità riportate nella conferma d'ordine.

In base alla richiesta potranno essere effettuati presso lo stabilimento del costruttore o dell'utilizzatore i corsi di preparazione per:

- Operatore omogeneo addetto alla manutenzione elettrica/elettronica (Tecnico specializzato).
- Operatore omogeneo addetto alla manutenzione meccanica (Tecnico specializzato).
- Operatore eterogeneo addetto alla conduzione semplice (Conducente - Utente finale).

Predisposizioni a carico del cliente

Fatti salvi eventuali accordi contrattuali diversi, sono normalmente a carico del cliente:

- predisposizioni dei locali (comprese opere murarie, fondazioni o canalizzazioni eventualmente richieste);
- pavimentazione in bolla perfettamente livellata anti sdrucchiolo senza asperità;
- predisposizione del luogo di installazione e l'installazione stessa dell'apparecchiatura nel rispetto delle quote indicate nel layout (piano di fondazione);
- predisposizione dei servizi ausiliari adeguati alle esigenze dell'impianto (rete elettrica, rete idrica, rete gas, rete di scarico);
- predisposizione dell'impianto elettrico conforme alle disposizioni normative vigenti nel luogo d'installazione;
- illuminazione adeguata, conforme alle normative vigenti nel luogo d'installazione
- eventuali dispositivi di sicurezza a monte e a valle della linea di alimentazione di energia (interruttori differenziali, impianti di messa a terra equipotenziale, valvole di sicurezza, ecc.) previsti dalla legislazione vigente nel paese d'installazione;
- impianto di messa a terra conforme alle normative vigenti
- predisposizione se necessario (vedi specifiche tecniche) di un impianto per l'addolcimento dell'acqua.

Contenuto della fornitura

- Apparecchiatura
- Coperchio/Coperchi
- Cestello metallico/Cestelli metallici
- Griglia supporto cestello
- Tubi e/o cavi per l'allacciamento alle fonti di energia (solo nei casi previsti indicati nella commessa di lavoro).

A seconda della commessa d'ordine il contenuto della fornitura può variare.

Destinazione d'uso

Istruzioni originali. Questo dispositivo è stato progettato per l'uso professionale. L'utilizzo dell'apparecchiatura oggetto di questa documentazione è da considerarsi "Uso Proprio" se adibito al trattamento per la cottura o la rigenerazione di generi destinati ad uso alimentare, ogni altro uso è da considerarsi "Uso Improprio" e quindi pericoloso. L'apparecchiatura deve essere utilizzata nei termini previsti dichiarati nel contratto ed entro i limiti di portata prescritti e riportati nei rispettivi paragrafi.

Condizioni consentite per il funzionamento

L'apparecchiatura è stata progettata esclusivamente per funzionare all'interno di locali entro i limiti tecnici e di portata prescritti. Al fine di ottenere il funzionamento ottimale e in condizioni di sicurezza è necessario rispettare le seguenti indicazioni. L'installazione dell'apparecchiatura deve avvenire in un luogo idoneo, ossia tale da permettere le normali operazioni di conduzione e di manutenzione ordinaria e straordinaria. Occorre pertanto predisporre lo spazio operativo per eventuali interventi manutentivi in modo tale da non compromettere la sicurezza dell'operatore.

Il locale deve inoltre essere provvisto delle caratteristiche richieste per l'installazione quali:

- umidità relativa massima: 80%;
- temperatura minima dell'acqua di raffreddamento > + 10 °C;
- il pavimento deve essere anti sdrucciolo e l'apparecchiatura posizionata perfettamente in piano;
- il locale deve avere un impianto di areazione e di illuminazione come prescritto dalle normative vigenti nel paese dell'utilizzatore;
- il locale deve avere la predisposizione per lo scarico delle acque grigie, e deve avere interruttori e saracinesche di blocco che escludano all'occorrenza ogni forma di alimentazione a monte dell'apparecchiatura;
- Le pareti/le superfici immediatamente a ridosso/a contatto dell'apparecchiatura devono essere ignifughe e/o isolate dalle possibili fonti di calore.

Collaudo e garanzia

Collaudo: l'apparecchiatura è stata collaudata dal costruttore durante le fasi di montaggio nella sede dello stabilimento di produzione. Tutti i certificati relativi al collaudo effettuato saranno consegnati al cliente.

Garanzia: la garanzia è di 12 mesi dalla data di fatturazione copre le parti difettose, da sostituire e trasportare a cura dell'acquirente. Le parti elettriche, gli accessori e qualsiasi altro oggetto asportabile non sono coperti da garanzia. I costi di manodopera relativi all'intervento dei tecnici autorizzati dal costruttore presso la sede del cliente, per la rimozione di difetti in garanzia sono a carico del rivenditore, salvo i casi in cui la natura del difetto sia tale da poter essere agevolmente rimossa sul posto da parte del cliente.

Sono esclusi dalla garanzia tutti gli utensili ed i materiali di consumo, eventualmente forniti dal costruttore assieme alle macchine.

L'intervento di ordinaria manutenzione o per cause derivanti da errata installazione non è coperto da garanzia.

La garanzia è valida soltanto nei confronti dell'acquirente originario.

Il Costruttore si ritiene responsabile dell'apparecchiatura nella sua configurazione originale.

Il costruttore declina ogni responsabilità per uso improprio dell'apparecchiatura, per danni causati in seguito ad operazioni non contemplate in questo manuale o non autorizzate preventivamente dal costruttore stesso.

La garanzia decade nei casi di:

• Danni provocati dal trasporto e/o dalla movimentazione, qualora si verificasse tale evento, è necessario che il cliente informi il rivenditore ed il trasportatore via fax o RR e annoti sulle copie dei documenti di trasporto quanto accaduto. Il tecnico specializzato ad installare l'apparecchio giudicherà in base al danno se può essere effettuata l'installazione.

La garanzia inoltre decade in presenza di:





- Danni provocati da una errata installazione.
- Danni provocati da usura delle parti per uso improprio.
- Danni provocati da uso di ricambi non consigliati o non originali.
- Danni provocati da un'errata manutenzione e/o danni provocati dalla mancanza di manutenzione.
- Danni provocati da una non osservanza delle procedure descritte nel presente documento.

Autorizzazione













Per autorizzazione s'intende il permesso d'intraprendere un'attività inerente all'apparecchiatura.

L'autorizzazione è data da colui che è responsabile dell'apparecchiatura (costruttore, acquirente, firmatario, concessionario e/o titolare del locale).

Prefazione

	Il manuale per l'utilizzo è stato realizzato per l'operatore "Eterogeneo" (Operatore con limitate competenze e mansioni). Persona autorizzata e incaricata di far funzionare l'apparecchiatura con protezioni attive e in grado di svolgere mansioni di manutenzione ordinaria (Pulizia dell'apparecchiatura).
	Gli operatori che utilizzano l'apparecchiatura devono essere addestrati in tutti gli aspetti riguardanti il funzionamento e la sicurezza. Quindi dovranno interagire utilizzando modi e strumenti appropriati, rispettando le norme di sicurezza richieste.
	Le informazioni riportate in questo documento non contemplano il trasporto, l'installazione e la manutenzione straordinaria che dovranno essere eseguite da operatori tecnici qualificati al tipo d'intervento da eseguire.
	L'operatore "Eterogeneo" destinatario di questa documentazione deve operare sull'apparecchiatura dopo che il tecnico preposto ha terminato l'installazione (trasporto fissaggio allacciamenti elettrici, idrici, gas e di scarico).
	Il presente documento non riguarda le informazioni su ogni modifica o variazione di questa apparecchiatura. Il costruttore si riserva il diritto di apportare modifiche esonerandosi dal comunicare sul proprio operato.





Obblighi - Divieti - Consigli - Raccomandazioni

	Al ricevimento, aprire l'imballaggio della macchina verificare che la macchina e gli accessori non abbiano subito danni durante il trasporto. In presenza di danni, segnalare tempestivamente al trasportatore quanto rilevato e non procedere con l'installazione dell'apparecchiatura. Rivolgersi a personale qualificato ed autorizzato per segnalare il problema rilevato. Il costruttore non è responsabile dei danni causati durante il trasporto.
	Divieto di effettuare qualsiasi intervento a persone non autorizzate (inclusi bambini, disabili e persone con ridotte capacità fisiche, sensoriali e mentali). Divieto di effettuare qualsiasi intervento senza aver preso visione dell'intera documentazione.
	Leggere le istruzioni prima di effettuare qualsiasi operazione.
	Escludere ogni forma di alimentazione (elettrica - gas - idrica) a monte dell'apparecchiatura ogni qualvolta si debba operare in condizioni di sicurezza.
	Indossare un equipaggiamento di protezione idoneo alle operazioni da effettuare. In merito ai dispositivi di protezione individuali, la Comunità Europea ha emanato le direttive alle quali gli operatori devono obbligatoriamente attenersi. Rumore aereo ≤ 70 dB
	Non lasciare oggetti o materiale infiammabile in prossimità dell'apparecchiatura. Non ostruire le aperture e/o feritoie di aspirazione o smaltimento del calore
	Utilizzare le normative vigenti per lo smaltimento dei rifiuti speciali.
	Nel caricare e scaricare il prodotto dall'apparecchiatura permane il rischio residuo di ustione, tale rischio può verificarsi venendo in contatto accidentale con: superfici, teglie, materiale trattato.
	Utilizzare i contenitori per la cottura in modo che durante la lavorazione del prodotto possano rimanere a vista dell'operatore. Contenitori con all'interno dei liquidi, possono durante il trattamento di cottura traboccare creando una situazione di pericolo.
	La mancata igiene dell'apparecchiatura porta al deterioramento precoce della stessa, questa condizione ne condiziona il funzionamento e può creare delle situazioni di pericolo.
	E' assolutamente vietato manomettere o asportare targhette e pittogrammi applicati all'apparecchiatura.
	Conservare con cura il presente documento in modo che sia sempre disponibile a tutti gli utilizzatori dell'apparecchiatura i quali potranno all'occorrenza prenderne visione.
	I comandi dell'apparecchiatura possono essere azionati solo con le mani. I danni provocati dall'impiego di oggetti appuntiti, affilati o simili faranno decadere qualsiasi diritto di garanzia.
	Per minimizzare i pericoli di scosse e incendi, non collegare o scollegare l'unità con le mani bagnate
	Ogni qualvolta si debba accedere nell'area di cottura è importante ricordare che permane il pericolo di ustione. E' quindi obbligatorio adottare misure di protezione individuale adeguate

2. INFORMAZIONI GENERALI DI SICUREZZA

Indicazione sui rischi residui

Pur avendo adottato regole di “buona tecnica di costruzione” e disposizioni legislative che regolamentano la fabbricazione ed il commercio del prodotto stesso, rimangono tuttavia presenti dei “rischi residui” che, per natura stessa dell’apparecchiatura non è stato possibile eliminare. Tali rischi comprendono:

	Rischio residuo di folgorazione: Tale rischio sussiste nel caso si debba intervenire su dispositivi elettrici e/o elettronici in presenza di tensione.
	Rischio residuo di ustione: Tale rischio sussiste nel caso si venga a contatto in modo accidentale con materiali ad alte temperature.
	Rischio residuo di ustione per fuoriuscita materiale Tale rischio sussiste nel caso si venga a contatto in modo accidentale con fuoriuscita di materiali ad alte temperature. Contenitori troppo pieni di liquidi, e/o di solidi che in fase di riscaldamento cambiano morfologia (passando da uno stato solido ad uno liquido), possono se utilizzati in modo scorretto essere causa di ustione. In fase di lavorazione i contenitori utilizzati devono essere posizionati su livelli facilmente visibili.
	Rischio residuo di esplosione Tale rischio sussiste con: <ul style="list-style-type: none">• presenza di odore di gas nell’ambiente;• utilizzo dell’apparecchiatura in atmosfera contenente sostanze a rischio di esplosione;• utilizzo di alimenti in contenitori chiusi (come ad esempio barattoli e scatolette), se questi non sono adatti allo scopo;• utilizzo con liquidi infiammabili (come ad esempio alcool).

3. ISTRUZIONI PER L'USO

Ubicazione dei principali componenti

La disposizione delle figure è puramente indicativa e può subire variazioni.

1. Coperchio
2. Cestello
3. Vano cottura
4. Gruppo di accensione (vedi Modalità e funzione manopole tasti e indicatori luminosi)
5. Saracinesca di scarico olio dal vano di cottura
6. Contenitore per la raccolta olio combusto.

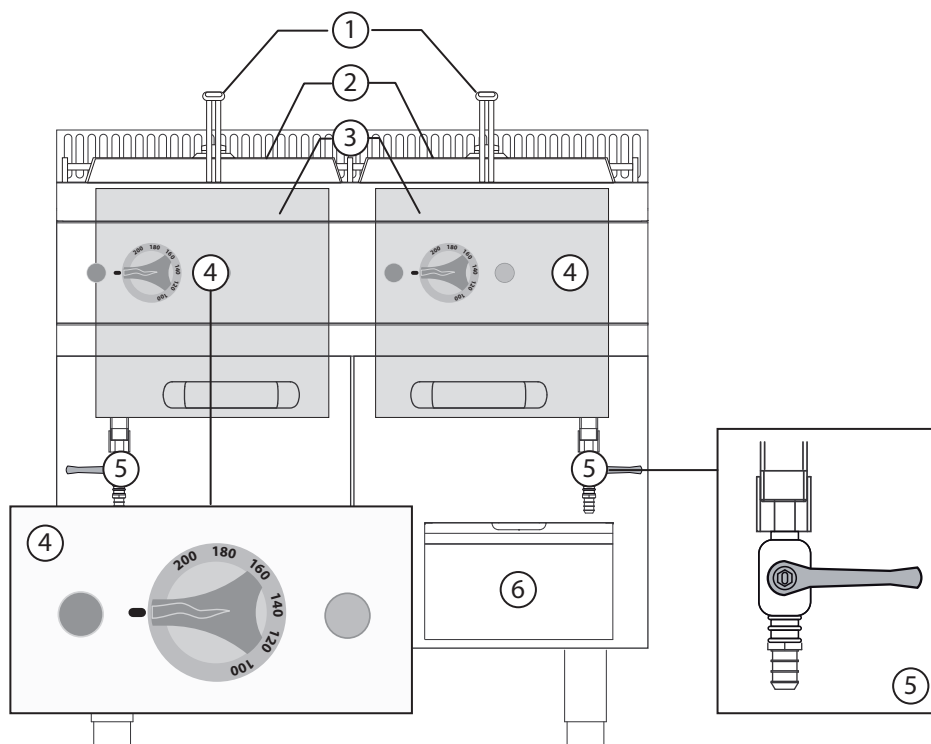



Modalità e funzione manopole tasti e indicatori luminosi

	Manopola accensione e termostato (ELETTRICO). Eseguie tre diverse funzioni: 1. Avvio/Arresto della tensione elettrica all'interno del circuito. 2. Regolazione della temperatura d'esercizio. 3. Avvio/Arresto della fase di riscaldamento.
	Indicatore luminoso giallo (GAS/ELETTRICO): L'indicatore quando presente, è subordinato all'utilizzo della manopola del termostato. L'illuminazione dell'indicatore segnala una fase di riscaldamento.
	Indicatore luminoso verde (GAS/ELETTRICO): L'indicatore è subordinato all'utilizzo della manopola di accensione. L'illuminazione dell'indicatore segnala una fase di funzionamento.
	Saracinesca per lo scarico dell'acqua (GAS/ELETTRICO). Funzioni: 1. Saracinesca per lo scarico dell'acqua dal vano cottura.

3. ISTRUZIONI PER L'USO

Descrizione dei modi di arresto

	Nelle condizioni di arresto per anomalia di funzionamento e di emergenza è obbligatorio, nel caso di imminente pericolo, chiudere tutti i dispositivi di blocco delle linee di alimentazione a monte dell'apparecchiatura (Elettrica-Idrica-Gas).
	Il disegno illustra le varie posizioni che assumono le manopole durante l'arresto di emergenza (A1-B1-C1-D1-E1) e l'arresto durante una fase della lavorazione (A2-B2-C2-D2-E2).

Arresto per anomalia di funzionamento

Termostato di sicurezza

Dotazione di serie sui seguenti modelli:

- Friggitrice (presente su tutti i modelli)
- Brasiera (presente su tutti i modelli)
- Pentola (presente su tutti i modelli)
- Cuocipasta (solo su modello Elettrico)
- Cucina (presente su tutti i modelli con forno elettrico)
- Frytop presente su tutti i modelli elettrici (solo per 900)
- Pietra lavica (non presente)
- Bagnomaria (non presente)
- Tutta piastra (solo per 900: presente su tutti i modelli con forno gas)

Arresto: In situazioni o circostanze che possono risultare pericolose, il termostato di sicurezza interviene e arresta automaticamente la generazione di calore. Il ciclo di produzione viene interrotto in attesa che venga rimossa la causa dell'anomalia.

Riavvio: Dopo aver risolto l'inconveniente che ha generato l'entrata in funzione del termostato di sicurezza, l'operatore tecnico autorizzato può riavviare il funzionamento dell'apparecchiatura per mezzo degli appositi comandi.

Arresto di emergenza

In situazioni o circostanze che possono risultare pericolose, ruotare a seconda del modello la manopola in posizione "Zero" (A-B-C-D-E-1). Vedi modalità e funzione manopole tasti e indicatori luminosi.

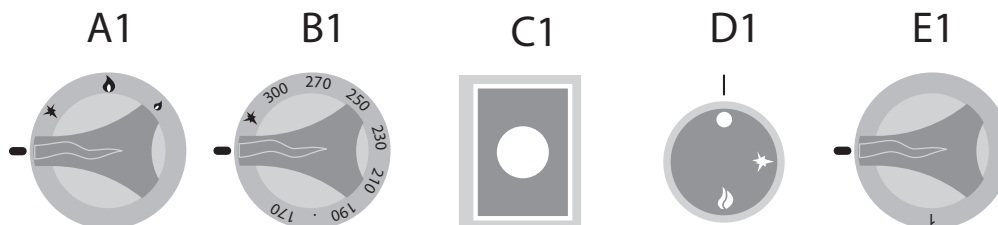

Arresto durante una fase della lavorazione





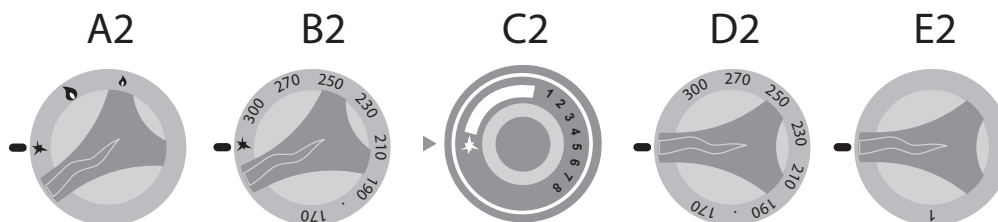

In situazioni o circostanze che necessitano l'arresto temporaneo della generazione di calore agire in questo modo:

- Apparecchiatura Gas: Ruotare le manopole in posizione piezoelettrica (A-B-C-2), la fiamma pilota rimane in funzione mentre l'afflusso di gas nel bruciatore si interrompe.
- Apparecchiatura Elettrica: Ruotare le manopole "D2-E2" in posizione "Zero" per arrestare la generazione di calore. (Vedi modalità e funzione manopole tasti e indicatori luminosi).



3. ISTRUZIONI PER L'USO

Messa in funzione per il primo avviamento

	L'apparecchiatura al primo avviamento e dopo un fermo prolungato nel tempo, deve essere pulita accuratamente per eliminare qualsiasi residuo di materiale estraneo (Vedi Manutenzione Ordinaria).
    	Pulizia al primo avviamento Non pulire l'apparecchiatura utilizzando getti d'acqua a pressione e/o diretti. Rimuovere manualmente la pellicola protettiva di rivestimento esterno e pulire accuratamente tutte le parti esterne dell'apparecchiatura. Al termine delle operazioni descritte per la pulizia delle parti esterne, è necessario procedere come descritto in "Pulizia Giornaliera" (Vedi Manutenzione Ordinaria).

Messa in funzione giornaliera

Procedura:

1. Verificare l'ottimo stato di pulizia ed igiene dell'apparecchiatura.
2. Verificare il corretto funzionamento del sistema di aspirazione del locale.
3. Inserire se del caso la spina dell'apparecchiatura nell'apposita presa di alimentazione elettrica.
4. Aprire le lucchettature di rete a monte dell'apparecchiatura (Gas - Idrica - Elettrica).
5. Verificare che lo scarico dell'acqua (se presente) sia libero da occlusioni.
6. Procedere con le operazioni descritte in "Avviamento alla produzione".

Messa fuori servizio giornaliera e prolungata nel tempo







Procedura:

1. Chiudere le lucchettature di rete a monte dell'apparecchiatura (Gas - Idrica - Elettrica).
2. Verificare che i rubinetti di scarico (se presenti) siano in posizione "Chiuso".
3. Verificare l'ottimo stato di pulizia ed igiene dell'apparecchiatura (Vedi Manutenzione Ordinaria).

	In caso di inattività prolungata nel tempo, proteggere le parti più esposte a fenomeni di ossidazione come descritto nell'apposito capitolo (Vedi Manutenzione Ordinaria).
---	--

3. ISTRUZIONI PER L'USO



Avviamento alla produzione

	Prima di procedere nelle operazioni vedi "Messa in funzione giornaliera".
	Nel caricare e scaricare il prodotto dall'apparecchiatura permane il rischio residuo di ustione, tale rischio può verificarsi con il contatto accidentale su: piano cottura - piano cottura - recipienti o materiale trattato.
	Adottare misure di protezione individuale adeguate. Indossare un equipaggiamento di protezione idoneo alle operazioni da effettuare.
	Mettere in funzione l'apparecchiatura solo dopo il riempimento a livello con olio/grasso il vano cottura. Ogni altro utilizzo è considerato uso improprio e quindi pericoloso.
	Troppo olio/grasso all'interno del vano cottura può essere causa di trascinamento e permane il rischio residuo di ustione. Rispettare durante il carico il livello di Min. e Max. Riportato nel vano cottura.
	L'assenza di olio all'interno del vano cottura con l'apparecchiatura in funzione può essere causa di rischio residuo d'incendio. Durante il funzionamento il livello dell'olio/grasso nel vano cottura deve rimanere entro limiti segnalati.
	Durante l'uso si raccomanda di non coprire il vano cottura e di non versare sali o aromi all'interno dello stesso.

Carico Olio/Grasso nel vano cottura

L'apparecchiatura può avere una o due saracinesche. Aprire la porta e controllare che la saracinesca di scarico olio/grasso sia in posizione "Chiuso" (Fig. 1).

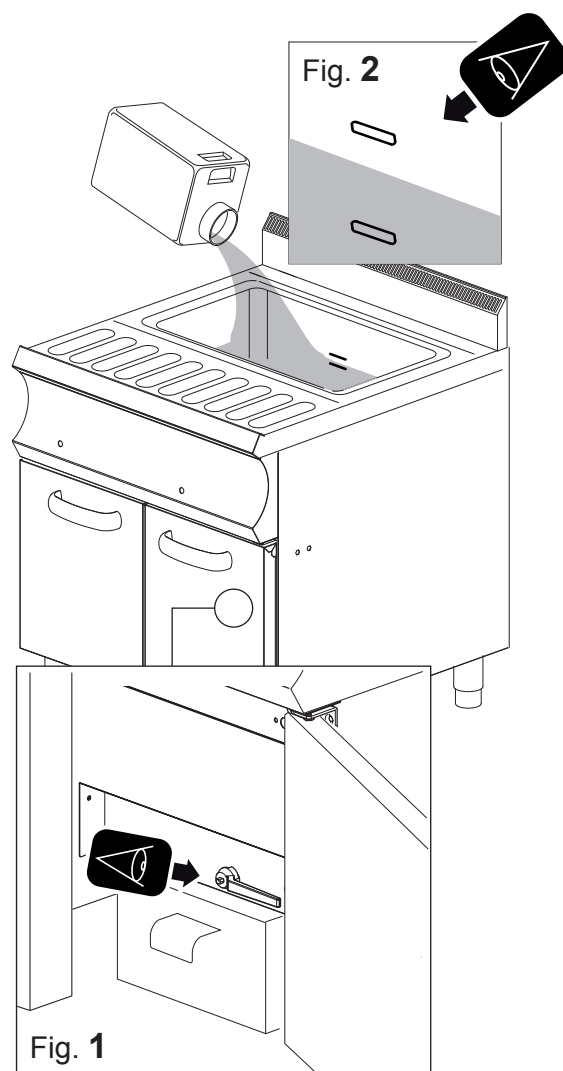

Versare il prodotto utilizzato per la lavorazione (olio e/o grasso) all'interno della vano cottura rispettando il livello di minimo massimo riportato nel vano cottura stesso (Fig. 2).

	Il livello dell'olio alla temperatura massima aumenta di circa 1 cm rispetto al livello a freddo.
	Utilizzando del grasso (strutto o altro) allo stato solido, è necessario durante l'accensione regolare al minimo il termostato per consentire uno scioglimento lento e graduale del prodotto all'interno del vano cottura.



3. ISTRUZIONI PER L'USO

Accensione/Spengimento



	L'apparecchiatura deve essere accesa dopo aver effettuato il carico dell'olio/grasso all'interno del vano di cottura. Non accendere a secco (con il vano cottura vuoto). Non rabboccare il livello quando l'apparecchiatura è in funzione.
	La temperatura d'esercizio è indicata sulla manopola del termostato, la temperatura minima è di circa 55°C e la massima raggiungibile è di circa 200°C.

Terminate con successo le operazioni descritte nella pagina precedente, per iniziare la procedura di cottura è necessario agire come segue:

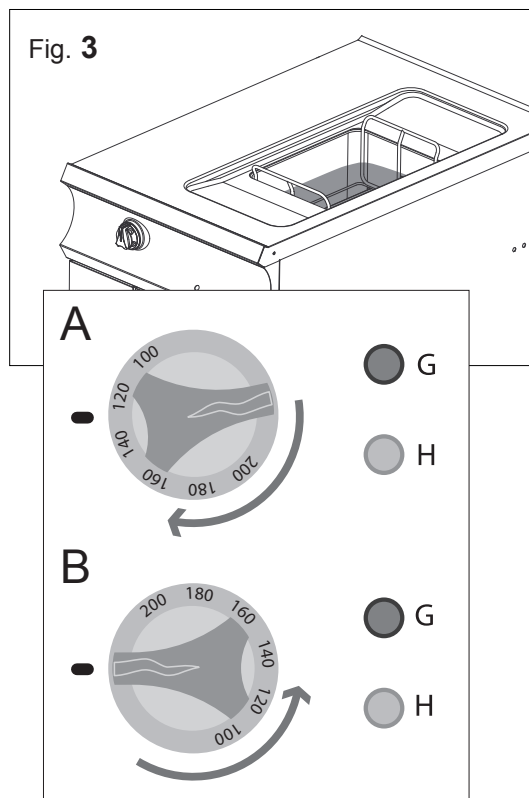
1. Ruotare la manopola nella posizione desiderata (Fig. 3A) gli indicatori luminosi "G" e "H", indicano una fase di funzionamento.
2. Ruotare in posizione "Zero" (Fig. 3B) la manopola per arrestare la generazione di calore e spegnere l'apparecchiatura a fine ciclo di lavoro.



Carico/Scarico del prodotto

	La quantità di prodotto all'interno del contenitore non deve essere superiore ai 3/4 della capacità del recipiente (Cestello Fig.4). Per es.: patatine fritte (6x6 mm) 1,5 kg per mod. 700 - 2,5 kg per mod. 900-980 - 1 kg per mod. 2V - 3,5 kg per mod. L
	Attendere il raggiungimento della temperatura desiderata prima di introdurre il cestello nel vano cottura.
	Il prodotto in cottura deve immergersi completamente nell'olio all'interno del vano cottura.

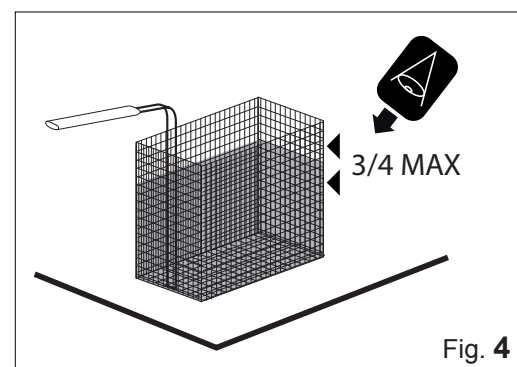

I prodotti da trattare in cottura devono essere adagiati negli appositi contenitori e posizionati correttamente nel vano cottura.

Terminate le operazioni di riempimento cestello fuori dall'area dell'apparecchiatura, introdurre lentamente il cestello nel vano cottura posizionandolo nel proprio alloggiamento (Fig. 5).

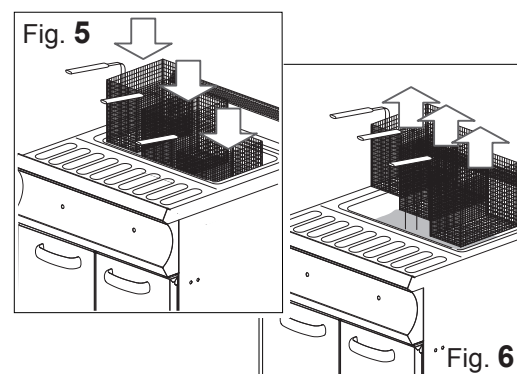

Al termine del processo di cottura, togliere il contenitore dal vano cottura (Fig.6) posizionandolo in un luogo preventivamente predisposto per lo stazionamento.

Terminate le operazioni di scarico prodotto, procedere con un nuovo carico o con le operazioni descritte in "Messa fuori servizio".



3. ISTRUZIONI PER L'USO





Messa fuori servizio

	L'apparecchiatura deve essere pulita regolarmente ed ogni incrostazione e/o deposito alimentare, rimosso vedi capitolo: "Manutenzione".
	Se presenti, ad ogni fine ciclo di lavoro, gli indicatori luminosi devono rimanere spenti (Fig.7).

Se del caso, procedere alla chiusura del vano cottura con gli appositi coperchi, in alternativa procedere nella sequenza delle operazioni di:

- Scarico oli combust.
- Manutenzione ordinaria.

Scarico olio combusto

	Nello scarico degli oli combusto permane il rischio residuo di ustione, tale rischio può verificarsi con il contatto accidentale con olio trattato ad alte temperature.
	Prima di procedere nelle operazioni, attendere che la temperatura dell'olio nel vano cottura si raffreddi
	Liberare il vano cottura dai contenitori utilizzati nella lavorazione del prodotto.
	La capacità del contenitore di raccolta oli combusto è limitata, nell'operazione di scarico olio dal vano cottura è obbligatorio monitorare il riempimento del contenitore.
	Per una sicura movimentazione, riempire non oltre i 3/4 di totale capienza il contenitore di raccolta.

Aprire la porta dell'apparecchiatura e verificare la presenza del contenitore di raccolta sotto la saracinesca di scarico (Fig. 8).

Dopo aver verificato che il contenitore (Vuoto) è nel proprio alloggiamento, aprire la saracinesca di scarico (Fig. 9) e lasciare defluire l'olio esausto dal vano cottura all'interno del contenitore, verificare visivamente di riempire non oltre i 3/4 di capienza il contenitore. A riempimento avvenuto, chiudere la saracinesca (Fig. 10).

Estrarre dalla propria sede il contenitore e vuotarlo seguendo le procedure di smaltimento vigenti nel paese di utilizzazione (Fig. 11).

Al termine delle operazioni, riposizionare il contenitore svuotato nell'apposita sede (Fig. 12).

Se necessario, ripetere le operazioni descritte sopra fino al completo svuotamento del vano cottura, al termine delle operazioni, chiudere la porta dell'apparecchiatura.





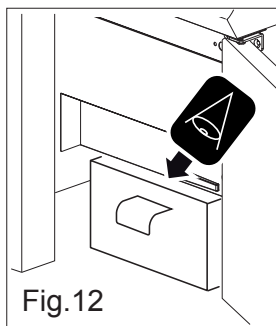
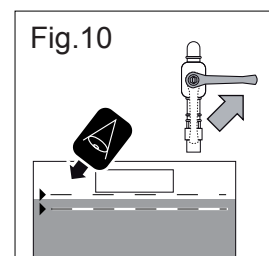
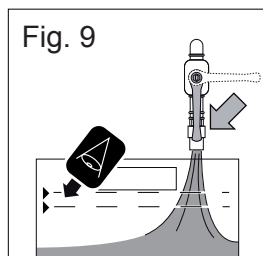
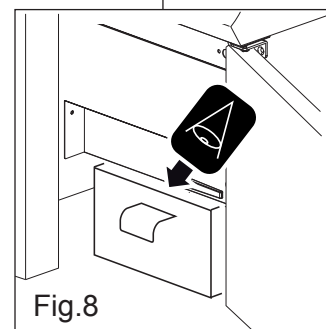
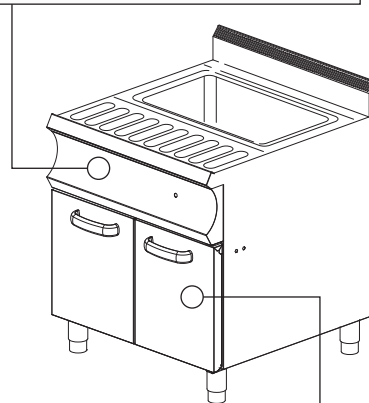
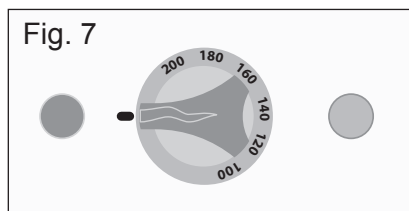











Chiudere le lucchettature di rete a monte dell'apparecchiatura (Gas - Idrica - Elettrica).

Verificare l'ottimo stato di pulizia ed igiene dell'apparecchiatura e dei contenitori utilizzati per la cottura vedi "Manutenzione".



4. MANUTENZIONE ORDINARIA

Obblighi - Divieti - Consigli - Raccomandazioni

	Se l'apparecchiatura è collegata ad un camino, il tubo di scarico deve essere pulito secondo quanto previsto dalle disposizioni normative specifiche del paese (Per informazioni in merito contattare il proprio installatore).
	Per assicurarsi che l'apparecchiatura si trovi in condizioni tecniche perfette, sottoporla almeno una volta all'anno a manutenzione da parte di un tecnico autorizzato dal servizio assistenza.
	Divieto di effettuare qualsiasi intervento a persone non autorizzate (inclusi bambini, disabili e persone con ridotte capacità fisiche, sensoriali e mentali). Divieto all'operatore eterogeneo di eseguire qualsiasi tipo di operazione di competenza tecnica qualificata ed autorizzata.
	Ogni qualvolta si debba accedere nell'area di cottura è importante ricordare che permane il pericolo di ustione. E' quindi obbligatorio adottare misure di protezione individuale adeguate
	Escludere l'alimentazione elettrica a monte dell'apparecchiatura ogni volta che si debba operare in condizioni di sicurezza per effettuare operazioni o interventi di pulizia e di manutenzione.
	Indossare un equipaggiamento di protezione idoneo alle operazioni da effettuare. In merito ai dispositivi di protezione individuali, la Comunità Europea ha emanato le direttive alle quali gli operatori devono obbligatoriamente attenersi.
	L'apparecchiatura è utilizzata per la preparazione di prodotti ad uso alimentare, mantenere costantemente pulita l'apparecchiatura e tutto l'ambiente circostante. Il mancato mantenimento in condizioni igieniche ottimali, può essere causa di un deterioramento precoce dell'apparecchiatura e creare situazioni di pericolo.
	Residui di sporco in accumulo vicino alle fonti di calore possono durante il normale utilizzo dell'apparecchiatura incendiarsi creando situazioni di pericolo. L'apparecchiatura deve essere pulita regolarmente ed ogni incrostazione e/o deposito alimentare deve essere rimosso.
	L'effetto chimico del sale e/o aceto o altre sostanze acide, durante la cottura può generare a lungo termine fenomeni di corrosione all'interno del piano cottura. L'apparecchiatura a fine ciclo cottura di tali sostanze, deve essere lavata accuratamente con detergente, abbondantemente risciacquata e asciugata con cura.
	Prestare attenzione alle superfici in acciaio inox per non danneggiarle, in particolare, evitare l'uso di prodotti corrosivi, non utilizzare materiale abrasivo o utensili taglienti.
	Il liquido detergente per la pulizia del piano cottura deve avere determinate caratteristiche chimiche: pH maggiore di 12, privo di cloruri/ammoniaca, viscosità e densità simile all'acqua. Usare prodotti non aggressivi per la pulizia esterna ed interna dell'apparecchiatura (Utilizzare detersivi dal commercio indicati per la pulizia dell'acciaio, del vetro, degli smalti).
	Leggere attentamente le indicazioni riportate sull'etichetta dei prodotti utilizzati, indossare un equipaggiamento di protezione idoneo alle operazioni da effettuare (Vedi mezzi di protezione riportati sull'etichetta della confezione).
	Non pulire l'apparecchiatura utilizzando getti d'acqua a pressione e/o diretti. Risciacquare le superfici con acqua potabile e asciugarle con un panno assorbente o altro materiale non abrasivo.
	In caso di inattività prolungata, oltre a scollegare tutte le linee di alimentazione, è necessario effettuare una pulizia accurata di tutte le parti interne ed esterne dell'apparecchiatura.
	Prima di effettuare qualsiasi operazione di pulizia descritta al seguito, è obbligo che l'operatore abbia preso visione di tutto il documento.
	Utilizzare le disposizioni normative vigenti per lo smaltimento dei rifiuti.



Pulizia giornaliera

Attendere il raffreddamento della macchina.
Asportare qualsiasi oggetto dal vano cottura.
Svuotare l'olio dal vano cottura (vedi procedura scarico olio combusto).

Ruotare manualmente di 90° la serpentina in posizione verticale (Fig. 13).

Applicare tramite un normale vaporizzatore su tutta la superficie (vano cottura, serpentina, coperchio e tutte le superfici esposte) il liquido detergente e manualmente servendosi di una spugna non abrasiva pulire accuratamente l'intera apparecchiatura.

Terminata l'operazione sciacquare abbondantemente con dell'acqua potabile (non utilizzare getti d'acqua a pressione e/o diretti).

Far defluire l'acqua dal vano cottura utilizzando la saracinesca di scarico (vedi procedura scarico olio combusto).
Terminate con successo le operazioni descritte, chiudere la saracinesca di scarico.

Asciugare con cura tutte le superfici esposte con un panno non abrasivo.

Ricollocare la serpentina in posizione orizzontale (Fig. 14).

Se necessario ripetere le operazioni sopra descritte per un nuovo ciclo di pulizia.



Pulizia per messa fuori servizio prolungata nel tempo

In caso di inattività prolungata nel tempo è necessario effettuare tutte le procedure descritte in pulizia giornaliera.

Al termine delle operazioni, proteggere le parti più esposte a fenomeni di ossidazione come riportato al seguito.

Quindi:

- Utilizzare acqua tiepida leggermente saponata per la pulizia delle parti;
- Sciacquare le parti in modo accurato, non utilizzare getti d'acqua a pressione e/o diretti;
- Asciugare con cura tutte le superfici utilizzando del materiale non abrasivo;
- Passare un panno non abrasivo leggermente imbevuto di olio di vasellina su tutte le superfici in acciaio inox in modo da creare un velo protettivo sulla superficie.

Arieggiare periodicamente le apparecchiature e i locali.

Fig. 1

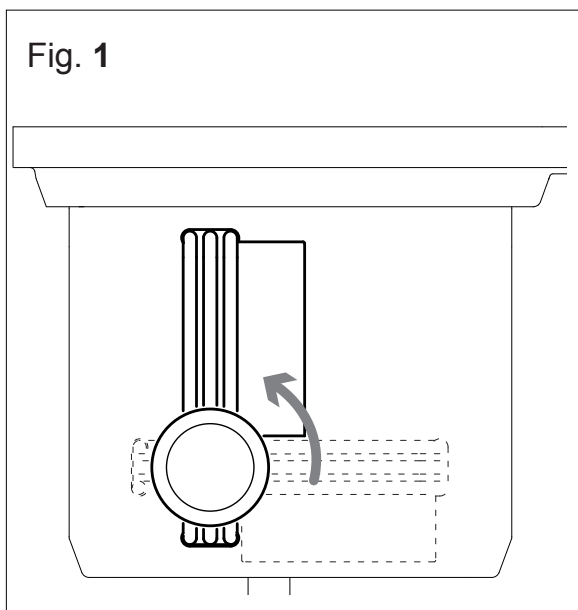

Fig. 2











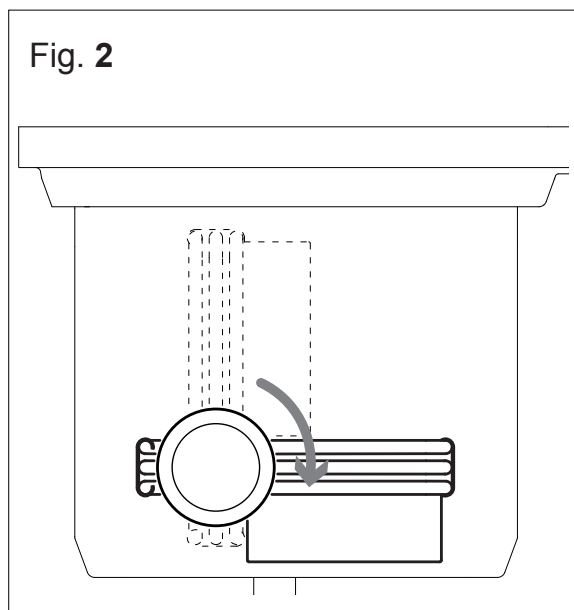





Tabella riepilogativa: competenze - intervento - frequenza

	Operatore "Eterogeneo" Persona autorizzata e incaricata di far funzionare l'apparecchiatura con protezioni attive in grado di svolgere mansioni semplici.
	Operatore "Omogeneo" Operatore esperto ed autorizzato a movimentare, trasportare, installare, mantenere, riparare, e demolire l'apparecchiatura.

	INTERVENTO	FREQUENZA
	Pulizia al primo avviamento	All'arrivo dopo l'installazione
	Pulizia apparecchiatura	Quotidiana
	Pulizia parti in contatto con generi alimentari	Quotidiana
	Pulizia camino	Annuale
	Controllo termostato	All'arrivo dopo l'installazione - Annuale
	Controllo microswitch	All'arrivo dopo l'installazione - Annuale
	Controllo cavo alimentazione	All'arrivo dopo l'installazione - Annuale
	Pulizia contenitore scarico e filtro olio	All'occorrenza

	Nel caso il cavo di alimentazione sia danneggiato contattare il servizio di assistenza tecnica autorizzata per la sostituzione
	Nel caso si verifichi un guasto, l'operatore generico, esegue una prima ricerca e, nel caso in cui ne sia abilitato, rimuove le cause dell'anomalia e ripristina il corretto funzionamento dell'apparecchiatura.
	Se non è possibile risolvere la causa del problema spegnere l'apparecchio, scollegarlo dalla rete elettrica e chiudere tutte le rubinetteria di alimentazione, successivamente contattare il servizio di assistenza tecnica autorizzata.
	Il manutentore tecnico autorizzato interviene nel caso in cui l'operatore generico non sia riuscito ad identificare la causa del problema oppure, allorché il ripristino del corretto funzionamento dell'apparecchiatura comporti l'esecuzione di operazioni per le quali l'operatore generico non è abilitato.

Troubleshooting



Qualora l'apparecchiatura non funzioni correttamente provare a risolvere i problemi di modesta entità con l'aiuto di questa tabella.

ANOMALIA	POSSIBILE CAUSA	INTERVENTO
Non è possibile accendere l'apparecchio	<ul style="list-style-type: none"> L'interruttore principale non è inserito E' scattato il differenziale o il magnetotermico 	<ul style="list-style-type: none"> Inserire l'interruttore principale Ripristinare il differenziale o il magnetotermico
Nel vano di cottura ci sono delle macchie	<ul style="list-style-type: none"> Qualità dell'acqua Detergente scadente Risciacquo insufficiente 	<ul style="list-style-type: none"> Filtrare l'acqua (vedi addolcitore) Utilizzare il detergente consigliato Ripetere il risciacquo
Gli indicatori luminosi rimangono spenti.	<ul style="list-style-type: none"> L'interruttore principale non è inserito E' scattato il differenziale o il magnetotermico 	<ul style="list-style-type: none"> Inserire l'interruttore principale Ripristinare il differenziale o il magnetotermico
La friggitrice non scalda	<ul style="list-style-type: none"> L'interruttore principale non è inserito E' scattato il differenziale o il magnetotermico Resistenza non correttamente posizionata / danneggiata Teleruttore danneggiato Termostato di lavoro danneggiato Microinterruttore resistenza danneggiato 	<ul style="list-style-type: none"> Inserire l'interruttore principale Ripristinare il differenziale o il magnetotermico Posizionare correttamente la resistenza / sostituirla Sostituire teleruttore Sostituire il termostato di lavoro Sostituire microinterruttore
La friggitrice non cuoce correttamente	<ul style="list-style-type: none"> Resistenza danneggiata Teleruttore danneggiato 	<ul style="list-style-type: none"> Verificare efficienza resistenza con pinza amperometrica e se danneggiata sostituire la resistenza Sostituire teleruttore



Se non è possibile risolvere la causa del problema spegnere l'apparecchio, e chiudere tutte le rubinetterie di alimentazione, successivamente contattare il servizio di assistenza tecnica autorizzata



5. SMALTIMENTO

Messa fuori servizio e smantellamento dell'apparecchiatura



OBBLIGO DI SMALTIRE I MATERIALI UTILIZZANDO LA PROCEDURA LEGISLATIVA IN VIGORE NEL PAESE DOVE L'APPARECCHIATURA VIENE SMANTELLATA

Al SENSI delle Direttive (vedi Sezione n. 0.1) relative alla riduzione dell'uso di sostanze pericolose nelle apparecchiature elettriche ed elettroniche, nonché allo smaltimento dei rifiuti. Il simbolo del cassonetto barrato riportato sull'apparecchiatura o sulla confezione, indica che il prodotto alla fine della propria vita utile deve essere raccolto separatamente dagli altri rifiuti.

La raccolta differenziata della presente apparecchiatura giunta a fine vita è organizzata e gestita dal produttore. L'utente che vorrà disfarsi della presente apparecchiatura dovrà quindi contattare il produttore e seguire il sistema che questo ha adottato per consentire la raccolta separata dell'apparecchiatura giunta a fine vita. L'adeguata raccolta differenziata per l'avvio successivo dell'apparecchiatura dismessa al riciclaggio, al trattamento e allo smaltimento ambientalmente compatibile contribuisce ad evitare possibili effetti negativi sull'ambiente e sulla salute e favorisce il reimpiego e/o riciclo dei materiali di cui è composta l'apparecchiatura. Lo smaltimento abusivo del prodotto da parte del detentore comporta l'applicazione delle sanzioni amministrative previste dalla normativa vigente.



La messa fuori servizio e lo smantellamento dell'apparecchiatura deve essere effettuato da personale specializzato.

Smaltimento dei rifiuti



In fase d'uso e manutenzione, evitare di disperdere nell'ambiente prodotti inquinanti (oli, grassi, ecc.) e provvedere allo smaltimento differenziato in funzione della composizione dei diversi materiali e nel rispetto delle leggi vigenti in materia.

Lo smaltimento abusivo dei rifiuti è punito con sanzioni regolate dalle leggi vigenti nel territorio in cui viene accertata l'infrazione.

