

05/2018

Mod: E9/F18A4

Production code: BBEF498



Diamond
catering equipment



TELEPÍTÉSI ÚTMUTATÓ
A SZAKKÉPZETT TECHNIKUS RÉSZÉRE

HU

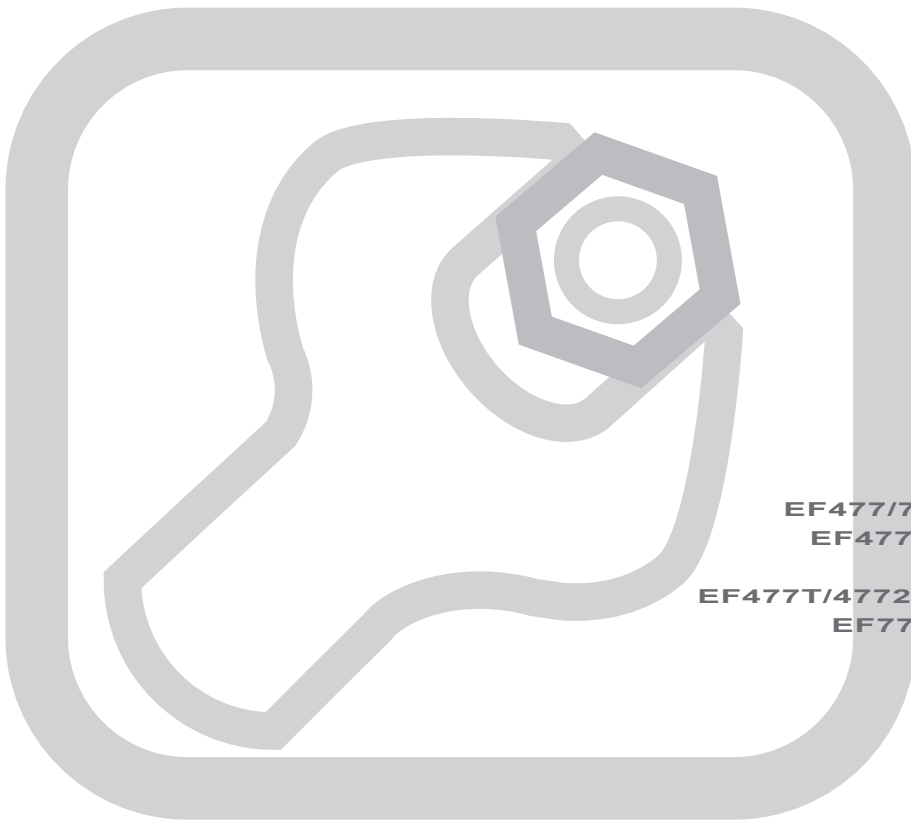

EF477/777
EF4772V

EF477T/4772VT
EF777T

EF408/908(L)
EF4082V

EF498/998(L)
EF4982V
EF498T/998T

07/2016 - Ed. 3 - Cod.n° 183870



ELEKTRYCZNY
ELECTRIC
ELEKTRISCH
ELECTRIQUE
ELÉCTRICO



0.

IDENTIFICAZIONE DOCUMENTO - DOCUMENT IDENTIFICATION
 IDENTIFICATION DU DOCUMENT - IDENTIFICACIÓN DEL DOCUMENTO
 DOKUMENT-KENNDATEN - IDENTIFICAÇÃO DO DOCUMENTO
 IDENTYFIKACJA DOKUMENTU - DOCUMENTIDENTIFICATIE - ИНФОРМАЦИЯ О ДОКУМЕНТА

CODICE DEL DOCUMENTO - DOCUMENT CODE - CODE DU DOCUMENT CÓDIGO DEL DOCUMENTO - DOKUMENTNUMMER - CÓDIGO DO DOCUMENTO KOD DOKUMENTU - DOCUMENTCODE - КОД ДОКУМЕНТА:	N° 183870
EDIZIONE - EDITION - EDITION - EDICIÓN - AUSGABE - EDIÇÃO - WYDANIE - EDITIE - РЕДАКЦИЯ:	2016 Rev. 3 - 07/2016
TIPO DI DOCUMENTO - TYPE OF DOCUMENT - TYPE DE DOCUMENT - TIPO DE DOCUMENTO - DOKUMENTTYP - TIPO DE DOCUMENTO - TYP DOKUMENTU - DOCUMENTTYPE - ТИП ДОКУМЕНТА:	M.U.
MODELLO - MODEL - MODÈLE - MODELO - MODELL - МОДЕЛЬ:	ELETTRICO - ELECTRIC - ELECTRIQUE ELÉCTRICO - ELEKTRISCH - ELÉTRICO ELEKTRYCZNY - ЭЛЕКТРИЧЕСКАЯ
ANNO DI COSTRUZIONE - YEAR OF CONSTRUCTION - ANNÉE DE FABRICATION - AÑO DE FABRICACIÓN - HERSTELLUNGSJAHR - ANO DE FABRICO - ROK PRODUKCJI - BOUWJAAR - ГОД ИЗГОТОВЛЕНИЯ:	2016
CONFORMITÀ - CONFORMITY - CONFORMITÉ - DECLARACIÓN DE CONFORMIDAD - KONFORMITÄT - CONFORMIDADE - ZGODNOŚĆ - CONFORMITEIT - НОРМАТИВНОЕ СООТВЕТСТВИЕ:	CE

Targa di identificazione - Identification plate - Plaque d'identification - Placa de identificación - Typenschild - Placa de identificação - Tabliczka identyfikacyjna - Identificatielabel - Паспортная табличка.

- A - Indirizzo Costruttore - Manufacturer's Address - Adresse du Fabricant - Dirección del fabricante - Anschrift des Herstellers - Endereço do fabricante - Adres Producenta - Adres Fabrikant - Адрес изготовителя.
 B - Apparechiatura Elettrica - Electrical Appliance - Appareil Electrique - Sistema eléctrico - Elektrogerät - Aparelhemg elétrica - Urządzenie Elektryczne - Elektrisch Apparaat - Электрооборудование.
 C - Apparechiatura Gas - Gas Appliance - Appareil à Gaz - Sistema de gas - Gasgerät - Aparelhemg a gás - Urządzenie Gazowe - Gasapparaat - Газовое оборудование.

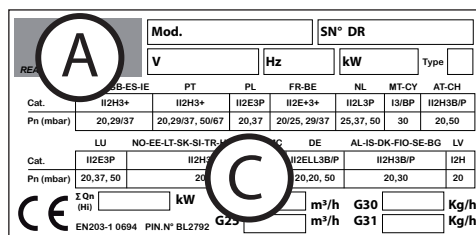
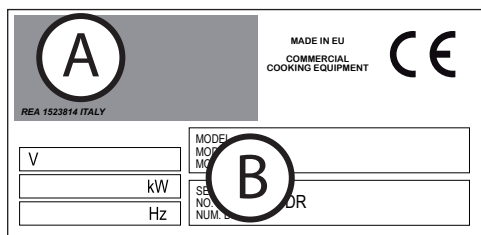

0.1

QUADRO NORMATIVO DI RIFERIMENTO - STANDARDS OF REFERENCE TABLEAU NORMATIF DE REFERENCE - MARCO REGLAMENTARIO DE REFERENCIA - REFERENZNORMEN - QUADRO NORMATIVO DE REFERÊNCIA - RAMY REGULACYJNE ODNIESIENIA - TABEL MET NORMREFERENTIES - СПРАВОЧНЫЕ НОРМАТИВНЫЕ СТАНДАРТЫ

Direttiva Gas 2009/142/CE (ex-90/396/CEE) Gas Directive 2009/142 EC (ex-90/396/EEC) Directive Gaz 2009/142 CE (ex-90/396/CEE) Directiva sobre los aparatos de gas 2009/142/CE (ex-90/396/CEE) Gas-Richtlinie 2009/142/EG (ex-90/396/EWG) Diretiva Gás 2009/142/CE (ex-90/396/CEE) Dyrektywa o urządzeniach spalających paliwa gazowe 2009/142/WE (ex-90/396/EWG) Gasrichtlijn 2009/142/EG (ex-90/396/EEG) Директива ло газовому оборудованию 2009/142/EC (ранее-90/396/EEC) Gassdirektivet 2009/142/CE (tidligere-90/396/CEE) Gas direktiv 2009/142/EG (ex-90/396/CEE)	Direttiva Bassa Tensione 2014/35/EU Low Voltage Directive 2014/35/EU Directive Basse Tension 2014/35/EU Directiva de baja tensión 2014/35/EU Niederspannungsrichtlinie 2014/35/EU Diretiva baixa tensão 2014/35/EU Dyrektywa Niskonapięciowa 2014/35/EU Richtlijn lage Spanning 2014/35/EU Директива 2014/35/EU ло низковольтному оборудованию Lavspenningsdirektivet 2014/35/EU Lågspänningsdirektivet 2014/35/EU	Direttiva EMC 2014/30/EU EMC Directive 2014/30/EU Directive EMC 2014/30/EU Directiva EMC 2014/30/EU EMV-Richtlinie 2014/30/EU Diretiva EMC 2014/30/EU Dyrektywa EMC 2014/30/EU EMC Richtlijn 2014/30/EU Директива 2014/30/EU ло электромагнитной совместимости EMC Direktivet 2014/30/EU EMC direktivet 2014/30/EU	Smaltimento Apparecchiature elettriche ed elettroniche Waste electrical and electronic equipment Démantèlement des Appareils électriques et électroniques Desguace de equipos eléctricos y electrónicos Entsorgung elektrischer und elektronischer Altgeräte Eliminação das aparelhagens elétricas e eletrônicas Utylizacja odpadów elektrycznych i elektronicznych Afgedankte Elektrische en Elektronische Apparaten Утилизация электрического и электронного оборудования Avhending av elektriske og elektroniske apparater Avtvitting av elektriske og elektroniske produkter
GAS-GÁS-GAZ GAZOWY-GAZ ELETTRICO ELECTRIC ELECTRIQUE ELÉCTRICO ELEKTRISCH ELÉTRICO ELEKTRYCZNY ЭЛЕКТРИЧЕСКАЯ ELEKTRISK	EN 62233:2008; EN 60335-2-37:2002 + A1:2008 + A11:2012	EN 55014-1:2006 + A1:2009 + A2:2011 EN55014-2:1997 + A1:2001 + A2:2008 EN61000-3-2:2006 + A1:2009 + A2:2009 EN61000-3-3:2008	DIRETTIVA 2011/65/EU (ROHS II) DIRETTIVA 2012/19/EU (WEEE)

- 0. A DOKUMENTUM AZONOSÍTÁSA**
- 0.1 VONATKOZÓ JOGSZABÁLYI HÁTTÉR**
- 1. TÁJÉKOZTATÓ A FELHASZNÁLÓK RÉSZÉRE**
 - Bevezetés - A dokumentum célja - A dokumentum olvasása
 - A dokumentum megőrzése - Címzettek - Kezelői betanítási program
 - Vevőre háruló előkészítési munkák - A szállítás tartalma - Rendeltetésszerű használat
 - Megengedett működési és környezeti határfeltételek - Tesztelés és garancia
- 2. ÁLTALÁNOS BIZTONSÁGI INFORMÁCIÓK**
 - Piktogramok leírása - Általános biztonsági információk - Feladatkörök és beosztások
 - Munkázónak és veszélyzónának - A telepítéshez szükséges felszerelések -
 - Maradványkockázattal kapcsolatos útmutató - Használat módja gázzal szemben
- 3. ELHELYEZÉS ÉS MOZGATÁS**
 - Kötelezettségek / Tilalmak / Tanácsok / Javaslatok
 - Biztonságos mozgatás
 - Bevezetés - Mozgatás/Szállítás - Raktározás - A csomagolás megsemmisítése -
 - Védőanyagok eltávolítása - Vízsztintbe állítás és rögzítés -Összeállítás "készletben" -
 - Végelem behelyezése (opcionális)
- 4. CSATLAKOZTATÁS AZ ENERGIA HÁLÓZATOKRA**
 - Vízvezeték csatlakoztatás - Csatlakoztatás a szennyvíz hálózatra -
 - Csatlakoztatás az áramellátó hálózatra - Csatlakoztatás a különböző elektromos elosztó hálózatokhoz
 - Kábel csatlakoztatása a sorkapocshoz - Csatlakoztatás az "EPH" rendszerhez
- 5. HASZNÁLATI ÚTMUTATÓ**
 - Főbb vezérlések és ellenőrző alkatrészek elhelyezkedése
 - Nyomógombok és jelzőfények működése és funkciója
 - Leállítási módok leírása - Leállítás működési rendellenesség miatt - Vészleállítás
 - Leállítás munkafázis közben - Beüzemelés első indításkor -
 - Napi beüzemelés - Napi vagy hosszabb üzemem kívül helyezés
- 6. KARBANTARTÁS**
 - Kötelezettségek / Tilalmak / Tanácsok / Javaslatok
 - Tisztítás első indításkor
 - Tisztítás hosszabb üzemem kívül helyezés előtt
 - Hatáskörök/Beavatkozás/Gyakoriság
 - Hibaelhárítás
- 7. HULLADÉKKEZELÉS**
 - A berendezés üzemem kívül helyezése és megsemmisítése
- 8. MŰSZAKI ADATOK (A oldaltól)**
 - MŰSZAKI ADATOK TÁBLÁZATA - TELEPÍTÉSI RAJZOK - KAPCSOLÁSI RAJZOK

Bevezetés

Eredeti utasítások. Jelen dokumentum a gyártó anyanyelvén (olaszul) íródott. Jelen dokumentumban megadott információkat csak a tárgyban szereplő berendezés használatával megbízott kezelő használhatja. A kezelők oktatásának a működés és biztonság minden kérdésére ki kell terjednie. A különleges biztonsági előírásokat (Kötelességek - Tilalmak - Veszélyek) a tárgyaló témával kapcsolatos fejezetben találja. Jelen dokumentumba harmadik személyek csak a gyártó írásbeli engedélyével tekinthetnek be. A szöveg más kiadványokhoz csak a gyártó írásbeli engedélyével használható. A dokumentumban használt Ábrák/Képek/Rajzok/Tervrajzok tájékoztató jellegűek, ezért módosulhatnak. A gyártó fenntartja a jogot, hogy előzetes értesítés nélkül módosításokat hajtson végre.

A dokumentum célja

A kezelő és a berendezés között a gép teljes életciklusa alatt létrejövő minden kölcsönhatást alaposan kielemeztünk, mind a tervezés során, mind pedig jelen dokumentum megfogalmazásakor. Ezért reméljük, hogy jelen dokumentum segítségével lesz a berendezésre jellemző hatékonyság fenntartásban. Az itt megadott utasítások pontos betartásával a munkahelyi balesetveszély és/vagy a gazdasági károk kockázata minimálisra csökken.

A dokumentum olvasása

A dokumentum több fejezetre oszlik, melyek témánként tartalmazzák a berendezés kockázatmentes használatához szükséges összes információt. A fejezetek pontokra vannak osztva, melyek mindegyikét alcímmel és leírással láttunk el.

A dokumentum megőrzése

Jelen dokumentum az alap szállítmány elválaszthatatlan részét képezi, ezért a berendezés teljes élettartama alatt meg kell őrizni és szükség esetén használni kell.

Címzettek

Jelen dokumentum a szakirányú kezelők (engedéllyel rendelkező szaktechnikus) kizárólagos használatára készült, vagyis azok számára, akik meg vannak bízva a készülék mozgatásával, szállításával, telepítésével, karbantartásával, javításával és elbontásával. Az általános kezelőknek javasoljuk, hogy olvassák el az üzemeltetési kézikönyvet, melyből átfogó információkra tehetnek szert.

Kezelői betanítási program

A felhasználó külön kérésére a berendezést használó kezelő személyek részére betanítási tanfolyam szervezhető, a rendelés visszaigazolásban megadott módon.

Igény szerint a gyártó vagy a felhasználó telephelyén az alábbi felkészítő tanfolyamokra van lehetőség:

- Elektromos/elektronikus karbantartással megbízott szakirányú kezelő (Szaktechnikus).
- Gépészeti karbantartással megbízott szakirányú kezelő (Szaktechnikus).
- Az egyszerű üzemeltetéssel megbízott általános kezelő (Kezelő - Végfelhasználó).

Vevőre háruló előkészítési munkák

Amennyiben a szerződés erről másképp nem rendelkezik, a Vevőt terhelik általában:

- a helyiség előkészítési munkái (ideértve az esetleg szükséges kőműves munkákat, alapozást vagy csatornázást);
- csúszásmentes, de nem érdes padlózat;
- a telepítés helyének az előkészítése, valamint a berendezés telepítése az elrendezési rajzon megadott méretek betartásával (alapozási terv);
- a berendezés igényeinek megfelelő kiszolgáló egységek előkészítése (elektromos hálózat, vízvezeték, gázvezeték, csatorna hálózat);
- az elektromos rendszer előkészítése a telepítés helyén érvényben lévő jogszabályokkal összhangban;
- megfelelő világítás a telepítés helyén érvényben lévő jogszabályokkal összhangban;
- szükség esetén az energia ellátó hálózat előtti és utáni biztonsági berendezések (differenciál megszakítók, EPH rendszer, biztonsági szelepek, stb.) a telepítés helyén érvényben lévő jogszabályokban előírtak szerint;
- földelési rendszer a telepítés helyén hatályos jogszabályok szerint;
- szükség esetén (lásd a műszaki specifikációt) vízlágyító berendezés telepítése.

A szállítás tartalma

Berendezés

Fedél/Fedelek

Fém kosár/Fém kosarak

Kosár tartó rács

Csővek és/vagy kábelek az energia hálózatra történő csatlakoztatáshoz (csak a munka megrendelésben jelzett esetekben).

A rendelés függvényében a szállítás tartalma változhat.

Rendeltetésszerű használat

Eredeti utasítások. Ez a készülék professzionális használatra lett tervezve. Jelen dokumentum tárgyát képező berendezés használata akkor tekinthető "Rendeltetésszerűnek", ha emberi fogyasztásra szánt élelmiszerek főzéséhez vagy hőkezeléséhez alkalmazzák, minden más felhasználás "Nem rendeltetésszerűnek" minősül és veszélyes lehet. A berendezést a szerződésben lefektetett keretek között és a vonatkozó pontokban megadott és előírt teljesítménykorlátokon belül kell használni.

Megengedett működési és környezeti határfeltételek

A berendezés úgy lett megtervezve, hogy kizárólag beltérben és az előírt műszaki és teljesítmény határokon belül használható. Az optimális és biztonságos működéshez be kell tartani az alábbi utasításokat.

A berendezést megfelelő helyre kell telepíteni, oly módon, hogy lehetővé tegye a normál kezelési műveleteket, valamint a rendszeres és rendkívüli karbantartást. Ezért megfelelő térrel kell rendelkezni az esetleges karbantartási beavatkozásokhoz, hogy a kezelő biztonsága ne kerüljön veszélybe.

A helyiségnek rendelkeznie kell továbbá a telepítéshez szükséges jellemzőkkel, vagyis:

- maximális relatív páratartalom: 80%
- hűtővíz minimális hőmérséklete $> + 10 \text{ }^\circ\text{C}$;
- a padlónak csúszásmentesnek kell lennie, és a berendezést tökéletesen vízszintben kell elhelyezni;
- a helyiség szellőzését és megvilágítását úgy kell kialakítani, hogy megfeleljen a felhasználó országában érvényes jogszabályokban előírtaknak;
- a helyiségnek rendelkeznie kell szennyvízelvezetéssel, továbbá fel kell szerelni olyan megszakítókkal és zárócsapokkal, melyek szükség esetén minden energiaellátást megszakítanak a gép előtt.
- A berendezés mögötti / közvetlen közelében lévő falnak tűzállónak kell lennie és/vagy le kell szigetelni a lehetséges hőforrástól.

Tesztelés és garancia

Tesztelés: a berendezés tesztelését a gyártó a gyártás helyén az összeszerelési szakaszokban végezte el. A végrehajtott tesztelésre vonatkozó minden bizonylatot vevőnek átadjuk.

Garancia: a garancia a számla kiállításától számított 12 hónapig érvényes, és a meghibásodott alkatrészekre terjed ki. A csere és a szállítás vevőt terheli. Az elektromos alkatrészekre, tartozékokra és bármilyen más eltávolítható tárgyra a garancia nem terjed ki.

A gyártó által megbízott és a vevő telephelyén a garancia által fedezett meghibásodás kijavítását végző technikusok munkadíja a viszonteladót terheli, kivéve ha a meghibásodás jellege lehetővé teszi, hogy azt a vevő egyszerűen a helyszínen megoldja.

A garancia nem terjed ki a gyártó által a géppel együtt leszállított eszközökre, fogyóeszközökre.

A rendszeres karbantartási vagy a hibás telepítés miatti beavatkozást a garancia nem fedezi. A garancia csak az eredeti vevővel szemben érvényes.

A Gyártó a berendezés eredeti konfigurációjára vállal felelősséget.

A gyártó minden felelősséget elhárít a berendezés nem rendeltetésszerű használatára, illetve a jelen kézikönyvben nem szereplő vagy a gyártó által előzetesen nem engedélyezett beavatkozások miatt bekövetkező károk kapcsoltában.

A garancia az alábbi esetekben érvényét veszti:

• A szállítás és/vagy mozgatás során bekövetkező károk; ilyen esetben a vevőnek faxon vagy ajánlott levél útján tájékoztatni kell a viszonteladót és a szállítót, valamint a szállítmányozási okiratokon fel kell tüntetni a történeteket. A berendezés telepítésére szakosodott technikus dönti el a kár függvényében, hogy elvégezhető-e a telepítés.

A garancia érvényét veszti továbbá:





















- A hibás telepítés miatt bekövetkező károk esetén.
- A nem rendeltetésszerű használat miatt bekövetkező károk esetén.
- A nem javasolt vagy nem eredeti alkatrészek használata miatt bekövetkező károk esetén.
- Nem megfelelő karbantartás vagy a karbantartás elmulasztása miatt bekövetkező károk esetén.
- A jelen dokumentumban leírtak be nem tartásából fakadó károk esetén.

Engedélyezés

















Engedélyezés alatt a berendezéssel kapcsolatos tevékenységre vonatkozó engedély értendő.

Az engedélyt a berendezésért felelős személy adja ki (gyártó, vevő, aláíró, márkakereskedő és/vagy a helyiség tulajdonosa).





Piktogramok leírása

	Veszély jelzések Azonnali veszélyhelyzet, amely súlyos sérülést vagy halált okozhat. Lehetséges veszélyhelyzet, amely súlyos sérülést vagy halált okozhat.
	Nagyfeszültség! Vigyázat! Életveszély! Az utasítások be nem tartása súlyos sérülést vagy halált okozhat
	Magas hőmérséklet veszélye, az utasítások be nem tartása súlyos sérülést vagy halált okozhat
	magas hőmérsékletű, kiömlő anyagok veszélye, az utasítások be nem tartása súlyos sérülést vagy halált okozhat.
	Végtagok összenyomásának veszélye a mozgatás és/vagy elhelyezés során, az utasítások be nem tartása súlyos sérülést vagy halált okozhat.
	Tilalmak jelzése A berendezésen engedéllyel nem rendelkező személyek (ideértve a gyerekeket, fogyatékkal élőköt és a csökkent fizikai, érzékszervi vagy mentális képességgel rendelkezőket) semmilyen beavatkozást nem végezhetnek. Az általános kezelőnek tilos bármilyen olyan beavatkozást (karbantartást és/vagy más) végeznie, ami a szakképzett és engedéllyel rendelkező technikus hatáskörébe tartozik. A szakirányú kezelőnek tilos bármilyen beavatkozást (telepítést, karbantartást és/vagy más) végeznie a teljes dokumentáció elolvasása nélkül.
     	Kötelezettségek jelzése Bármilyen beavatkozás végzése kötelező elolvasni az útmutatót. Ha a beavatkozást biztonságos körülmények között kell végezni, kötelező elzárni minden energiaellátást (elektromos, gáz, víz) a berendezés előtt. Védőszemüveg használata kötelező. Munkavédelmi kesztyű használata kötelező. Munkavédelmi sisak használata kötelező. Balesetvédelmi cipő használata kötelező.
	Egyéb jelzések Az eljárás helyes végrehajtására vonatkozó utasítások, melyek be nem tartása veszélyhelyzetet teremthet.
	A helyes használatra vonatkozó tanácsok és javaslatok
	"Szakirányú" kezelő (Szakképzett Technikus) A készülék mozgatásával, szállításával, telepítésével, karbantartásával, javításával és elbontásával megbízott szakképzett kezelő.
	"Általános" kezelők (korlátozott hatáskörrel és feladatkörrel rendelkező kezelő) Olyan személy, aki a berendezést bekapcsolt védelmi szerkezetek mellett működtetheti, az egyszerű működtetésre megbízást és engedélyt kapott.
	Földelés jele
	EPH rendszer csatlakoztatásának a jele
  	A speciális hulladékok kezelését kötelező a hatályos jogszabályok szerint végezni.

Általános biztonsági információk

	Minden műszaki módosítás kihatással van a készülék működésére és biztonságára, ezért ilyen beavatkozást csak a gyártó műszaki személyzete vagy az általa hivatalosan megbízott technikusok végezhetnek. Ellenkező esetben a gyártó a módosításokkal és az azzal összefüggő esetleges károkkal kapcsolatban minden felelősséget elhárít.
	Átvételkor, még a használat előtt ellenőrizze a berendezés és az egyes alkatrészek (pl. tápkábel) épségét; rendellenesség esetén ne indítsa el a készüléket, hanem vegye fel a kapcsolatot a legközelebbi szervizközponttal.
	A csatlakoztatás elvégzése előtt ellenőrizze a berendezés címkéjén valamint a jelen kézikönyvben szereplő műszaki adatokat.
	A készülék előtti energia ellátó hálózatokra (Elektromos / Víz / Gáz) elzáró szerkezeteket kell telepíteni, melyek segítségével az energia ellátás minden olyan esetben megszakítható, ha a beavatkozást biztonságos körülmények között kell végezni.
	A berendezést először a víz és szennyvíz hálózatra csatlakoztassa, majd a gázhálózatra, és ellenőrizze, hogy nem észlel-e szivárgást. Ezt követően végezze el az elektromos hálózatra történő csatlakoztatást.
	A berendezés nem robbanásveszélyes környezetben történő használatra lett tervezve, ezért minden ilyen környezetbe való telepítés szigorúan tilos.
	Az egész szerkezetet a jelen kézikönyv adott fejezeteiben leírt telepítési méretek és jellemzők betartásával helyezze el.
	Megjegyzés! <ul style="list-style-type: none"> • A készülék nem alkalmas beépített telepítésre. • A készüléknek megfelelően szellőző helyiségben kell működnie. • A készülék kimeneteinek szabadnak kell lennie (nem akadályozhatják vagy zárhatják el idegen testek).
	a gázkészüléket olyan elszívó alatt kell elhelyezni, amely műszaki jellemzői megfelelnek a használati országában érvényes jogszabályoknak.
	Miután a készüléknek az energia ellátó és az elvezető hálózatokhoz történt csatlakoztatás után a használathoz és karbantartáshoz kijelölt fix helyen kell maradnia (nem áthelyezhető). A nem megfelelő csatlakoztatás veszélyes lehet.
	Az elektromos hálózatra történő csatlakoztatáshoz szükség esetén használjon flexibilis kábelt, melynek jellemzői legalább a H07RN-F gumiszigeteléssel rendelkező kábelének felelnek meg. A berendezés működése közben a kábel által elviselt tápfeszültség maximum $\pm 15\%$ -kal térhet el a műszaki adatok táblázatában feltüntetett névleges feszültségtől.
	A készüléket egy EPH földelési rendszerhez kell csatlakoztatni.
	A készülékből kilépő szennyvizet nyitott, "csésés" megoldással és nem szifonnal kell a szennyvízhálózatba vezetni.
	A készülék csak a feltüntetett célokra használható. Minden más felhasználás "NEM RENDELTELTÉSSZERŰNEK" minősül, amivel kapcsolatban a gyártó semminemű felelősséget nem vállal az esetleges anyagi károkért vagy személyi sérülésekért.
	A különleges biztonsági előírásokat (kötelességek - tilalmak - veszélyek) a tárgyalt témával kapcsolatos fejezetben találja.
	Ne zárja el a beszívó illetve a hőelvezető nyílásokat és/vagy réseket.



2.1 A KEZELŐKRE VONATKOZÓ FELADATKÖRÖK ÉS BEOSZTÁSOK

	"Szakirányú" kezelő (SZAKKÉPZET TECHNIKUS) A készülék mozgatásával, szállításával, telepítésével, karbantartásával, javításával és elbontásával megbízott szakképzett kezelő.
	A szakirányú kezelőnek tilos bármilyen beavakozást (telepítést, karbantartást és/vagy más) végeznie a teljes dokumentáció elolvasása nélkül.
	Jelen dokumentumban megadott információkat csak a tárgyban szereplő berendezések mozgatásával, telepítésével és karbantartásával megbízott szakképzett kezelő használhatja.
	A technikusok oktatásának a működés és biztonság minden kérdésére ki kell terjednie. A technikusoknak a beavatkozásokat a szükséges biztonsági előírások betartásával kell végezniük.

Munkazónák és veszélyzónák

A beavatkozási terület és a hozzá kapcsolódó munkaterületek pontosabb meghatározása érdekében a zónák az alábbiak szerint kerültek besorolásra:

- **Veszélyzónák:** bármilyen berendezésen belüli és/vagy annak közelében lévő zóna, ahol a veszélynek kitett személy jelenléte az adott személy biztonsága és egészsége szempontjából kockázattal jár.
- **Veszélynek kitett személy:** bárki, aki teljes egészében vagy bármely testrészével a veszélyzónán belül tartózkodik.

	Működés közben be kell tartani a készüléktől való minimális biztonsági távolság, hogy a munkavállaló biztonságát semmilyen váratlan esemény ne veszélyeztethesse.
	Az általános kezelő személynek előzetesen át kell olvasnia jelen dokumentumot. Semmilyen körülmények között nem végezhet ellenőrzést és karbantartás, amely műveletek a szakképzett és engedéllyel rendelkező személyeknek (Szakirányú kezelő) vannak fenntartva.

Veszélyzónák lehetnek továbbá:

- A készüléken belüli minden munkaterület
- Minden védelmi és biztonsági rendszerrel, például fotocellával, védőpanellel, reteszelt ajtóval, védőburkolattal ellátott terület.
- A vezérlőközpontokon, elektromos szekrényeken és elosztó dobozokon belüli területek.
- A működő berendezés teljes környezete, amennyiben nem tartják be a minimális biztonsági távolságot.

2.2 TELEPÍTÉSHEZ SZÜKSÉGES FELSZERELÉSEK

A telepítéssel megbízott szakképzett technikusnak a megfelelő munkavégzéshez az alábbiakkal kell rendelkeznie:





3 és 8 mm-es lapos csavarhúzó	Gázszivárgás érzékelő	Gáz szerelvények (csövek, tömítések stb.)
Fix kulcsok 7 mm-től 24 mm-ig	Villanszerelő szerelvények (kábelek, sorkapcsok, ipari dugaljok stb.)	Vízvezeték szerelvények (csövek, tömítések stb.)
Villanszerelő olló	Önzáró fogó	A gyártó által rendelkezésre bocsátott, gáztípus módosító készlet

	A fent felsorolt eszközökön kívül szükség van valamilyen szerkezetre a berendezés felállításához, amelyek meg kell felelnie az emelőszervekre vonatkozó jogszabályokban leírtaknak.
---	---

2. ÁLTALÁNOS ÉS BIZTONSÁGI INFORMÁCIÓK

Maradványkockázattal kapcsolatos útmutató

Annak ellenére, hogy betartottuk a "helyes gyártási technológiai" szabályokat és a termék gyártását és forgalmazását szabályozó törvényi rendelkezéseket, továbbra is fennállnak olyan "maradványkockázatok", melyek a berendezés természeténél fogva nem küszöbölhetők ki. Ezek az alábbiak:

	Áramütés veszélye: Ez a veszély akkor áll fenn, ha feszültség alatt lévő elektromos és/vagy elektronikus szerkezeten kíván beavatkozást végrehajtani.
	Égésveszély: Ez a veszély akkor áll fenn, ha magas hőmérsékletű anyagokkal véletlen módon érintkeznek.
	Égésveszély kiömlés miatt: Ez a veszély akkor áll fenn, ha magas hőmérsékletű, kiömlő anyagokkal véletlen módon érintkeznek. Az olyan folyadékkal vagy szilárd anyagokkal túltelt edények, melyek a melegítés során alakváltozáson mennek át (szilárból folyékony halmazállapotúvá válnak), helytelen használat esetén égést okozhatnak. A munkafázis során a használt edényeket úgy kell elhelyezni, hogy megkönnyítse a rálátást.
	Végtagok összenyomásának maradványkockázata: Ez a veszély az elhelyezés, szállítás raktározás, összeszerelés során történő véletlen beszorulás esetén áll fenn.

Használat módja gázzzag esetén

	Amennyiben a helyiségben gázzzag észlelhető, a lehető leggyorsabban végezze el az alábbiakban leírt eljárást.
---	--

- Azonnal zárja el a gázellátást (Zárja el a hálózati csapot, A részlet)
- Azonnal szellőztesse ki a helyiséget.
- A helyiségben ne hozzon működésbe semmilyen elektromos készüléket (B-C-D részlet).
- Ne hozzon működésbe szikrát vagy lángot kibocsátó készüléket (B-C-D részlet).
- A hatóságok (áramszolgáltató és/vagy tűzoltóság) értesítéséhez hagyja el a helyiséget, ahol a gázzzag észlelhető.



B

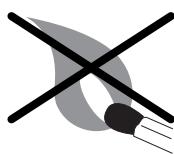







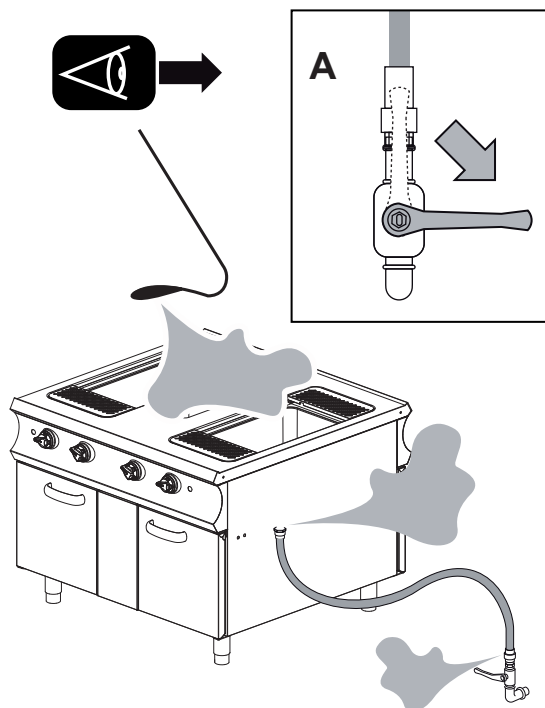

C













D



Kötelezettségek - Tilalmak - Tanácsok - Javaslatok

	Átvételkor nyissa ki a gép csomagolását és ellenőrizze, hogy a berendezés és a tartozékok nem sérültek-e meg a szállítás során. Sérülés esetén azonnal jelezze azt a szállító felé, és ne végezze el a berendezés telepítését, hanem forduljon szakképzett és engedéllyel rendelkező személyhez. A gyártó nem felelős a szállítás során bekövetkező károkért.
	A berendezésen engedéllyel nem rendelkező személyek (ideértve a gyerekeket, fogyatékkal élőket és a csökkent fizikai, érzékszervi vagy mentális képességgel rendelkezőket) semmilyen beavatkozást nem végezhetnek.
	Bármilyen tevékenység végzése előtt olvassa el az útmutatót.
	Viseljen az adott művelet végzéséhez alkalmas védőfelszerelést. A személyes védőfelszerelésekkel kapcsolatban a munkavállalónak be kell tartania az Európai Unió által kiadott irányelveket.
	Szigorúan tilos a berendezésen elhelyezett címkéket, piktogramokat megváltoztatni vagy eltávolítani.
	Ha a beavatkozást biztonságos körülmények között kell végezni, zárjon el minden energiaellátást (elektromos, gáz, víz) a berendezés előtt.
	Ne hagyjon a berendezés közelében éghető tárgyat vagy anyagot.
	A különleges biztonsági előírásokat (kötelességek - tilalmak - veszélyek) a tárgyalt témával kapcsolatos fejezetben találja.

Biztonságos mozgató

	Az alábbi utasítások be nem tartása súlyos sérülésveszélyt idézhet elő
	A telepítési műveleteket engedéllyel rendelkező szakképzett kezelő végezheti, a vonatkozó hatályos jogszabályok betartása mellett és a fent leírt megfelelő eszközök használatával.
	Viseljen személyes munkavédelmi öltözetet, melynek meg kell felelnie a személyes munkavédelmi eszközökre vonatkozó CE irányelvben foglalt követelményeknek.
	A berendezések mozgatásával és telepítésével megbízott szakképzett technikusnak szükség esetén egy "biztonsági tervet" kell készítenie a műveletbe bevont személyek egészségének biztosítása érdekében. Továbbá szigorúan be kell tartania és pontosan kell alkalmaznia a mobil telephelyekre vonatkozó törvényi előírásokat.
	Ellenőrizze, hogy az alkalmazott emelő szerkezetek teherbíró képessége megfelel-e a felemelendő tehernek, valamint hogy a szerkezetek megfelelő állapotban vannak-e.
	Az emelést a felemelendő berendezés súlyához képest +20%-os teherbíró képességgel rendelkező eszközzel végezze.
	A mozgatás megkezdése előtt olvassa el a készüléken és/vagy a csomagoláson feltüntetett utasításokat.
	Az emelés megkezdése előtt ellenőrizze a teher tömegközéppontját.
	A berendezést csak olyan minimális magasságra emelje el a talajtól, ami a mozgatáshoz feltétlenül szükséges.
	Emelés és mozgatás során ne álljon a berendezés alá, illetve ne menjen át alatta.

3. ELHELYEZÉS ÉS MOZGATÁS

3.1 BEVEZETÉS

A berendezés szállítása az alábbiak szerint történhet:

1. Fa raklapra rögzítve, a csomagoláshoz szükséges megfelelő anyaggal belső borítva (A részlet).

A csomagolás megválasztása függ a szállítási távolságtól, a vevő igényeitől, valamint attól, hogy a készülék mennyi időt fog becsomagolva eltölteni.

A csomagoláson az alábbi adatok kerülnek feltüntetésre:

- cím
- esetleges kódok
- biztonsági útmutató és utasítások

A berendezés szállítása két féle képpen történhet:
kamionnal
konténerrel.

A csomagolás mindkét esetben azonos.

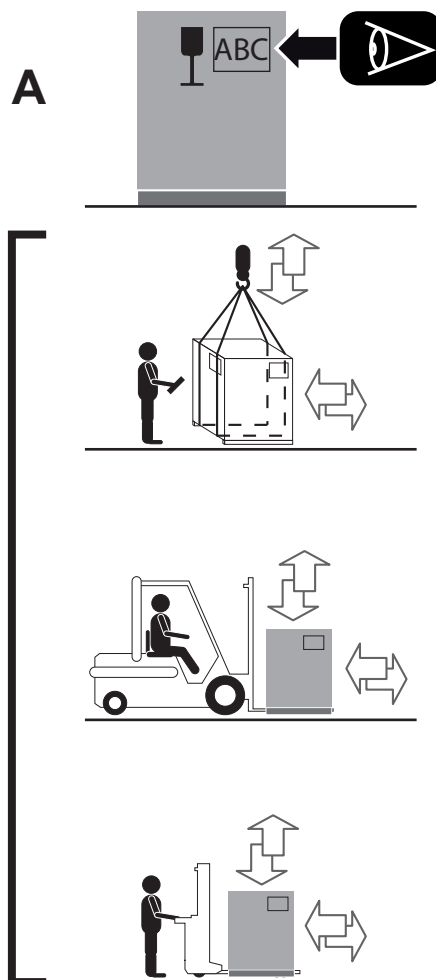

3.2 MOZGATÁS - SZÁLLÍTÁS



A becsomagolt készülék tájolásánál be kell tartani a csomagolás külsején elhelyezett piktogramok és feliratok utasításait.



Emelés és mozgatás során ne álljon a berendezés alá, illetve ne menjen át alatta. Az utasítások be nem tartása súlyos sérülésveszélyt idézhet elő.

- Helyezze fel az emelőeszközt, de figyeljen a felemelendő teher tömegközéppontjára (B-C részlet).
- Emelje meg a mozgatáshoz szükséges mértékben a berendezést.
- Helyezze el a készüléket az előre kiválasztott helyen.

3.3 RAKTÁROZÁS

Az anyagok tárolásához szükség van raklapokra, tartályokra, szállítószalagokra, járművekre, emelő eszközökre és szerkezetekre, melyek meggátolják a rezgés, ütődés, korrózió, hőmérséklet vagy más esetlegesen felmerülő körülmény által okozott sérülést.

Az elraktározott alkatrészeket időről-időre ellenőrizni kell, az esetleges sérülések felfedezése érdekében.

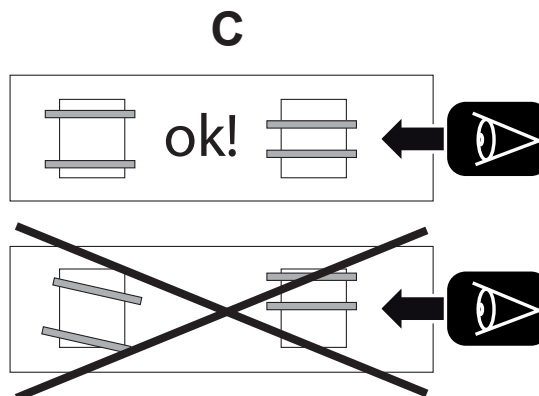





3.4 A CSOMAGOLÁS MEGSEMISÍTÉSE

	A csomagoló anyagok megsemmisítéséről a címzettnek kell gondoskodnia, a berendezés telepítési helyén érvényben lévő jogszabályokkal összhangban.
	<ol style="list-style-type: none"> 1. Távolítsa el először a felső és oldalsó élvédőket; 2. Távolítsa el a csomagoláshoz használt védőanyagot. 3. A szükséges mértékben emelje meg a berendezést és távolítsa el a raklapot; 4. Helyezze a berendezést a talajra. 5. Távolítsa el az emeléshez használt eszközt. 6. Tisztítsa meg a teljes műveleti területet az eltávolított anyagoktól.
	A csomagolás eltávolítását követően a berendezésen nem lehetnek illetéktelen beavatkozás, ütődés vagy más rendellenesség nyomai. Ellenkező esetben azonnal értesítse a szervizszolgálatot.

Védőanyagok eltávolítása

A berendezés külső felületét egy öntapadós fólia védi, melyet az elhelyezést követően kézzel kell eltávolítani. Gondosan tisztítsa meg a készüléket és távolítsa el az alkatrészek védelméhez használt anyagokat..

	Figyeljen oda a rozsdamentes acél felületekre, hogy ne sértse meg őket, ezért kerülje a korrózív termékek, illetve a dörzsölő anyagok vagy éles eszközök használatát.
	A berendezést ne tisztítsa nagynyomású és/vagy közvetlen vízszugárral.
	A készülék tisztításához ne használjon agresszív anyagokat, pl. oldószereket. Figyelmesen olvassa el a tisztításhoz használt termék címkéjén található utasításokat, valamint viseljen az adott művelet végzéséhez alkalmas védőfelszerelést (Lásd a csomagoláson feltüntetett védőfelszereléseket).
	A felületeket ivóvízzel öblítse át, majd törölje szárazra egy nedvszívó ronggyal vagy más nem dörzsölő anyaggal.

Vízszintbe állítás és rögzítés

Helyezze el a munkaterületen (Lásd: Megengedett működési és környezeti határfeltételek) előzőleg megfelelően kialakított helyre a berendezéseket.

A vízszintbe állításhoz és rögzítéshez a berendezést, mint egyedi készüléket kell beállítani vagy más berendezésekhez "készletben" rögzíteni.

	A berendezések összeállítási sorrendje kizárólag a megbízó (felhasználó) igényeitől függ.
---	---

Helyezzen el egy vízmértéket a szerkezeten (D részlet).

Állítsa be a szintező lábakat (E részlet) a vízmértéken látottak alapján.

	A vízszint tökéletes beállítása a vízmérték és a lábak hosszirányú és mélységben történő beállításával érhető el.
---	---

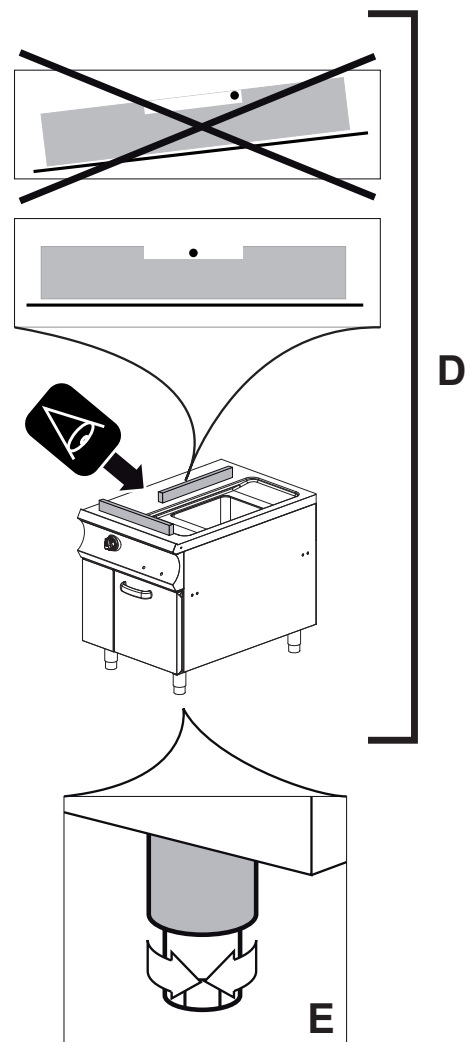

Összeállítás "készletben"

Távolítsa el a gombokat és csavarozza ki mindkét készüléken a kezelőlapot rögzítő csavarokat.



A faltól való minimális távolságnak 10 cm-nek kell lennie. Amennyiben ennél kisebb, a berendezés mögötti / közvetlen közelében lévő falat tűzálló és/ vagy szigetelő anyaggal kell ellátni.

Úgy helyezze el a készülékeket, hogy az oldalak tökéletesen illeszkedjenek (G részlet).

A fentiekben leírtak szerint állítsa vízszintbe a berendezést (E részlet).

Tegye a helyükre a rögzítő csavarokat és rögzítse a két szerkezetet a rögzítő anyákkal (H1 részlet).

Helyezze be a készletben található rögzítő kupakot a két készülék közé (H2 részlet).

Szükség esetén a többi készüléknél ismételje meg a vízszint beállítást és a rögzítést.

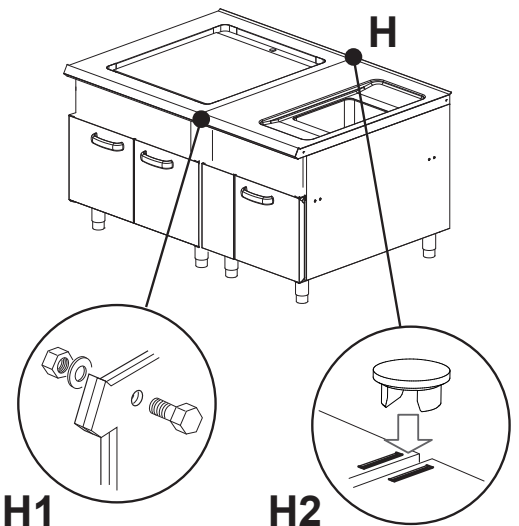
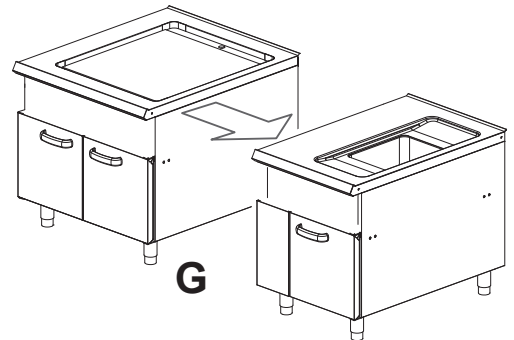
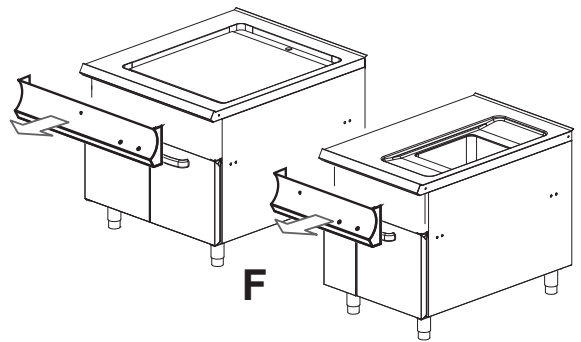
**Végelem behelyezése (opcionális)**

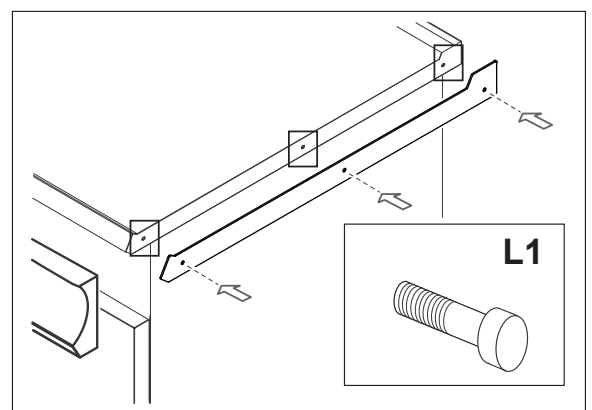

A végelem behelyezésekor helyezze el, majd rögzítse azt a készletben található csavarokkal (L1 részlet).

A fent leírt műveletek sikeres végrehajtását követően tegye vissza a helyükre az egyes készülékekhez tartozó maszkokat és a gombokat.



5. HASZNÁLATI ÚTMUTATÓ

Leállítási módok leírása

	Vészleállítás esetén, vagy amennyiben működési rendellenesség miatt történik a leállítás, közvetlen veszély esetén a berendezés előtt le kell zárni minden energia ellátó (elektromos, gáz, víz) hálózatot.
	A rajzon a gomboknak az a helyzete látható, melyben vészleállítás során (A1-B1-C1-D1-E1) vagy munkavégzési szakaszban történő leállítás során állnak (A2-B2-C2-D2-E2).

Leállítás működési rendellenesség miatt

Biztonsági alkatrész

Alapfelszereltség az alábbi modelleknél:

- Olajsütő (minden modellen megtalálható)
- Billenő serpenyő (minden modellen megtalálható)
- Főzőüst (minden modellen megtalálható)
- Tésztafőző (minden modellen megtalálható)
- Tűzhely (minden elektromos sütővel felszerelt modellen megtalálható. Csak 900-980-hoz: minden gázsütővel felszerelt modellen megtalálható)
- Frytop csak az elektromos modelleknél (csak 900-980-hoz)
- Lávakő (nincs)
- Vízfürdő (nincs)
- Teli főzőlap (csak 900-980-hoz: minden gázsütővel felszerelt modellen megtalálható)
- Indukció (minden modellen megtalálható)

Leállítás: Veszélyes helyzetekben vagy körülmények között, a biztonsági szerkezet beavatkozik és automatikusan leállítja a hőtermelést. A termelési ciklus a rendellenesség okának megszüntetéséig leáll.

Újraindítás: A biztonsági szerkezet beavatkozását kiváltó probléma megszüntetése után az arra felhatalmazott kezelő a megfelelő vezérlőgombok segítségével újraindíthatja a berendezés működését.

Vészleállítás

A veszélyesnek ítélt esetekben modell függvényében tekerje el a gombot "Nulla" állásba (A-B-C-D-E-1). Lásd nyomógombok és jelzőfények működése és funkciója.

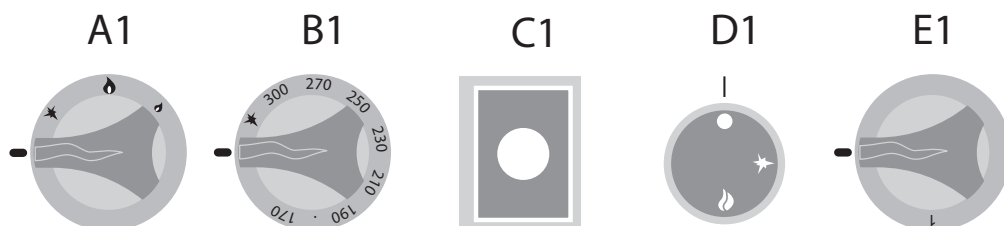

Leállítás munkafázis közben

Olyan esetekben, amikor a hőtermelést ideiglenesen le kell állítani, az alábbiak szerint járjon el:

- Gázkészülék: Forgassa el a gombot piezoelektromos állásba (A-B-C-2), az órláng továbbra is működik, de a gázellátás az égőfejnél megszűnik.
- Elektromos készülék: A hőtermelés leállításához forgassa a "D2-E2" gombokat "Nulla" állásba. (Lásd nyomógombok és jelzőfények működése és funkciója).

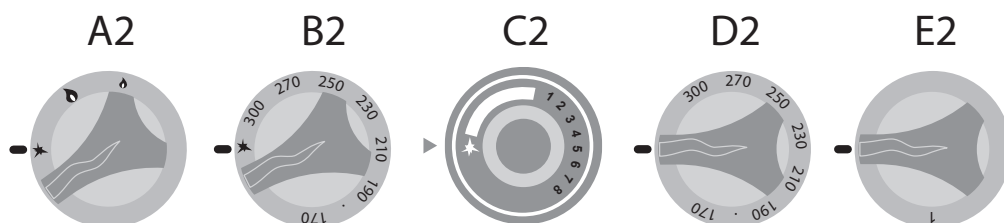

Beüzemelés első indításkor



Az első beüzemelés előtt, illetve hosszabb állásidő után a berendezést gondosan meg kell tisztítani, az esetleges idegen anyag maradványok eltávolítása érdekében (Lásd Tisztítás első indításkor).

A műveletek sikeres befejezését követően a berendezés használatba vehető. Lásd: "Napi beüzemelés".

Napi beüzemelés

1. Nyissa ki a berendezés előtti hálózati csapokat (elektromos, gáz, víz).
2. Ellenőrizze, hogy a szennyvízelvezető (ha van) nincs-e eldugulva.
3. Ellenőrizze, hogy a helyiség szellőző rendszere megfelelően működik-e.
4. Ellenőrizze, hogy a berendezés tökéletesen tiszta és higiénikus állapotban van-e.

A fent leírt műveletek sikeres végrehajtását követően, folytassa az egyes készülékekhez mellékelt használati kézikönyvben leírt "Főzés megkezdése" művelettel.

Napi üzemen kívül helyezés

A fenti eljárást minden egyes készüléknél elvégezve, folytassa a műveletet.

Ha a fent leírt műveleteket minden készüléknél elvégezte:

1. Zárja el a berendezés előtti hálózati csapokat (elektromos, gáz, víz).
2. Ellenőrizze, hogy a leeresztő csapok (ha vannak) "Zárva" állásban legyenek.
3. Ellenőrizze, hogy a berendezés tökéletesen tiszta és higiénikus állapotban van-e (Lásd a Tisztításnál).

Hosszabb üzemen kívül helyezés

Hosszabb üzemen kívüli időszak esetén el kell végezni a napi üzemen kívül helyezésnél leírt eljárást, továbbá a korrózióknak leginkább kitett elemeket a "Karbantartás" fejezetben leírtak szerint kell védeni:



Amennyiben a berendezés kéményhez van csatlakoztatva, az elvezető csövet az országban érvényes előírások szerint kell tisztítani (erre vonatkozó információkért vegye fel a kapcsolatot a telepítést végzővel).



A berendezés optimális műszaki állapotának biztosítása érdekében évente legalább egyszer végeztesse el egy karbantartást a szervizszolgálat által megbízott technikussal.

Kötelezettségek - Tilalmak - Tanácsok - Javaslatok	
	<p>Mielőtt az alábbiakban leírt tisztítási műveleteket elkezdene, a kezelő köteles átnézni a teljes dokumentumot, továbbá figyelmesen olvassa el</p> <ul style="list-style-type: none"> • Általános és biztonsági információk • Maradványkockázattal kapcsolatos útmutató • Biztonság a helyes használat során • Biztonság a készülék tisztítása során
	<p>A berendezésen engedéllyel nem rendelkező személyek (ideértve a gyerekeket, fogyatékkal élőket és a csökkent fizikai, érzékszervi vagy mentális képességgel rendelkezőket) semmilyen beavatkozást nem végezhetnek.</p> <p>Az általános kezelőnek tilos bármilyen olyan beavatkozást végeznie, ami a szakképzett és engedéllyel rendelkező technikus hatáskörébe tartozik.</p>
	<p>Amennyiben a berendezés kéményhez van csatlakoztatva, az elvezető csövet az országban érvényes speciális előírások szerint kell tisztítani (erre vonatkozó információkért vegye fel a kapcsolatot a telepítést végzővel).</p>
	<p>A berendezés tökéletes műszaki állapotának biztosítása érdekében évente legalább egyszer végeztesse el egy karbantartást a szervizszolgálat által megbízott technikussal.</p>
	<p>A hőforrás közelében lerakódott szennyeződések a normál működés során meggyulladhatnak és veszélyhelyzetet teremthetnek. A berendezést rendszeresen meg kell tisztítani, minden lerakódást és/vagy élelmiszer maradványt el kell távolítani.</p>
	<p>Az idő előtti elhasználódás elkerülése érdekében, ahhoz hogy minden nedvességet eltávolítson az elektromos főzőlapokról rendszeres tisztítási műveletek befejeztével be kell kapcsolni a készüléket és kikapcsolás előtt minimumon kb. 10 perccig működtetni kell.</p>
	<p>A főzési területre való belépéskor ne feledje, hogy fennáll az égésveszély. Ezért megfelelő személyes védőfelszerelés használata kötelező.</p>
	<p>A tisztítási vagy karbantartási műveletek elvégzésénél a biztonságos feltételek garantálásához zárja el a berendezés előtt az áramellátást.</p>
	<p>Viseljen az adott művelet végzéséhez alkalmas védőfelszerelést. A személyes védőfelszerelésekkel kapcsolatban a munkavállalónak be kell tartania az Európai Unió által kiadott irányelveket.</p>
	<p>A berendezés élelmiszerek elkészítéséhez használandó, ezért tartsa folyamatosan tisztán mind a berendezést, mind annak környezetét. Az optimális higiénikus feltételek be nem tartása idő előtti elhasználódáshoz vezethet és veszélyhelyzeteket teremthet.</p>
	<p>A főzés során használt só és/vagy ecet vagy egyéb savas anyagok hosszú távon korróziót okozhatnak a sütőtéren belül. A munkaciklus végén a készüléket megfelelő tisztítószerezrel gondosan meg kell tisztítani ezektől az anyagoktól, majd leöblíteni és megszárazítani.</p>
	<p>A sütőtér tisztításához használt tisztító folyadéknak meghatározott kémiai jellemzőkkel kell rendelkeznie: 12-nél nagyobb pH érték, klór- és ammóniamentes, vízhez hasonló viszkozitás és sűrűség. Ne használjon agresszív termékeket a berendezés külső és belső tisztításához (kereskedelmi forgalomban kapható, acél, üveg vagy lakkozott felületek tisztításához ajánlott terméket használjon).</p>
	<p>Figyelmesen olvassa el a használt termék címkéjén található utasításokat, valamint viseljen az adott művelet végzéséhez alkalmas védőfelszerelést (Lásd a csomagoláson feltüntetett védőfelszereléseket).</p>
	<p>Figyeljen oda a rozsdamentes acél felületekre, hogy ne sértse meg őket, ezért kerülje a korrózív termékek, illetve a dörzsölő anyagok vagy éles eszközök használatát.</p>
	<p>A berendezést ne tisztítsa nagynyomású és/vagy közvetlen vízsugárral.</p>
	<p>A felületeket ivóvízzel öblítse át, majd törölje szárazra egy nedvszívó ronggyal vagy más nem dörzsölő anyaggal.</p>
	<p>Hosszabb üzemem kívüli időszak esetén le kell kötni a berendezést az összes energia ellátó hálózatról, továbbá alaposan meg kell tisztítani a készülék külső és belső részeit.</p>



Tisztítás első indításkor

Kézrel távolítsa el a külső védőfóliát, majd gondosan tisztítsa meg a berendezés minden külső elemét.

A külső elemek tisztításánál leírt műveletek befejeztével el kell végezni a főzőtér alapos tisztítását.

A készülék típusának függvényében vegye ki: rácsokat, tepsiket, kosarakat, gázrőzsákat vagy más, a főzőtérből eltávolítható tárgyakat. Egy normál gőzölő segítségével vigye fel a főzőtér teljes felületére a tisztító folyadékot, majd egy nem dörzsölős szivaccsal alaposan tisztítsa meg az egész felületet.

A művelet végén ivóvizet használva öblítse át bő vízzel a főzőteret. A tisztítószer és/vagy szennyeződést tartalmazó folyadékot az erre a célra szolgáló elvezetőbe vezesse (Csak néhány modellnél található meg).

A fent leírt műveletek elvégzését követően egy nem dörzsölős ronggyal törölje szárazra a főzőteret. Szükség esetén ismételje meg a fent leírtakat.

Tisztítsa meg ivóvízzel és tisztítószerrel az eltávolított elemeket is (rácsokat, tepsiket, kosarakat, gázrőzsákat vagy más, a főzőtérből eltávolítható tárgyakat). Gondosan szárítsa meg az eltávolított elemeket is.

Ezt követően tegye vissza a helyükre az egyes készülékekből eltávolított részeket.

Az alkatrészek visszahelyezésekor ne cserélje fel az égőfejek és a rőzsák helyzetét.

Az idő előtti elhasználódás elkerülése érdekében, ahhoz hogy minden nedvességet eltávolítson az elektromos főzőlapokról rendszeres tisztítási műveletek befejeztével be kell kapcsolni a készüléket és kikapcsolás előtt minimumon kb. 10 percig működtetni kell.

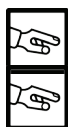

Tisztítás hosszabb üzemén kívül helyezés előtt

Hosszabb üzemén kívüli időszak esetén el kell végezni a "Napi üzemén kívül helyezésnél" leírt eljárásokat, továbbá minden egyes készüléknél alkalmazni kell a "Karbantartásnál" leírt eljárást (lásd Tisztítás).

A művelet után a korrózióknak leginkább kitett elemeket az alábbiak szerint kell védeni:

Tehát:

- Az elemek tisztításához langyos enyhén szappanos vizet használjon;
- Gondosan öblítse le a részeket, de ne alkalmazzon nagynyomású és/vagy közvetlen vízugarat.
- Dörzsmentes anyaggal törölje szárazra az összes felületet.;
- Egy vazelinos olajjal enyhén átitatott nem dörzsölős ronggyal törölje át az összes rozsdamentes acél felületet, hogy egy védőréteg alakuljon ki rajtuk..

Gumitömítéses ajtóval felszerelt készülékek esetén hagyja kissé nyitva az ajtót, hogy szellőzhessen, és vigyen fel egy védő talkum réteget a gumitömítés teljes felületére.

- Időszakosan szellőztesse át a készülékeket és a helyiséget.



Illetékesség - Beavatkozás - Gyakoriság



"Általános" kezelő

Olyan személy, aki a berendezést bekapcsolt védelmi szerkezetek mellett működtetheti, az egyszerű működtetésre megbízást és engedélyt kapott.



Szakirányú kezelő

A készülék mozgatásával, szállításával, telepítésével, karbantartásával, javításával és elbontásával megbízott szakképzett kezelő.

	BEAVATKOZÁS	GYAKORISÁG
	Tisztítás első indításkor	Érkezéskor telepítés után
	Készülék tisztítása	Napi
	Élelmiszerrel érintkező részek tisztítása	Napi
	Kémény tisztítása	Éves
	Termosztát ellenőrzése	Érkezéskor telepítés után - Éves
	Mikrokapcsoló ellenőrzése	Érkezéskor telepítés után - Éves
	Tápkábel ellenőrzése	Érkezéskor telepítés után - Éves
	Tisztítsa meg a hulladékartályt és az olajsűrőt	Ha szükséges

	Amennyiben a tápkábel megrongálódott, a csere érdekében vegye fel a kapcsolatot a szakszervizzel
	Meghibásodás esetén az általános kezelő elvégez egy elsődleges ellenőrzést és amennyiben felhatalmazással rendelkezik, megszünteti a rendellenesség okát és helyreállítja a berendezés megfelelő működését.
	Ha a hiba oka nem szüntethető meg, az elektromos hálózatról lekötvé kapcsolja ki a készüléket és zárja el az ellátást biztosító csapokat, majd vegye fel a kapcsolatot a meghatalmazott műszaki szervizzel.
	Amennyiben az általános kezelő nem tudta megállapítani a hiba okát, vagy ha a működés helyreállítása olyan műveleteket igényel, melyre az általános kezelőnek nincs felhatalmazása, az engedéllyel rendelkező műszaki karbantartónak kell beavatkoznia.

Hibaelhárítás



Megjegyzések! Amennyiben a készülék nem működik megfelelően, a kisebb problémákat az alábbi táblázat segítségével próbálja megoldani.

RENDELLENESSÉG	LEHETSÉGES OK	BEAVATKOZÁS
A készüléket nem lehet bekapcsolni	<ul style="list-style-type: none"> A főkapcsoló nincs bekapcsolva A kismegszakító vagy a mágneses megszakító leoldott 	<ul style="list-style-type: none"> Kapcsolja be a főkapcsolót Kapcsolja vissza a kismegszakítót vagy a mágneses megszakítót
A tartály belső falán vízkőlerakódás van	A víz túl kemény, a vízlágyító kifogyott.	<ul style="list-style-type: none"> Csatlakoztassa a készüléket egy vízlágyítóhoz. Regenerálja a vízlágyítót. Vízkömentesítse a főzőteret.
A jelzőfények kikapcsolva maradnak.	<ul style="list-style-type: none"> A főkapcsoló nincs bekapcsolva A differenciál megszakító vagy a mágneses megszakító leoldott 	<ul style="list-style-type: none"> Kapcsolja be a főkapcsolót Kapcsolja vissza a kismegszakítót vagy a mágneses megszakítót
Az olajsütő nem melegszik	<ul style="list-style-type: none"> A főkapcsoló nincs bekapcsolva A kiegyenlítő vagy az áramköri megszakító kioldott Az ellenállást helytelenül helyezték el / sérült A védőkapcsoló sérült A vezérlő hőfokszabályozó sérült Az ellenállási mikrokapcsoló sérült 	<ul style="list-style-type: none"> Kapcsolja be a főkapcsolót Állítsa vissza a kiegyenlítőt vagy az áramköri megszakítót Helyezze el megfelelően az ellenállást / cserélje ki Cserélje ki a védőkapcsolót Cserélje ki a hőfokszabályozót Cserélje ki a mikrokapcsolót
Az olajsütő nem süt megfelelően	<ul style="list-style-type: none"> Az ellenállás sérült A védőkapcsoló sérült 	<ul style="list-style-type: none"> Ampermérővel ellenőrizze az ellenállás működését, és cserélje ki a hibás ellenállást Cserélje ki a védőkapcsolót



Ha nem tudja megoldani a problémát, kapcsolja ki a készüléket, zárja el az összes csapot, majd forduljon az illetékes szervizközponthoz.

7. HULLADÉKKEZELÉS

A berendezés üzemén kívül helyezése és megsemmisítése



AZ ANYAGOK MEGSEMISÍTÉSÉT KÖTELEZŐ A BERENDEZÉS ELBONTÁSI ORSZÁGÁBAN ÉRVÉNYBEN LÉVŐ ELJÁRÁS SZERINT VÉGREHAJTANI.

Az elektromos és elektronikus készülékekben alkalmazott káros anyagok használatának csökkentésére és a hulladékkezelésre vonatkozó irányelvek (lásd 0.1 sz. Szakasz) ÉRTELMEBEN. A berendezésen vagy annak csomagolásán elhelyezett, áthúzott konténerrel jelölt szimbólum azt jelzi, hogy a készülék hasznos élettartamát követően a berendezés egyéb hulladékoktól elkülönítve gyűjtendő össze.

Jelen készülék esetén, a hasznos élettartam lejárta után a szelektív begyűjtés a gyártó szervezésében és kezelésében történik. A felhasználó, amennyiben szeretné a használaton kívüli berendezést elszállíttatni, vegye fel a kapcsolatot a gyártóval, és az elkülönített összegyűjtés érdekében kövesse az általa alkalmazott eljárást. A használaton kívüli készülék megfelelő szelektív begyűjtése, majd ezt követően a környezetvédelmi szempontokkal kompatibilis újrahasznosítása, kezelése és megsemmisítése révén elkerülhetők a környezetre és az egészségre ártalmas esetleges negatív hatások, valamint lehetővé válik a berendezést alkotó anyagok újrafelhasználása és/vagy újrahasznosítása. A termék törvényellenes megsemmisítése az érvényben lévő jogszabályokban foglalt szankciókat vonja maga után.



Az üzemén kívül helyezést és a berendezés megsemmisítését szakképzett, villanszerelő vagy gépész személynek kell végeznie, akiknek az adott művelet végzéséhez alkalmas egyéni védőfelszerelést kell viselniük, úgy mint védőkesztyűt, balesetvédelmi cipőt, sisakot és védőszemüveget.



A bontás megkezdése előtt a berendezés körül ki kell alakítani egy tágas és rendezett helyet, hogy a kockázat nélkül lehessen mozgatni a készüléket.

Az alábbiakra van szükség:

- Le kell kapcsolni a berendezést a hálózati feszültségről.
- Ki kell húzni a készüléket az elektromos hálózatból.
- El kell távolítani a készülékből kilépő elektromos kábeleket.
- El kell zárni a vízvezeték csapját (hálózati szelep).
- Le kell kötni a berendezést a vízvezeték rendszerről és el kell távolítani a csöveket.
- Le kell kötni és el kell távolítani a szennyvíz elvezető csöveket.



A művelet után a berendezés környéke vizes lehet, ezért mielőtt a további műveleteket folytatná, fel kell törölni a vizet.

Ha a munkaterületet a fentiek szerint rendbe tette:

- Szerelje vissza a védőpaneleket.
- Szerelje ki a berendezés főbb alkatrészeit.
- Fajtájuk szerint válogassa szét az alkatrészeket (pl. fémek, elektromos anyagok stb.), majd továbbítsa a szelektív hulladékgyűjtő állomásra.

1.1 ELEKTROMOS OLajsÜTŐK MONOBLOKK

MODEL	MÉRETEK mm		ÖSSZ FELVETT TELJESÍTMÉNY kW	NETTÓ TÖMEG kg.
	KÜLSŐ L x P x A/A max.	TARTÁLY Ltr.		
EF477T	400 x 735 x 250/330	12	9	30
EF4772VT	400 x 735 x 250/330	6 + 6	10,5	35
EF777T	700 x 735 x 250/330	12 + 12	9 + 9	45
EF477	400 x 735 x 850/925	13	9	60
EF4772V	400 x 735 x 850/925	7 + 7	10,5	60
EF777	700 x 735 x 850/925	13 + 13	9 + 9	80

MODELL	MÉRETEK mm		TARTÁLY ÚRTART. lt.	ÖSSZ FELVETT TELJESÍTMÉNY	NETTÓ TÖMEG
	KÜLSŐ L x B x H	TARTÁLY L x B x H			
EF4...	400 x 900 x 850	300 x 400 x 200	18	16	56
EF9...	800 x 900 x 850	300 x 400 x 200	18.+18	32	91
EF4...2V	400 x 900 x 850	300 x 400 x 200	8+8	10,5	56
EF4/9...L	400/800 x 900 x 850	300 x 400 x 200	21/21+21	20/40	58/91

*TÁPFESZÜLTÉS 3N AC 400 V; 3 AC 230 V; 1N AC 230 V 50/60 Hz.

Tábl. 1

Fontos: A 3N AC 380 V; 3 AC 220 V; 1N AC 220 V 50/60 Hz értékkel felvett feszültség kb. 9%-al alacsonyabb a feltüntetett értéknél. A 3N AC 415 V; 3 AC 240 V; 1N AC 240 V 50/60 Hz értékkel felvett feszültség kb. 9%-al magasabb a feltüntetett értéknél.

1.2 MŰSZAKI JELLEMZŐK

SZERKEZET AISI 304 inox acél tartószerkezet, magasságában állítható lábakra szerelt inox acél panelek és alapzat.

A tisztítás könnyítése érdekében kerekített sarkú, AISI 304 inox acél **TARTÁLY**. Olajgyűjtő tartály inox acél szűrővel.

ELEKTROMOS TERMOSZTÁT az ellenállások vezérléséhez (60 ÷ 200°C) a hőmérséklet optimális szabályozása érdekében.

KIEGÉSZÍTŐ biztonsági TERMOSZTÁT a működés megszakításához, túlmelegedés esetén.

ELEKTROMOS ELLENÁLLÁSOK "incoloy" inox acélból, olajba merítve, könnyen megdönthetők a teljes tisztításhoz.

KÉMLELŐFÉNYEK a működés ellenőrzéséhez.

VEZÉRLŐ GOMBOK atermikus anyagból.

A telepítést szakképzett személyzetnek kell végeznie a helyi érvényes előírások szerint.

FIGYELMEZTETÉSEK:

Amennyiben a készüléket falra szerelik, ez utóbbinak ellen kell állnia 100°C hőmérsékletnek és éghetetlen anyagból kell lennie.

A telepítés megkezdése előtt vegye le a burkolatról a műanyag védőfóliát, az esetleges ragasztó maradványokat inox acél tisztítására alkalmas anyaggal eltávolítva.

A készüléket vízszintesen telepítse, a helyes pozíciót a szintező lábak forgatásával találja meg. Amennyiben a készüléket egyénileg telepítik, a nagyobb fokú stabilitás érdekében javasoljuk rögzítését.

MODELL	EF477 / EF477T		EF777		EF4772V / 2VT	
FESZÜLTSG TÍPUSA	Föld. A/fázi	Kábele k sz.	Föld. A/fázi	Kábele k sz.	Föld. A/fázi	Kábele k sz.
3N AC 380...415 V 50/60 Hz	13	5X1,5	13	5X1,5	15,2	5X1,5
2N AC 380...415 V 50/60 Hz	19,5	4X2,5	26	4X2,5	23	4X2,5
3 AC 220...240 V 50/60 Hz	22,6	4X2,5	22,6	4X2,5	23,6	4X2,5
AC 220...240 V 50/60 Hz	39	3X6	39	3X6	45,7	3X6
TÁPKÁBELEK SZÁMA	1		2		1	

Tábl.

MODELL	EF4...		EF9...		EF4...2V	
FESZÜLTSG TÍPUSA	Föld. A/fázi	Kábele k sz.	Föld. A/fázi	Kábele k sz.	Föld. A/fázi	Kábele k sz.
3N AC 380...415 V 50/60 Hz	23	5 x 4	46	5 x 4	15	5 x 2,5
2N AC 380...415 V 50/60 Hz	46	4 x 6	69	3 x 10	23	4 x 4
3 AC 220...240 V 50/60 Hz	40	4 x 6	80	3 x 10	26	4 x 4
AC 220...240 V 50/60 Hz	69	3 x 10	139	-	45	4 x 6
TÁPKÁBELEK SZÁMA	1		2		1	

Tábl.

3.

LEGFONTOSABB ALKATRÉSZEK CSERÉJE

Az alábbi cseréket csak egy "Felhatalmazott márkaszervíz végezheti".

Az alkatrészek cseréje előtt áramtalanítani kell a készüléket az omnipoláris csatlakozó révén.

A) Váltókapcsoló és termosztát

- szerelje le a műszerfalat
- lazítsa meg az alkatrészt rögzítő csavarokat
- távolítsa el a termosztát búráját, kivéve azt a búratartóból (csak termosztáthoz)
- áramtalanítsa a huzalokat az elektromos bekötési rajzot figyelembe véve
- cserélje ki az alkatrészt és szerelje ismét össze az egészet, az elektromos rajz segítségével.
- szerelje vissza az egészet a szétszereléssel ellentétes sorrendben.

B) Ellenállások

- szerelje le a műszerfalat
- vegye le az ellenállást rögzítő "Seeger" karimát
- húzza ki a kábeleket az elektromos rajzot követve, a védőkábelét utoljára hagyva
- távolítsa el a búrákat a helyükről
- emelje ki a fűtő csoportot a tartályból
- szerelje vissza az egészet szerelje vissza az egészet fordított sorrendben.

<p>3N AC 380...415 V 50/60 Hz Elements 230 V</p>		<p>PE (Earth) yellow - green N (NP) blue L₃ (T) black L₂ (S) black L₁ (R) brown</p>
<p>2N AC 380...415 V 50/60 Hz Elements 230 V</p>		<p>PE (Earth) yellow - green N (NP) blue L₂ (S) black L₁ (R) brown</p>
<p>3AC 220...240 V 50/60 Hz Elements 230 V</p>		<p>PE (Earth) yellow - green L₃ (T) blue L₂ (S) black L₁ (R) brown</p>
<p>1N AC 220...240 V 50/60 Hz Elements 230 V</p>		<p>PE (Earth) yellow - green N (NP) blue L₁ (R) brown</p>

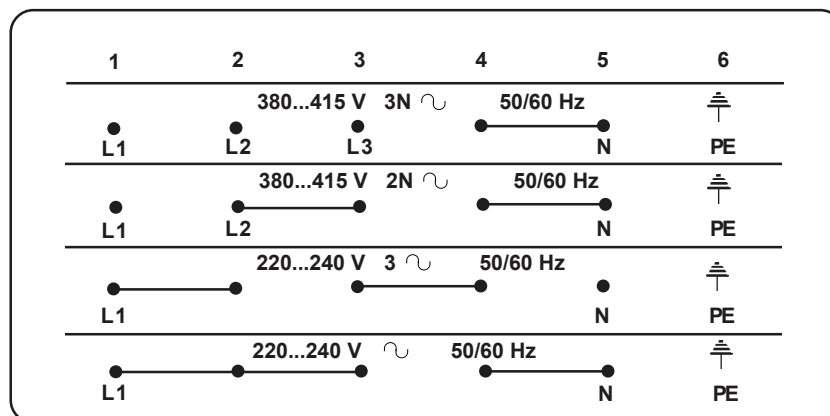



SCHEMI D'INSTALLAZIONE - INSTALLATION DIAGRAM - SCHEMAS D'INSTALLATION -
INSTALLATIONSPLÄNE - ESQUEMAS DE INSTALACIÓN

EF477 - EF777 - EF4772V

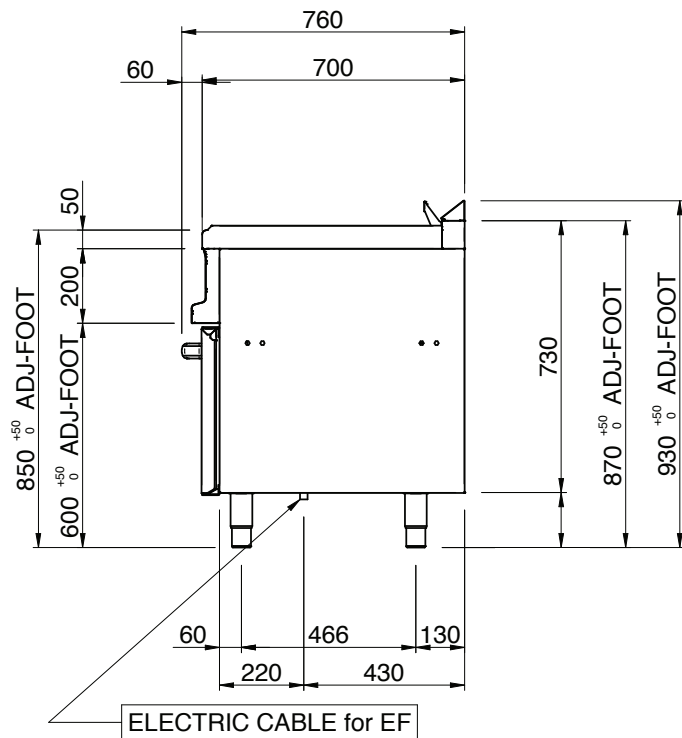
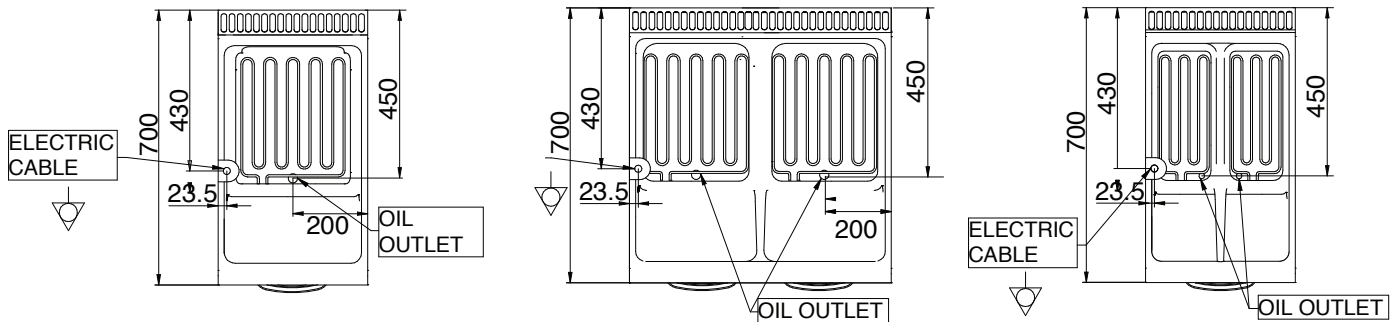
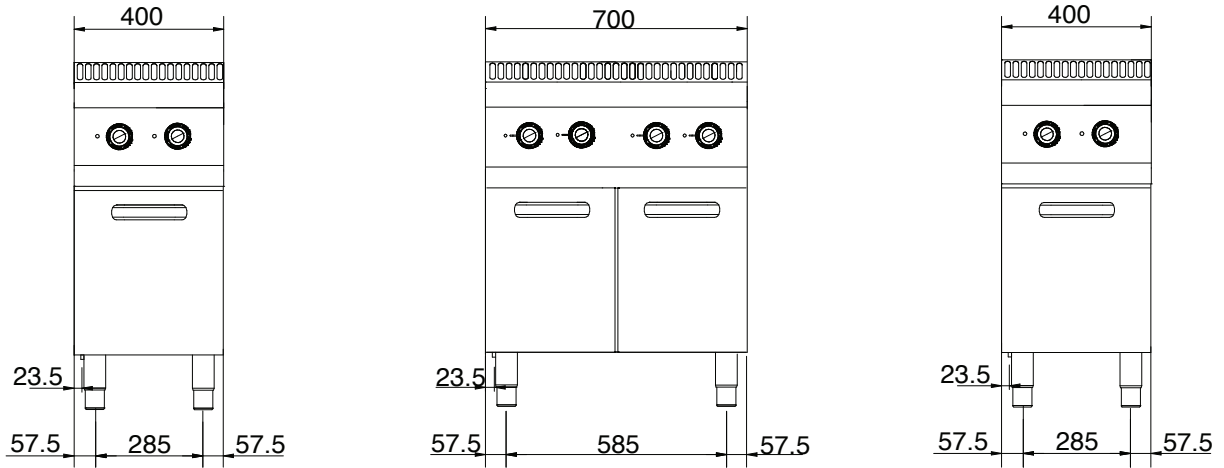



SCHEMI D'INSTALLAZIONE - INSTALLATION DIAGRAM - SCHEMAS D'INSTALLATION -
INSTALLATIONSPLÄNE - ESQUEMAS DE INSTALACIÓN

EF408/498(L) - EF908/998(L) - EF4082V/4982V

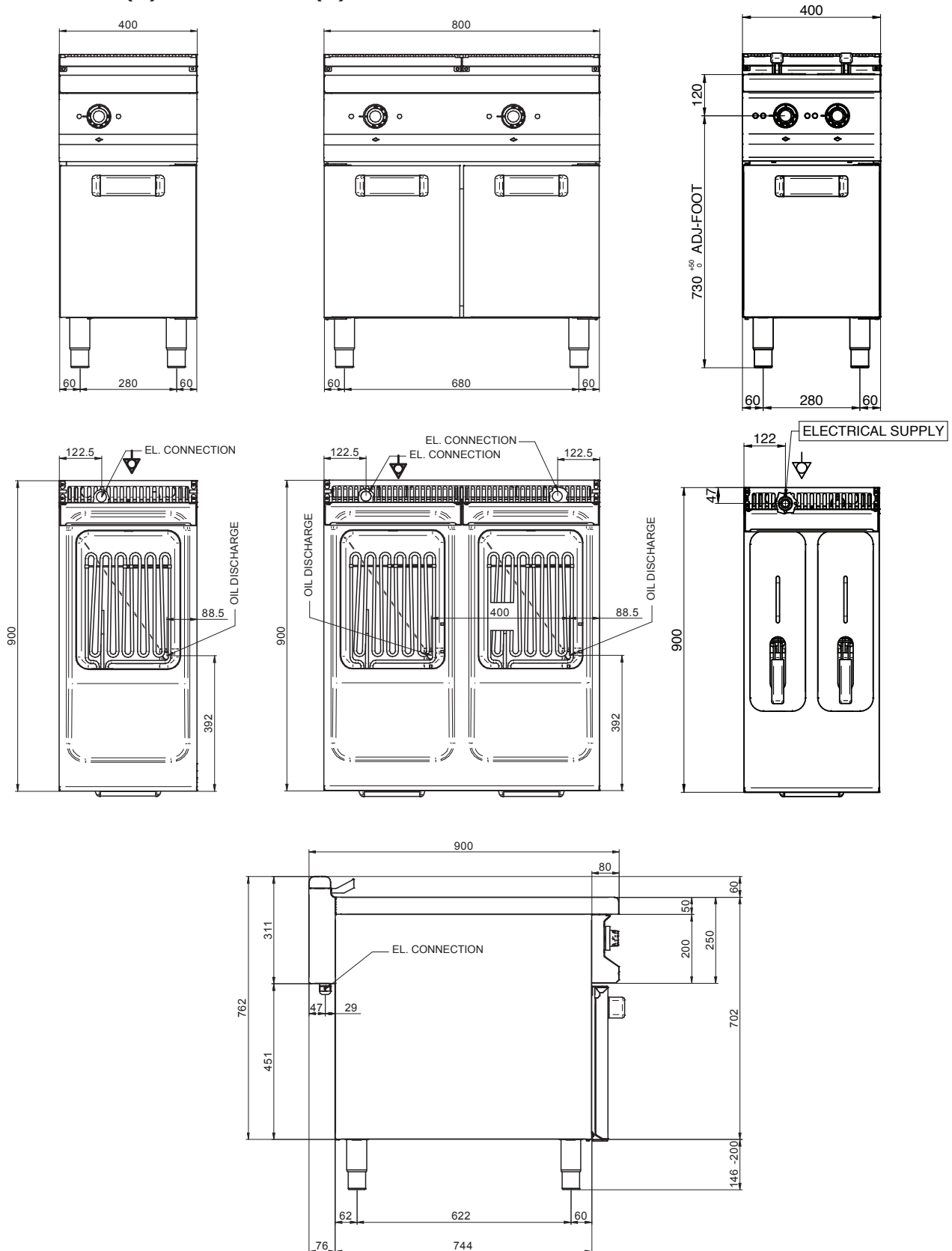



SCHEMA ELETTRICO - WIRING DIAGRAM - SCHÉMA ÉLECTRIQUE - SCHALTPLAN - ESQUEMA ELECTRICO

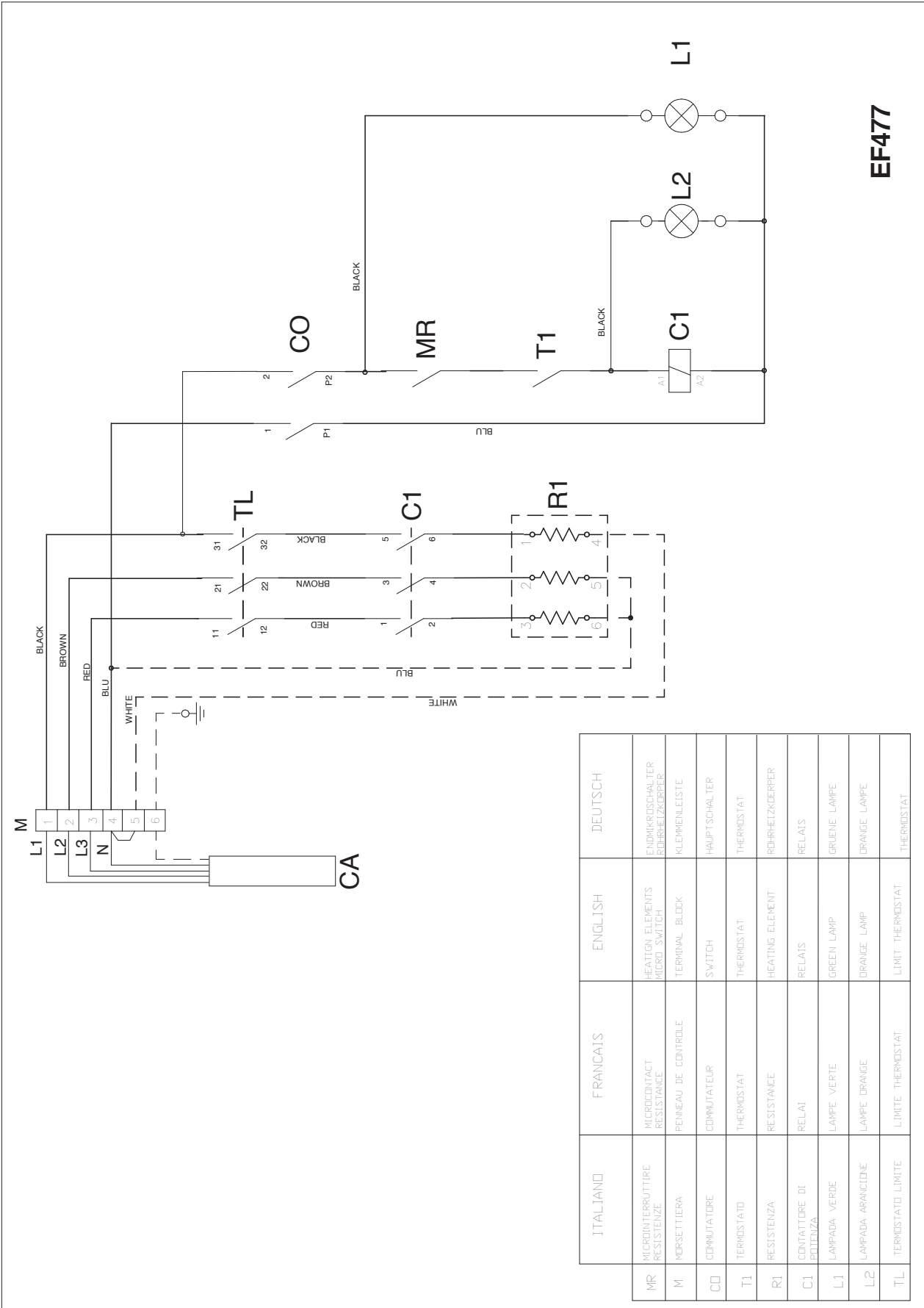

EF477

	ITALIANO	FRANCAIS	ENGLISH	DEUTSCH
MR	MICROINTERRUTTORE RESISTENZA	MICROCONTACT RESISTANCE	HEATING ELEMENTS MICRO SWITCH	HEIZUNGSELEMENT MİKROKONTAKT WIDERSTAND
M	MORSETTIERA	PENNEAU DE CONTRÔLE	TERMINAL BLOCK	KLEMMENLEISTE
CO	COMUTATORE	COMMUTATEUR	SWITCH	HAUPTSCHALTER
T1	TERMOSTATO	THERMOSTAT	THERMOSTAT	THERMOSTAT
R1	RESISTENZA	RESISTANCE	HEATING ELEMENT	HEIZUNGSELEMENT
C1	CONTATTORE DI FORNIZIA	RELAJ	RELAYS	RELAYS
L1	LAMPADA VERDE	LAMPE VERTE	GREEN LAMP	GRÜNE LAMPE
L2	LAMPADA ARANCIONE	LAMPE ORANGE	ORANGE LAMP	ORANGE LAMPE
TL	TERMOSTATO LIMITE	LIMITE THERMOSTAT	LIMIT THERMOSTAT	THERMOSTAT

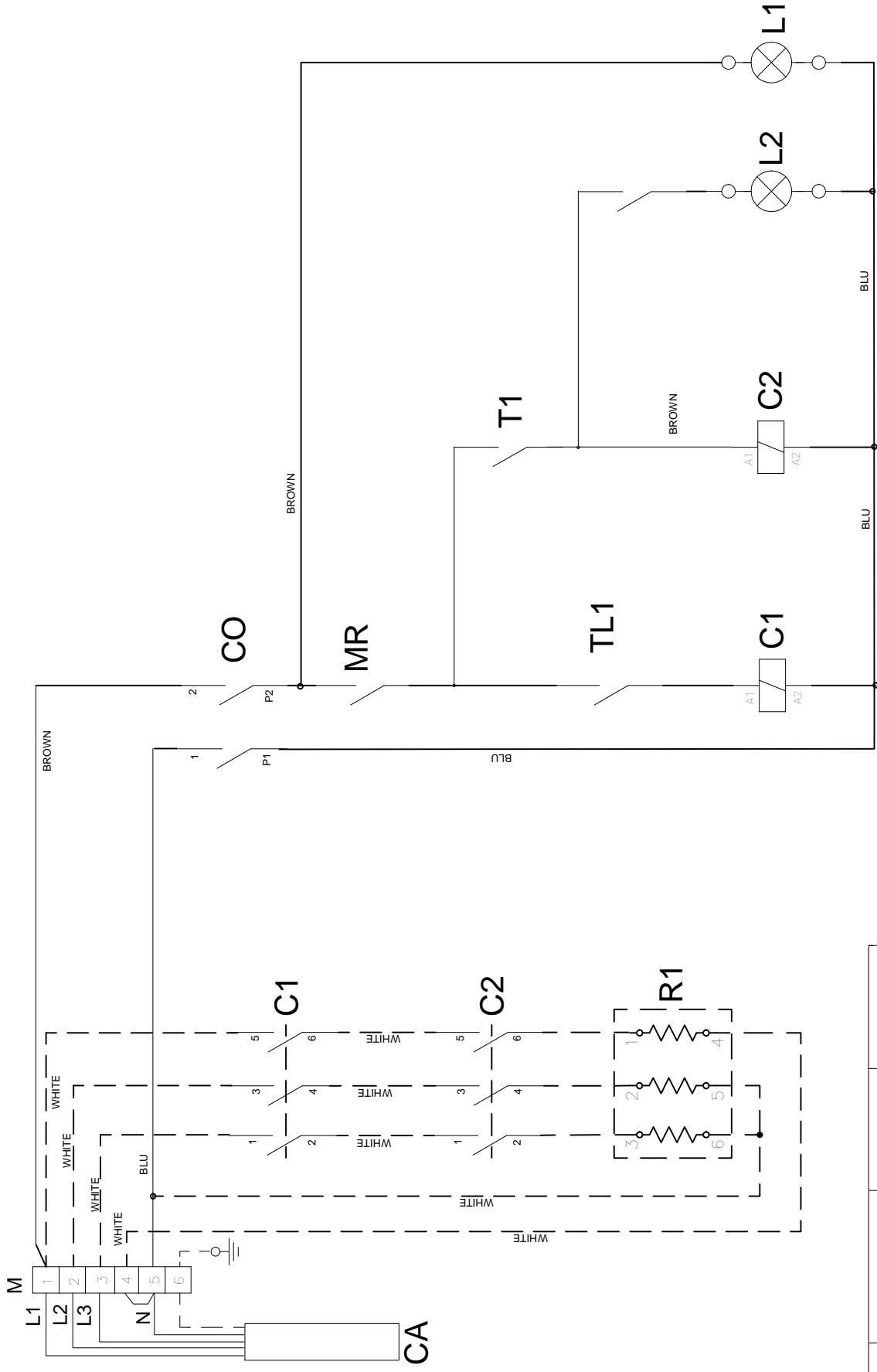

	ITALIANO	FRANCAIS	ENGLISH	DEUTSCH
MR1	MICROINTERRUTTORE RESISTENZA	MICROCONTACT RESISTANCE	HEATING ELEMENTS MIDRIL SWITCH	ENDMIRRSCHALTER ROHRHEIZKÖRPER
M	MORSETTIERA	PERNEAU DE CONTROLE	TERMINAL BLOCK	KLEMMENLEISTE
CO1	COMUTATORE	COMPOSITEUR	SWITCH	HAUPTSCHALTER
T1	THERMOSTATO	THERMOSTAT	THERMOSTAT	THERMOSTAT
R1	RESISTENZA	RESISTANCE	HEATING ELEMENT	ROHRHEIZKÖRPER
C1	CONTATTORE DI POTENZA	RELAT	RELAIS	RELAIS
L1	LAMPADA VERDE	LAMPE VERTE	GREEN LAMP	GRÜNE LAMPE
L2	LAMPADA ARANCIONE	LAMPE ORANGE	ORANGE LAMP	ORANGE LAMPE
TL1	THERMOSTATO LIMITE	LIMITE THERMOSTAT	LIMIT THERMOSTAT	THERMOSTAT

EF49