

07/2013

Mod: BTM-7S/N

Production code: 60300752



Diamond
catering equipment

PREMESSA

- *Il presente manuale è stato redatto per fornire al **cliente** tutte le informazioni sulla macchina e sulle norme ad essa collegate, nonché le istruzioni d'uso e di manutenzione che permettono di usare in modo migliore il mezzo, mantenendo integra l'efficienza nel tempo.*
- *Questo manuale va consegnato alle persone preposte all'uso della macchina ed alla sua periodica manutenzione.*

INDICE DEI CAPITOLI

CAP. 1 - INFORMAZIONI SULLA MACCHINA	pag. 4
1.1 - PRECAUZIONI GENERALI	
1.2 - SICUREZZE INSTALLATE SULLA MACCHINA	
1.2.1 - sicurezze meccaniche	
1.2.2 - sicurezze elettriche	
1.3 - DESCRIZIONE DELLA MACCHINA	
1.3.1 - descrizione generale	
1.3.2 - caratteristiche costruttive	
1.3.3 - composizione della macchina	
CAP. 2 - DATI TECNICI	pag. 7
2.1 - INGOMBRO, PESO, CARATTERISTICHE ...	
CAP. 3 - RICEVIMENTO DELLA MACCHINA	pag. 8
3.1 - SPEDIZIONE DELLA MACCHINA	
3.2 - CONTROLLO DELL' IMBALLO AL RICEVIMENTO	
3.3 - SMALTIMENTO DELL' IMBALLO	
CAP. 4 - L' INSTALLAZIONE	pag. 9
4.1 - COLLOCAMENTO DELLA MACCHINA	
4.2 - ALLACCIAMENTO ELETTRICO MONOFASE	
4.3 - SCHEMA ELETTRICO	
4.3.1 - Scheda impianto elettrico	
4.4 - CONTROLLO DEL FUNZIONAMENTO	
CAP. 5 - USO DELLA MACCHINA	pag. 11
5.1 - COMANDI	
5.2 - CARICAMENTO DEL PRODOTTO	

CAP. 6 - PULIZIA ORDINARIA	pag. 12
6.1 - GENERALITA'	
6.2 - PROCEDURA DA SEGUIRE PER LA PULIZIA DELLA MACCHINA	
6.2.1 - pulizia degli utensili e della vasca	
6.2.2 - pulizia generale	
CAP. 7 - MANUTENZIONE	pag. 14
7.1 - GENERALITA'	
7.2 - CAVO DI ALIMENTAZIONE	
7.3 - COLTELLI	
CAP. 8 - SMANTELLAMENTO	pag. 14
8.1 - MESSA FUORI SERVIZIO	
8.2 - SMALTIMENTO	

CAP. 1 - INFORMAZIONI SULLA MACCHINA

1.1 - PRECAUZIONI GENERALI

- L'apparecchio deve essere usato solo da personale addestrato che deve conoscere perfettamente le norme di sicurezza contenute in questo manuale.
- Nel caso si dovesse procedere ad un avvicendamento di personale, provvedere per tempo all'addestramento.
- Prima di eseguire qualsiasi operazione di pulizia o manutenzione, scollegare la presa della macchina dalla rete di alimentazione elettrica.
- Quando si interviene per la manutenzione o la pulizia dell'apparecchio (e quindi vengono rimosse le protezioni), valutare attentamente i rischi residui.
- Durante la manutenzione o la pulizia mantenere la mente concentrata sulle operazioni in corso.
- Controllare regolarmente lo stato del cavo di alimentazione; un cavo logorato o comunque non integro rappresenta un grave pericolo di natura elettrica.
- Se l'apparecchio dovesse far supporre o dimostrare un mal funzionamento si raccomanda di non usarlo e di non intervenire direttamente per le riparazioni; ma di contattare il "Centro di Assistenza".
- Non impiegare l'apparecchio per prodotti congelati, prodotti con ossa e comunque prodotti non alimentari.
- Non tentare di infilare le mani o altri oggetti nel contenitore con la macchina in funzione.
- Il costruttore è sollevato da ogni responsabilità nei seguenti casi:
 - ⇒ venga manomessa la macchina da personale non autorizzato;
 - ⇒ vengano sostituiti componenti con altri non originali;
 - ⇒ non vengano seguite **attentamente** le istruzioni presenti nel manuale;
 - ⇒ le superfici della macchina vengano trattate con prodotti non adatti.

1.2 - SICUREZZE INSTALLATE SULLA MACCHINA

1.2.1 - sicurezze meccaniche

Per quanto riguarda le sicurezze di natura meccanica, la macchina descritta in questo manuale risponde alle direttive **CEE 98/37**.

1.2.2 - sicurezze elettriche

Per quanto riguarda le sicurezze di natura elettrica, la macchina descritta in questo manuale risponde alle direttive **CEE 73/23, 89/336**.

La macchina è così prevista di micro che provoca il suo arresto in caso di sollevamento della testa superiore (*vedi FIG. n°1*);

Nonostante l'apparecchio sia dotato delle misure normative per le protezioni elettriche e meccaniche (sia in fase di funzionamento che in fase di pulizia e manutenzione), esistono tuttavia dei **RISCHI RESIDUI (CEE 89/392 punto 1.7.2)** non totalmente eliminabili, richiamati in questo manuale sotto forma di

ATTENZIONE. Essi riguardano il pericolo di contusioni durante la pulizia della macchina e degli accessori.

1.3 - DESCRIZIONE DELLA MACCHINA

1.3.1 - descrizione generale

La planetaria è stata progettata e realizzata dalla nostra ditta con il preciso scopo di omogeneizzare, emulsionare, montare prodotti alimentari tipo uova, farina, panna e comunque non particolarmente duri o consistenti, e garantire:

- massima sicurezza nell'uso, pulizia e manutenzione;
- massima igiene, ottenuta grazie ad una minuziosa selezione dei materiali che vengono a contatto con gli alimenti, e con l'eliminazione degli spigoli nelle parti della macchina che vengono a contatto con il prodotto, in modo da ottenere una facile e totale pulizia nonché facilità di smontaggio;
- massima resa;
- robustezza e stabilità di tutti i componenti;
- massima silenziosità;
- grande maneggevolezza.

1.3.2 - caratteristiche costruttive

La Planetaria è costruita con i seguenti materiali:

- corpo in alluminio verniciato;
- vasca inox facilmente rimovibile
- utensili in acciaio inox ed alluminio;
- griglia di protezione in acciaio cromato.

1.3.3 - composizione della macchina

FIG. n°1 - Veduta generale della macchina

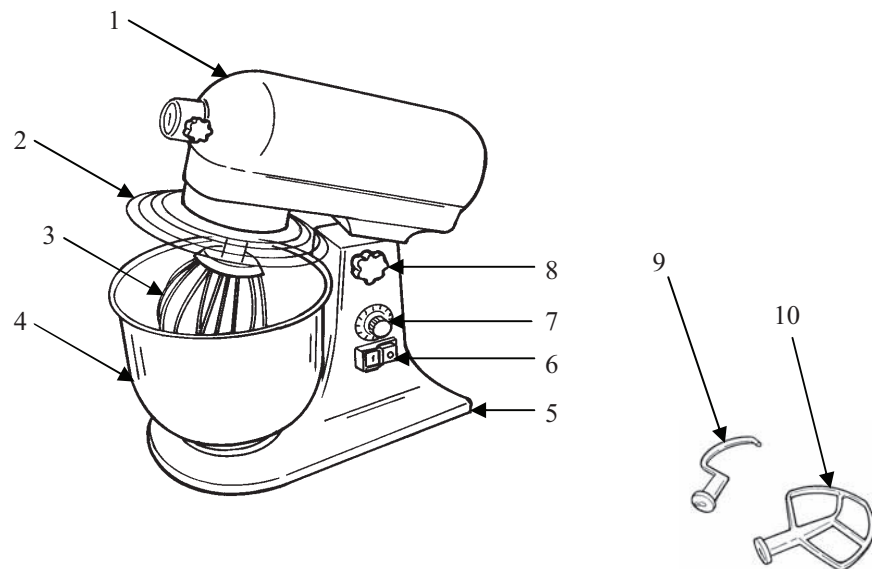

LEGENDA:

- | | | | |
|---|-----------------------|----|--------------------------|
| 1 | Testa superiore | 6 | Interruttore 0/I |
| 2 | Griglia di protezione | 7 | Variatore di velocità |
| 3 | Frusta | 8 | Manopola fissaggio testa |
| 4 | Vasca | 9 | Gancio |
| 5 | Basamento | 10 | Spatola |

CAP. 2 - DATI TECNICI

2.1 - INGOMBRO, PESO, CARATTERISTICHE ...

FIG. n°2 - Dimensioni d'ingombro

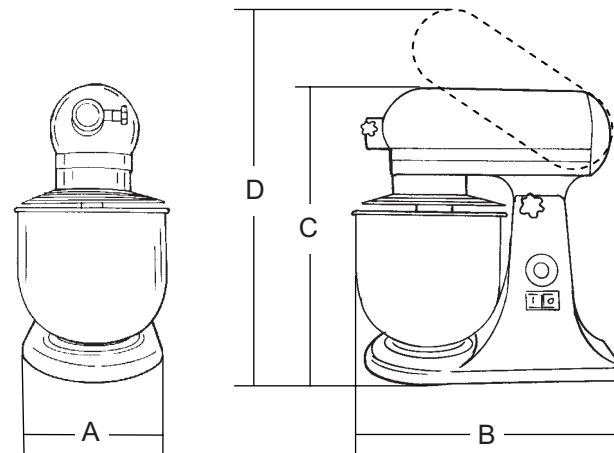

Modello	u.m.	7 lt.
	mm	240
Profondità B	mm	410
	mm	425
	mm	540
Capienza vasca	l.	7
Giri frusta	g/1'	75 - 660
Motore	W	280
Alimentazione	-	230V/50Hz
Peso netto	kg	18

ATTENZIONE: Le caratteristiche elettriche per le quali è predisposta la macchina, sono indicate in una targhetta applicata sul retro della macchina; prima di eseguire l'allacciamento vedere **4.2 allacciamento elettrico**.

CAP. 3 - RICEVIMENTO DELLA MACCHINA

3.1 - SPEDIZIONE DELLA MACCHINA (vedi FIG. n°3)

La planetaria parte dai nostri magazzini accuratamente imballata; l'imballo è costituito da:

- a) scatola esterna in robusto cartone;
- b) la macchina;
- c) il presente manuale;
- d) certificato di conformità CE.

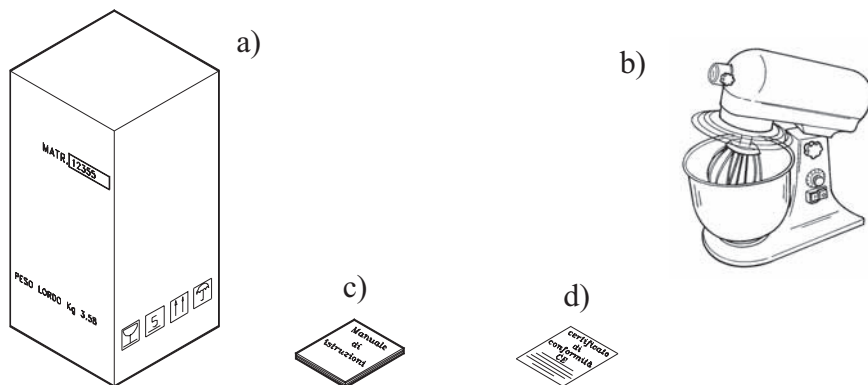

FIG. n°3 - Descrizione dell'imballo

3.2 - CONTROLLO DELL'IMBALLO AL RICEVIMENTO

Al ricevimento del collo, se esso non presenta danni esterni, procedere alla sua apertura controllando che dentro ci sia tutto il materiale (vedi FIG. n°3). Se invece all'atto della consegna del collo esso presenta segni di maltrattamenti, urti o caduta, è necessario far presente al corriere il danno, ed entro 3 giorni dalla data di consegna, indicata sui documenti, stendere un preciso rapporto sugli eventuali danni subiti dalla macchina. **Non capovolgere l'imballo!!** All'atto del trasporto assicurarsi che venga preso saldamente nei 4 punti fondamentali (mantenendolo parallelo al pavimento).

3.3 - SMALTIMENTO DELL'IMBALLO

I componenti dell'imballo (cartone, reggetta in plastica) sono prodotti assimilabili ai rifiuti solidi urbani; per questo possono essere smaltiti senza difficoltà.

Nel caso la macchina venga installata in paesi in cui esistono norme particolari,

smaltire gli imballi secondo quanto è prescritto dalle norme in vigore.

CAP. 4 - L'INSTALLAZIONE

4.1 - COLLOCAMENTO DELLA MACCHINA

Il piano sul quale va situata la macchina deve tenere conto delle dimensioni di appoggio indicate sulla tabella (vedi Cap. 2), e quindi avere un'ampiezza sufficiente, deve essere ben livellato, asciutto, liscio, robusto, stabile.

Inoltre la macchina deve essere posta in un ambiente con umidità max. 75% non salina ed una temperatura compresa fra +5°C e +35°C; comunque in ambienti che non comportino disfunzioni della stessa.

4.2 - ALLACCIAMENTO ELETTRICO MONOFASE

La macchina è fornita di un cavo di alimentazione con sezione 3x1,5 mm²; lunghezza 1.5 m e una spina "SHUKO".

Collegare la macchina 230 Volt 50 Hz, interponendo un interruttore differenziale - magnetotermico da 10A, $\Delta I = 0.03A$. Accertare a questo punto che l'impianto di terra sia perfettamente funzionante.

Controllare inoltre che i dati riportati sulla targhetta tecnica-matricola (FIG.n°4) corrispondano ai dati riportati sui documenti di consegna e di accompagnamento.

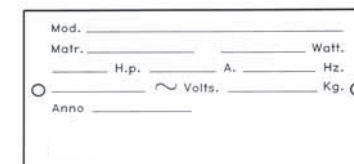

FIG. n°4 - Targhetta tecnica - matricola

4.3 - SCHEMA ELETTRICO

4.3.1 - Schema impianto elettrico

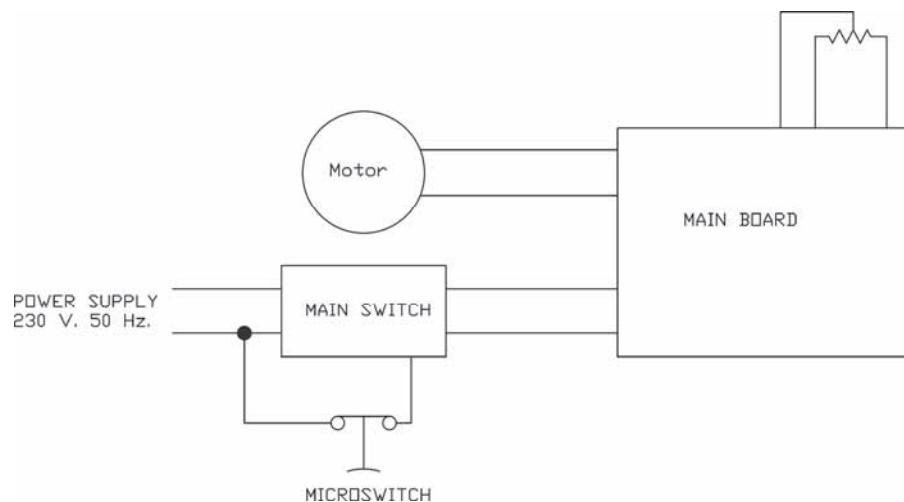

FIG. n°5 - Schema elettrico

4.4 - CONTROLLO DEL FUNZIONAMENTO (FIG. n°1)

Prima di procedere al collaudo dell'apparecchio, assicurarsi che:

- La vasca di lavorazione (FIG. n°1 - rif.4) sia perfettamente in sede;
- L'utensile (FIG. n°1 - rif.3) sia perfettamente montato;
- Non ci siano accessori liberi all'interno della vasca (FIG. n°1 - rif.4);
- Che la griglia (FIG. n°1 - rif.2) presenti un'adeguata protezione alla zona di lavoro.

La procedura è la seguente:

1. azionare la Planetaria premendo il pulsante start "I", e successivamente il pulsante stop "0";
2. controllare la rotazione dell'utensile e variare la velocità ruotando la manopola del variatore (FIG.n°6 - rif.1);
3. controllare se alzando la testa (FIG. n°1 - rif.1) l'apparecchio cessa di funzionare.

CAP. 5 - USO DELLA MACCHINA

5.1 - COMANDI

I comandi sono disposti sul corpo della macchina come evidenziati nella figura seguente.

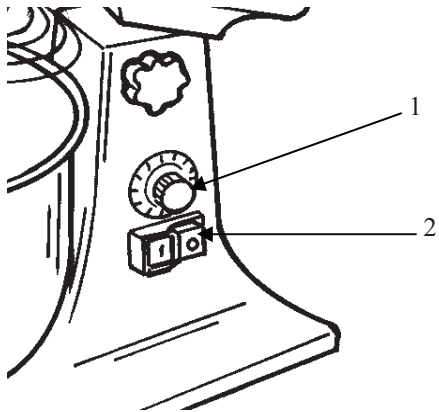

1 - variatore di velocità
2 - interruttore ON/OFF

FIG. n°6 - Posizione dei comandi

5.2 - CARICAMENTO DEL PRODOTTO

La merce da lavorare va caricata nella vasca solamente a motore fermo, facendo attenzione all'utensile.

N.B.: Non introdurre prodotti solidi!
Eventuali aggiunte, durante la lavorazione vanno fatte esclusivamente a motore fermo.

La procedura è la seguente:

1. Alzare la testa di lavorazione;
2. (**ATTENZIONE**) mettere il prodotto nella vasca prestando attenzione agli utensili;
3. assicurarsi che la vasca sia inserita in modo corretto;
4. Abbassare la testa di lavorazione nella posizione di lavoro;
5. assumere una posizione corretta in modo da evitare incidenti (vedi FIG. n°7): il corpo deve essere perpendicolare al piano di lavoro; le mani non devono forzare i componenti della macchina od ostacolare i movimenti della stessa.

In ogni caso non appoggiarsi alla macchina evitando di assumere posizioni tali che comportino il contatto diretto con la macchina;

6. avviare la macchina premendo il pulsante "I" e, se necessario, aumentare la

- velocità ruotando la manopola del variatore di velocità;
7. al termine della lavorazione portare la manopola del variatore di velocità a "0", quindi fermare la macchina premendo il pulsante di stop "0";
8. Alzare la testa di lavorazione, quindi togliere la vasca con cautela.



FIG. n°7 - Posizione corretta

CAP. 6 - PULIZIA ORDINARIA

6.1 - GENERALITA'

- La pulizia della macchina è una operazione da eseguire almeno una volta al giorno o, se necessario, con maggior frequenza.
- La pulizia deve essere scrupolosamente curata per tutte le parti della macchina che vengono a contatto diretto o indiretto con l'alimento da lavorare.
- La macchina non deve essere pulita con idropultrici o getti d'acqua, bensì con acqua e detersivi neutri. Non devono essere usati utensili, spazzoloni e quanto altro può danneggiare superficialmente la macchina.

Prima di eseguire qualsiasi operazione di pulizia è necessario:

- a) scollegare la spina di alimentazione dalla rete per isolare completamente la macchina dal resto dell'impianto;
- b) portare a "0" il variatore di velocità.

6.2 - PROCEDURA DA SEGUIRE PER LA PULIZIA DELLA MACCHINA

6.2.1 - pulizia degli utensili e della vasca

Per la pulizia del porta utensili è necessario:

- a) Asportare la vasca dal corpo della macchina;

b) Smontare l'utensile prestando molta **ATTENZIONE** al contatto con i coltelli.

Una volta rimossi i componenti, pulirli con acqua tiepida e detersivo neutro.
La vasca e il porta utensili vanno lavati con acqua calda e detersivi neutri ogni qualvolta debbano rimanere inutilizzati per più di due ore o almeno una volta al giorno.

ATTENZIONE! Non lavare alcun componente della planetaria in lavastoviglie.

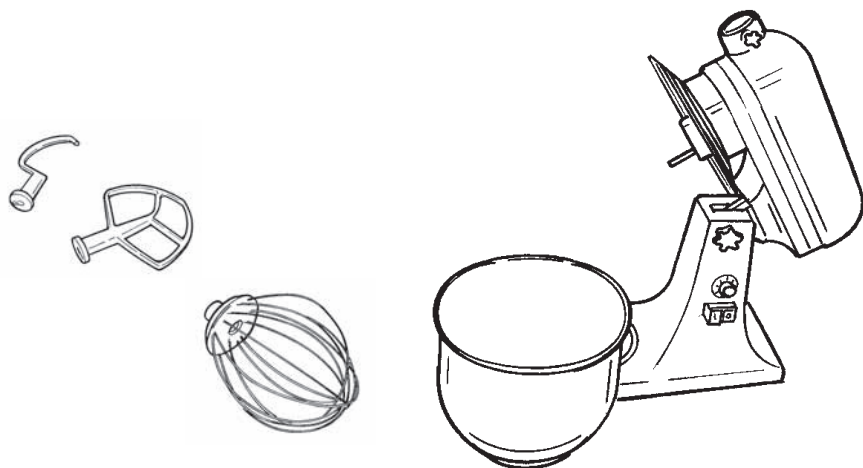

FIG. n°8 - Veduta generale della macchina

6.2.2 - pulizia generale

NB.: Scollegare la presa di alimentazione

Il lavaggio del corpo della macchina può essere eseguito con detersivo neutro e un panno umido risciacquato frequentemente con acqua tiepida.

Al termine asciugare accuratamente tutte le parti.

CAP. 7 - MANUTENZIONE

7.1 - GENERALITA'

Prima di eseguire qualsiasi operazione di manutenzione è necessario:
scollegare la spina di alimentazione dalla rete per isolare completamente la macchina dal resto dell'impianto.

7.2 - CAVO DI ALIMENTAZIONE

Controllare periodicamente lo stato di usura del cavo ed eventualmente chiamare il "CENTRO DI ASSISTENZA" per la sostituzione.

7.3 - UTENSILI

Se gli utensili non dovessero lavorare il prodotto correttamente, chiamare il "CENTRO DI ASSISTENZA".

CAP. 8 - SMANTELLAMENTO

8.1 - MESSA FUORI SERVIZIO

Se per qualche motivo si decidesse di mettere fuori uso la macchina, assicurarsi che sia inutilizzabile per qualsiasi persona: **staccare e tagliare le connessioni elettriche.**

8.2 - SMALTIMENTO

Una volta messa fuori servizio, la macchina può essere tranquillamente eliminata. Per un corretto smaltimento della macchina, rivolgersi ad una qualsiasi Azienda addetta a tale servizio osservando attentamente i materiali utilizzati per i vari componenti (vedere cap. 1 par. 3.2).