

**MOD : LKS/XC**

**Production code : CR1697810**

## Fiche technique

### FOUR À GRANDE VITESSE - VERSION STANDARD (ACIER)



## Les caractéristiques



#### HIGH SPEED OVEN

Mode de fonctionnement qui utilise simultanément les modes à convection, micro-ondes et air pulsée, avec des températures comprises entre 100°C et 280°C.



#### FAST COOKING SYSTEM

Faites confiance à notre savoir-faire avec des recettes automatiques testées pour les cuissons rapides en mode High Speed Oven.



#### OOS - ORACLE ODORLESS SYSTEM

Le filtre catalyseur à labyrinthe lamellaire contenant des particules de Platine qui permettent d'éliminer les vapeurs, les odeurs et les résidus de graisse durant la cuisson. Oracle Odorless System ne requiert aucune intervention de nettoyage ou de maintenance courante. Son efficacité est toujours garantie.



#### COMBI WAVE

En mode Combi Wave, le four à grande vitesse peut être utilisé comme un four à convection avec des températures de 30°C à 280°C, comme un four à micro-ondes avec une puissance allant jusqu'à 2000 W ou en combinant les deux modes de cuisson pour obtenir des résultats toujours au-delà de vos attentes.



#### MICROWAVE COOKING SYSTEM

Faites confiance à notre savoir-faire en utilisant les recettes automatiques testées pour les cuissons en mode Combi Wave.



#### CONNECTÉ

Avec le Wi-Fi standard ou l'Ethernet en option, Oracle se connecte gratuitement au portail Nabook plus de Lainox pour vous offrir une cuisine 4.0 (en savoir plus sur [nabookplus.cloud](http://nabookplus.cloud)).

## Capacité

Capacité 17,3 lt.

## Dimensions

Longueur	mm	356	inch	14.0
Profondeur	mm	588	inch	23.1
Hauteur	mm	580	inch	22.8
Largeur extérieure maximale	mm	356	inch	14.0
Profondeur externe maximale	mm	636	inch	25.0
Hauteur extérieure maximale	mm	580	inch	22.8
Largeur de l'emballage	mm	460	inch	18.1
Profondeur d'emballage	mm	750	inch	29.5
Hauteur de l'emballage	mm	744	inch	29.3
Poids Net	kg	40	lbs	88.2
Poids brut	kg	48	lbs	105.8
Volume	m <sup>3</sup>	0.12	ft <sup>3</sup>	4.2
Volume d'emballage	m <sup>3</sup>	0.28	ft <sup>3</sup>	9.9
Largeur du compartiment de cuisson	mm	306	inch	12.0
Profondeur du compartiment de cuisson	mm	322	inch	12.7
Hauteur du chambre de cuisson	mm	176	inch	6.9
Largeur de la base d'appui	mm	351	inch	13.8
Profondeur de la base d'appui	mm	480	inch	18.9
Configuration des fiches	CEE 7 / 7 Schuko			
Longueur de câble	m	2	ft	6.56

## Données techniques

Température High Speed Oven	°C	100 / 280	°F	NaN
Temperatura Combi Wave	°C	30 / 280	°F	NaN

## Alimentation

Tension d'alimentation	1N-AC 230 V		
Absorption électrique	A	16	
Fréquence	Hz	50	
Puissance électrique total	kW	3,6	
Micro-ondes	kW	1	
Chaleur pulsée	kW	2,8	

## Émissions

Chaleur latente	W	435
Chaleur sensible	W	271
Bruit	db	< 70

## CONFIGURATION ÉLECTRIQUE EN OPTION, SANS MAJORATION DE PRIX - A DEMANDER LORS DE LA COMMANDE

Code d'option	Fiche de connexion (fiche fournie)	Longueur de câble (Fournie - mt.)	Tension d'alimentation	Fréquence Hz	Puissance électrique total		Puissance - kW		État
					kW	A	Chaleur pulsée	Micro-ondes	
OR3092	IEC 309	2	1N-AC 230 V	50	3,6	16	2,8	1	EU
OR1240	Not included	2	1N-AC 240 V	60	3,6	16	2,8	1	KSA/KO/LATAM
OR1363	BS1363/A	2	1N-AC 230 V	50	2,8	13	2,8	1	UK
OR53112	A53112	2	1N-AC 230 V	50	3,3	15	2,8	1	AUS
OR1208	Not included	2	1N-AC 208 V	60	3,6	16	2,8	1	LATAM

## MODES D'UTILISATION

- Combi Wave. - MCS (Microwave Cooking System) système automatique de cuisson pour recettes italiennes et internationales, indiquant l'histoire, les ingrédients, l'accessoire de cuisson, la procédure, le programme de cuisson automatique. - Mode manuel avec trois modes de cuisson à démarrage immédiat: convection, micro-ondes ou combiné convection + micro-ondes.
- High Speed Oven. - FCS (Fast Cooking System) système automatique de cuisson pour recettes italiennes et internationales, indiquant l'histoire, les ingrédients, l'accessoire de cuisson, la procédure, le programme de cuisson automatique. - Mode manuel à démarrage immédiat.
- Mode programmable : possibilité de programmer et de mémoriser une recette avec ses procédures de cuisson en séquence automatique.

## CONNECTIVITÉ

- Nabook Plus - Grâce au Cloud, vous pouvez accéder à Nabook Plus, l'assistant virtuel de votre cuisine (plus d'infos sur nabookplus.cloud, inscription gratuite).
- Accès direct à la base de données des recettes, avec possibilité de téléchargement (breveté).
- Synchronisation de plusieurs Oracles connectés au même compte (breveté).
- Surveillance HACCP.
- Diagnostic à distance via le portail Nabook plus par le centre de service Lainox.
- Possibilité de télécharger des recettes depuis le portail Nabook Plus selon le pays.
- Possibilité de lancer automatiquement la mise à jour du logiciel sur plusieurs appareils en même temps.
- Connexion Wi-Fi. Compatible avec la norme IEEE 802.11g (2.4 GHz).
- Création de recettes complètes intégrant les ingrédients, la procédure et la photo.
- Notifications de mise à jour automatique du logiciel.

## ÉQUIPEMENT DE CONTRÔLE

- Connexion USB pour le téléchargement des données HACCP, mise à jour du logiciel et téléchargement des recettes de cuisson.
- Possibilité de choisir la vitesse de ventilation.
- Vitesse de ventilation automatique pour le mode High Speed Oven.

## CARACTÉRISTIQUES DE CONSTRUCTION

- Porte battante avec poignée ergonomique.
- Filtre catalyseur intégré pour un fonctionnement sans hotte aspirante.

## FONCTIONNEMENT

- Interface utilisateur réglable en 29 langues.
- Écran couleur de 7 pouces (LCD-TFT, haute définition, capacitif, avec sélection des fonctions tactiles).
- Organisation des recettes dans des dossiers avec des aperçus en donnant à chaque dossier son propre nom.
- Écran configurable selon les besoins des utilisateurs en mettant en évidence leurs programmes favoris.
- Oracle coach. Assistant virtuel qui donne des conseils sur l'utilisation et signale quand il est nécessaire d'effectuer un entretien.
- Oracle propose environ 30 recettes, et en accédant au portail Nabook plus d'autres recettes, dont le nombre ne cesse d'augmenter, sont disponibles. Chaque recette a été testée pour garantir un résultat optimal.
- Refroidissement rapide de la chambre de cuisson avec la porte ouverte.
- Lancement d'une cuisson automatique "One Touch".

## EQUIPEMENTS DE SECURITE

- Autodiagnostic avec affichage intelligent des anomalies.
- Température max sur la façade de la porte de 65°C.
- Capteur d'ouverture/fermeture de porte électronique.
- Conforme aux normes internationales CEI60335-1, CEI60335-2-90 et CEM.

## NETTOYAGE ET ENTRETIEN

- Nettoyage extérieur facile grâce à des surfaces parfaitement lisses, et à la classe de protection contre les jets d'eau IPX3.
- OWB - Oracle Washable Box. Chambre-box spéciale amovible et lavable.

## INSTALLATION ET ENVIRONNEMENT

- Emballage 100 % recyclable.
- Pourcentage de recyclage des produits : 90%.
- Certification Qualité ISO 9001 / Sécurité ISO 45001 / Environnement ISO 14001.

## DOTATION DE SÉRIE

- Fiche électrique
- Câble d'alimentation - 2 m
- Plateau en alliage d'aluminium anodisé
- Revêtement anti-adhésif pour l'intérieur de la porte
- Connexion USB
- Connexion Wi-Fi. Compatible avec la norme IEEE 802.11g (2.4GHz)

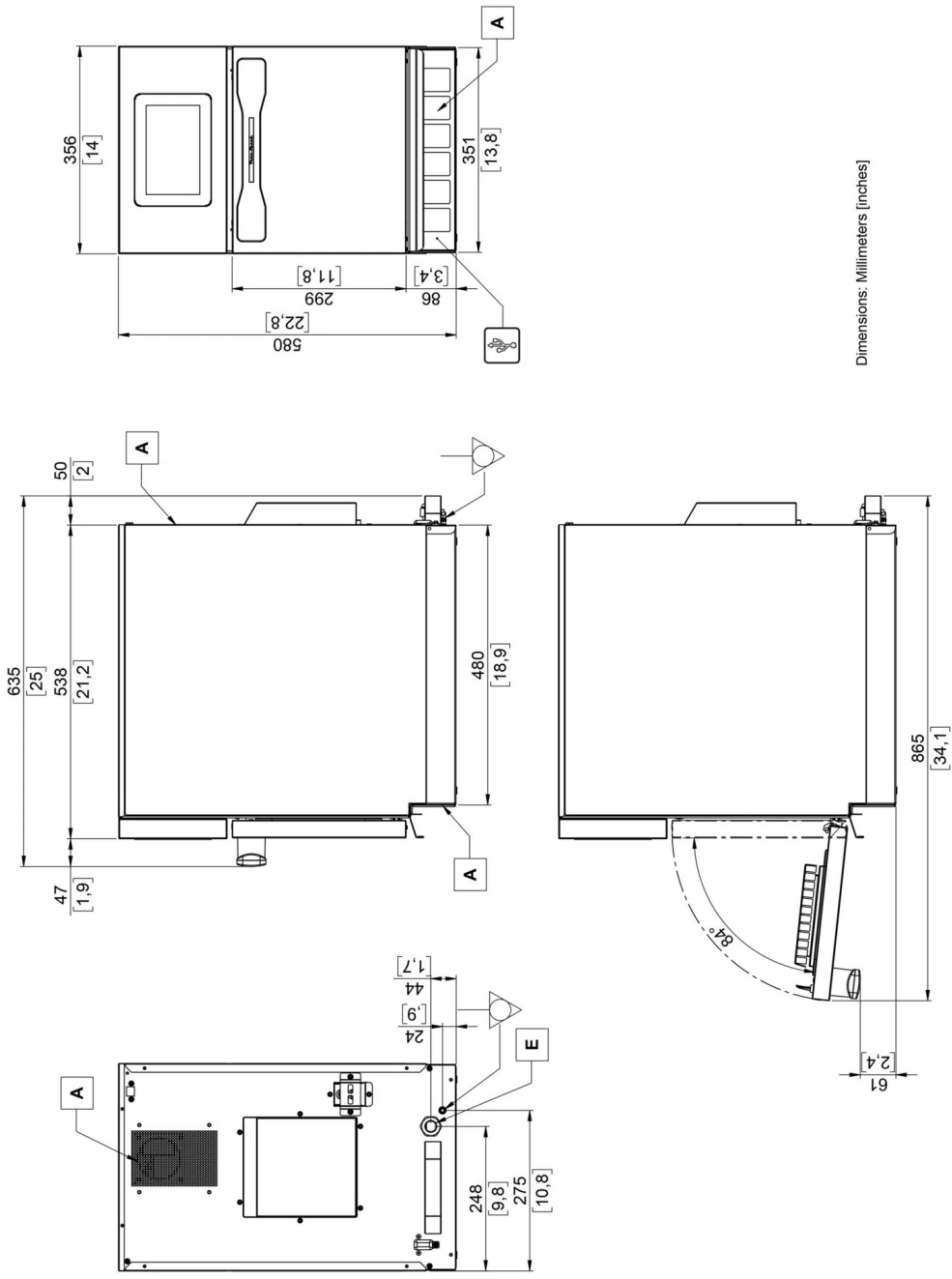

Dimensions: Millimeters [inches]

A	Aspiration air de refroidissement du compartiment technique
E	Entrée du câble d'alimentation électrique
ψ	Connexion USB

Les données présentées dans ce document doivent être considérées comme non contraignantes. La société se réserve le droit d'apporter des modifications à tout moment, sans préavis