



**MOD : TS3N/H**

**Production code : TEPG3V1510-DM**

**03/2026**



## MESAS REFRIGERADA



## MANUAL DE INSTALACIÓN USO Y MANTENIMIENTO

ES

El constructor se reserva el derecho de modificar sin previo aviso las características de los equipos presentados en esta publicación.

ES

## 1. ÍNDICE

1. ÍNDICE.....	1
2. ÍNDICE ANALÍTICO .....	2
3. NORMAS Y ADVERTENCIAS GENERALES .....	3
3.1. Informaciones Generales .....	3
3.2. Garantía .....	3
3.3. Descripción del Equipo .....	3
3.4. Placa Descriptiva.....	4
3.5. Sustitución de Partes .....	4
4. SEGURIDAD .....	5
5. USO Y FUNCIONAMIENTO (EVX214 VERSION).....	6
5.1. Descripción de los Mandos .....	6
5.2. Visualización en la pantalla LED .....	7
5.3. Funcionalidad .....	8
6. USO Y FUNCIONAMIENTO (PJEZ VERSION).....	11
6.1. Descripción De los Mandos .....	11
6.2. Funcionalida .....	12
7. RECOMENDACIONES PARA EL USO .....	12
7.1. Inactividad prolongada .....	12
7.2. Recomendaciones para una utilización normal .....	13
8. LIMPIEZA Y MANTENIMIENTO .....	13
8.1. Advertencias Para La Limpieza Y El Mantenimiento .....	13
8.2. Mantenimiento Ordinario .....	13
9. AVERÍAS .....	14
9.1. Visualización alarmas (EVX214 Versión).....	15
9.2. Visualización de Averías (EVX214 Versión) .....	16
9.3. Visualización de Averías (PJEZ Versión).....	16
10.INSTALACIÓN.....	16
10.1. Embalaje Y Desembalaje .....	16
10.2. Instalación .....	17
10.3. Conexión de la Alimentación Eléctrica .....	18
10.4. Conexión del Equipo Frigorífico (Modelos Equipados).....	18
10.5. Prueba .....	18
10.6. Reversibilidad De Las Puertas .....	19
11.ELIMINACIÓN DEL EQUIPO .....	20
12.FICHA TÉCNICA DEL REFRIGERANTE.....	<b>Errore. Il segnalibro non è definito.</b>
ANEXOS.....	I

## 2. ÍNDICE ANALÍTICO

### A

Activación / desactivación de la función Overcooling; 8  
 Activación de la función Energy Saving; 8  
 Activación descongelación manual; 8  
 Activación funcionamiento por alta o baja humedad; 8  
 Advertencias Para La Limpieza Y El Mantenimiento; 13  
 Alarmas HACCP; 9  
 AVERÍAS; 14

### B

Bloqueo teclado; 8  
 Borrado lista de alarmas HACCP; 10

### C

Conexión de la Alimentación Eléctrica; 18  
 Configuración del setpoint de trabajo; 8

### D

Descripción de los Mandos; 6  
 Descripción del Equipo; 3  
 Desembalaje; 16

### E

Eliminación del Equipo; 20  
 Embalaje; 16  
 Encendido / apagado de la luz de la cámara; 8  
 Encendido y apagado del equipo; 8

### F

FICHA TÉCNICA DEL REFRIGERANTE; 20

### G

Garantía; 3

### H

Horas de funcionamiento del compresor; 10

### I

Inactividad prolongada; 12  
 Informaciones Generales; 3  
 Instalación; 17

### M

Mantenimiento Ordinario; 13

### P

Placa Descriptiva; 4  
 Programación de la hora y de la fecha; 8  
 Prueba; 18

### R

Recomendaciones Para el Uso; 12  
 Recomendaciones para una utilización normal; 13  
 Reversibilidad De Las Puertas; 19

### S

SEGURIDAD; 5  
 Sustitución de Partes; 4

### U

USO Y FUNCIONAMIENTO (EVX214 VERSION); 6

### V

Visualización alarmas (EVX214 Versión); 15  
 Visualización de alarmas HACCP; 9  
 Visualización de Averías (PJEZ Versión); 16  
 Visualización de Averías (EVX214 Versión); 16  
 Visualización de la temperatura de las sondas; 9  
 Visualización en la pantalla LED; 7

### 3. NORMAS Y ADVERTENCIAS GENERALES

#### 3.1. Informaciones Generales

Este manual ha sido realizado por el fabricante para suministrar las informaciones necesarias a todo el personal autorizado a trabajar con ella. Se aconseja, a aquellos que recibirán las informaciones, de leerlas atentamente y aplicarlas con rigurosidad.

La lectura de las informaciones contenidas en el siguiente documento, permitirá evitar riesgos en cuanto a la salud y a la seguridad de las personas.

Conserve este manual durante toda la vida útil del equipo, en un lugar visible y de fácil acceso, para tenerlo siempre a disposición en el momento en el que sea necesario consultarlo.

#### 3.2. Garantía

La garantía del equipo y de los componentes de nuestra producción, tiene una duración de 1 año a partir de la fecha de expedición y consiste en el suministro gratuito de las partes que, a nuestro juicio, resulten defectuosas.

En conformidad con las indicaciones expuestas en el manual, dentro de estos defectos no se

Para señalar algunas partes del texto de considerable importancia, o para indicar algunas especificaciones importantes, se adoptaron símbolos particulares, cuyos significados se describen a continuación:



**Indica informaciones importantes acerca de la seguridad. Es necesario adoptar un comportamiento adecuado para no poner en riesgo la salud y la seguridad de las personas y no provocar daños.**



**Indica informaciones técnicas de gran importancia que no se deben desatender.**

#### 3.3. Descripción del Equipo

La mesa refrigerada, de ahora en adelante definida como equipo, ha sido diseñada y fabricada para la conservación de los alimentos en el ámbito de la restauración profesional.

- 1) **área de condensación** : se ubica en la parte lateral derecha o izquierda y se caracteriza por la presencia de la unidad condensadora.
- 2) **área eléctrica** : se ubica en la parte anterior de la unidad condensadora y contiene los equipos de control y alimentación, así como los cables eléctricos.
- 3) **área de evaporación** : se sitúa en el interior del compartimiento refrigerado, en la parte derecha o izquierda (ventilados) o posterior (estáticos) y se caracteriza por la unidad evaporadora.
- 4) **área de almacenamiento** : se sitúa en el interior del compartimiento refrigerado (en los modelos con caja refrigerada sobre el compartimiento técnico, también en la zona superior derecha) y se usa para la conservación de los alimentos.

incluyen aquellos generados por un uso incorrecto del producto.

Están excluidos de la garantía los gastos derivados de mano de obra, viajes y transporte.

Los materiales que se sustituyan en el período de garantía, se consideran de nuestra propiedad, y por tanto deben ser restituidos a cargo del cliente.

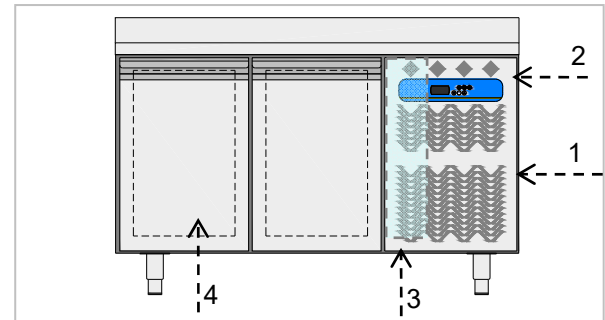

En la parte anterior se encuentran una o más puertas o cajas, que cierran herméticamente el compartimiento refrigerado.

Están disponibles más versiones, en función de las exigencias de uso.

### MESAS VENTILADAS TN

(-2°C +8°C) (0°C +10°C)

Modelo adecuado para la conservación de productos alimentarios frescos, comida precocinada y bebidas.

El período de conservación debe ser limitado.

### MESAS VENTILADAS BT



(-20°C -10°C)

Modelo adecuado para la conservación de productos congelados durante un largo período de tiempo.

## 3.4. Placa Descriptiva

La placa descriptiva que se representa, debe situarse directamente en el equipo. En la misma se hace referencia a todas las indicaciones indispensables para la seguridad del ejercicio.

- 1) Código del equipo
- 2) Descripción del equipo
- 3) Número de matrícula
- 4) Tensión y frecuencia de alimentación
- 5) Absorción eléctrica
- 6) Clase climática
- 7) Tipo y Cantidad de gas refrigerante
- 8) Símbolo RAEE

CODICE CODE /KODE		1
MODELLO MODEL/MODELL		2
MATRICOLA SERIAL No/SERIEN NR.		3
TENSIONE TENSION/SPANNUNG		4
INPUT LEISTUNGS-AUFNABME POTENZA		5
CLIMATIC CLASS KLIMAKLASSE CLASSE CLIMATICA		6
REFRIGERANT KUEHLMITTEL REFRIGERANTE		7
  		8

## 3.5. Sustitución de Partes



Antes de realizar cualquier sustitución, activar todos los dispositivos de seguridad previstos.



En particular desactivar la alimentación eléctrica mediante el interruptor diferencial seccionador.

Siempre que sea necesario sustituir componentes desgastados, utilice exclusivamente los recambios originales.





Se declina toda responsabilidad por daños a personas o componentes, que se deriven del uso de recambios no originales e intervenciones que puedan modificar los requisitos de seguridad, sin la autorización del fabricante.

## 4. SEGURIDAD

 Se recomienda leer atentamente las instrucciones y advertencias contenidas en este manual antes de utilizar el equipo. Las informaciones contenidas en el manual son fundamentales para la seguridad del uso y el mantenimiento de la máquina.

 Conserve cuidadosamente este manual para que lo pueda consultar cada vez que lo necesite.

 La instalación eléctrica ha sido diseñada según la norma CEI EN 60335-2-24.

 Adhesivos particulares muestran la presencia de tensión de red en proximidad de áreas con riesgos en cuanto a la electricidad (aunque estén protegidas).

 Antes de realizar la conexión, asegúrese de la presencia en la red de alimentación, en la parte anterior del equipo, de un interruptor omnipolar adecuado, con una apertura mínima de los contactos igual a 3 mm (requerido para equipos suministrados sin el enchufe de conexión a la instalación fija).

El fabricante, en la fase de diseño y construcción, puso particular atención en los aspectos que pueden poner en riesgo la seguridad y la salud de las personas que trabajen con el equipo.

Leer atentamente las instrucciones contenidas en el manual y aquellas que se impartirán directamente, respete, en particular, las relacionadas con la seguridad.

No manipular o eliminar los dispositivos de seguridad instalados. La desobediencia de este requisito puede provocar riesgos graves para la seguridad y la salud de las personas.

Se recomienda simular algunas maniobras de prueba para identificar los mandos, en particular aquellos correspondientes al encendido y apagado, y sus funciones principales.

El equipo debe ser destinado solo al uso para el cual ha sido diseñado; cualquier otro uso se considerará inapropiado.

El fabricante se exime de toda responsabilidad por posibles daños a cosas o personas, causados por un uso inapropiado o erróneo.

 Todas las intervenciones de mantenimiento que requieran de una competencia técnica precisa o de particular capacidad, deben ser realizados exclusivamente por el personal cualificado.

Para garantizar la higiene y proteger los alimentos de fenómenos de contaminación, es necesario limpiar cuidadosamente los elementos que estén en contacto directo o indirecto con los alimentos y todas las zonas circundantes. Realizar estas operaciones usando exclusivamente productos detergentes para uso alimentario, evitando productos inflamables o productos que contengan sustancias nocivas para la salud.

En el caso de una inactividad prolongada, además de desconectar las líneas de alimentación, es necesario realizar una limpieza de todas las partes internas y externas del equipo.

## 5. USO Y FUNCIONAMIENTO (EVX214 VERSION)



### 5.1. Descripción de los Mandos



#### Botón ON ... OFF

Si presiona el botón **ON/OFF** se enciende el controlador. Si lo presiona por 2 segundos consecutivos el controlador se apaga.



#### Botón SET

Si lo presiona durante el funcionamiento normal, le permite configurar el setpoint de trabajo.



#### Botón de descongelación

Si lo presiona durante el funcionamiento normal, le permite activar la descongelación manual.



#### Botón luz

Si lo presiona durante el funcionamiento normal, le permite encender o apagar la luz.



#### Botones Aumento ... Disminución

Si presiona los botones, en programación setpoint, los parámetros y la humedad disminuirán o aumentarán el valor seleccionado.

## 5.2. Visualización en la pantalla LED

Están presentes algunas señales gráficas en el interior del área de la pantalla.



Este LED indica el estado (encendido o apagado) del COMPRESOR



Este LED indica la activación de la función ENERGY SAVING



Este LED indica el estado (encendido o apagado) del VENTILADOR



Este LED indica una descongelación en curso



Este LED indica el estado (encendido o apagado) de la LUZ



Este LED indica un estado de alarma HACCP.



Este LED indica el estado (encendido o apagado) de las RESISTENCIAS PUERTA



Este LED indica un estado de ALARMA / AVERÍA.



Este LED indica la activación de la función OVER COOLING



El LED se requiere la limpieza del condensador de filtro.

ES

### 5.3. Funcionalidad





#### Encendido y apagado del equipo

Asegúrese de que el teclado no esté bloqueado. Mantenga presionado durante dos segundos el

botón  : el Led  se encenderá / apagará.



#### Configuración del setpoint de trabajo

Asegúrese de que el teclado no esté bloqueado.

Presione y suelte el botón  : el Led  parpadea. Configure el nuevo setpoint de trabajo mediante los botones  . Confirme el nuevo valor mediante el botón .



#### Encendido / apagado de la luz de la cámara

Asegúrese de que el teclado no esté bloqueado.

Presione y suelte el botón  : el Led  se enciende. Para apagar la luz, presione nuevamente el botón .



#### Activación / desactivación de la función Overcooling

Asegúrese de que el teclado no esté bloqueado. Pulse durante al menos 4 segundos el botón

 : el Led  se enciende. Durante la función Overcooling, el setpoint disminuye 1 °C. Durante la función Overcooling, la descongelación no se activa nunca.

#### Activación descongelación manual

Asegúrese de que el teclado no esté bloqueado y que no esté en curso la función Overcooling. Pulse durante al menos 4 segundos el botón



 : Si la temperatura de la sonda del evaporador no es superior al límite configurado, se activa la descongelación y el Led  se enciende. Terminada la descongelación, el Led  se apaga.

#### Activación de la función Energy Saving



Transcurrido el tiempo establecido sin que se abran las puertas, se activa la función Energy Saving: el Led se enciende . La función finaliza la primera vez que se abre una puerta.

#### Activación funcionamiento por alta o baja humedad

Asegúrese de que el teclado no esté bloqueado. Para visualizar el funcionamiento actual, presione



y suelte los botones  y  : la pantalla muestra "rhH" si está activo el funcionamiento por alto porcentaje de humedad, "rhL" si está activo el funcionamiento por bajo porcentaje de humedad.



Para cambiar el funcionamiento, presione durante

al menos 4 segundos los botones  y  : la pantalla muestra "rhH" (funcionamiento por alto porcentaje de humedad) o "rhL" (funcionamiento por bajo porcentaje de humedad).

#### Bloqueo teclado

Para bloquear el teclado, presione durante al



menos un segundo los botones  y  : la pantalla muestra "Loc" durante un segundo. Si el teclado está bloqueado, no se podrá realizar ninguna operación: cualquier operación provoca la visualización en la pantalla del mensaje "Loc". Para desbloquear el teclado, presione durante al

menos un segundo los botones  y  : la pantalla muestra "UnL" durante un segundo.

#### Programación de la hora y de la fecha



Asegúrese de que el teclado no esté bloqueado.

Presione el botón  durante un segundo: la pantalla muestra "rtc".

Presione y suelte el botón  : la pantalla mostrará "yy" seguido de los últimos dos número del año y el LED  parpadea. Mediante los

botones  y  se puede configurar el año actual.



Presione el botón  para memorizar el dato y pasar a la modificación del mes : la pantalla mostrará "nn" seguido de los dos números del

mes. Mediante los botones  y  se puede configurar el mes actual.



Presione el botón  para memorizar el dato y pasar a la modificación del día: la pantalla mostrará "dd" seguido de los dos números del día.



Mediante los botones  y  se puede configurar el día actual.

Presione el botón  para memorizar el dato y pasar a la modificación de la hora: la pantalla mostrará "hh" seguido de los dos números de la

hora. Mediante los botones  y  se puede configurar la hora actual.

Presione el botón  para memorizar el dato y pasar a la modificación de los minutos: la pantalla mostrará "nn" seguido de los dos números de los minutos. La hora se visualiza en

el formato 24 h. Mediante los botones  y  se puede configurar el valor correcto.

Presione y suelte el botón  o no trabaje durante 15 segundos: el LED  se enciende. Para salir antes del procedimiento, presione y

suelte el botón .

### Visualización de la temperatura de las sondas

Asegúrese de que el teclado no esté bloqueado.

Presione el botón  durante un segundo: la pantalla muestra "rtc".

Presione el botón  : la pantalla muestra la temperatura leída por la sonda de la cámara.

Presione el botón  : la pantalla muestra el mensaje "Pb2" (sonda del evaporador). Presione

el botón  para visualizar el valor leído por la sonda del evaporador.

Presione el botón  : la pantalla muestra el mensaje "Pb3" (sonda del condensador).

Presione el botón  para visualizar el valor leído por la sonda del condensador.

Para salir del procedimiento, presione el botón  : la pantalla muestra nuevamente la temperatura leída por la sonda de la cámara.

### Alarmas HACCP

El instrumento puede memorizar hasta 9 alarmas HACCP, después de que la alarma más reciente sobrescriba el más antiguo. El instrumento proporciona la siguiente información:

- código alarma
- el valor crítico
- la fecha y la hora en que apareció la alarma
- la duración de la alarma (de 1 min. a 99 h y 59 min., parcial si la alarma está en curso).

Se prevén los siguientes códigos de alarma:

- **AL** : alarma de temperatura mínima
- **AH** : alarma de temperatura máxima
- **id** : alarma entrada micro puerta
- **PF** alarma interrupción de alimentación

 Para evitar memorizar repetidamente las alarmas de interrupción de alimentación, desconecte la alimentación cuando el instrumento esté apagado

 Si la duración de la alarma de interrupción de la alimentación es tal que provoca el error del reloj (código "rtc"), el instrumento no proporcionará ninguna información relacionada con la duración de la alarma



### Visualización de alarmas HACCP

Asegúrese de que el teclado no esté bloqueado.

Mantenga presionado el botón  durante 1 segundo: la pantalla mostrará el mensaje "rtc".

Presione varias veces el botón  hasta que en la pantalla aparezca el mensaje "LS".

Presione el botón  : la pantalla mostrará el código de alarma más reciente (es decir, uno de los códigos antes enumerados seguido del número "1"; mayor es el número que sigue el código de la alarma y más antigua es la alarma).

Mediante los botones  y  se puede correr las distintas alarmas memorizadas. Para seleccionar una alarma, presione el botón

 . el Led **HACCP** deja de parpadear y permanece encendido de manera estable, la pantalla visualiza luego la siguiente información:

<b>8.0</b>	el valor crítico es de 8,0 °C/8 °F
<b>StA</b>	la pantalla visualiza la fecha y la hora en que aparece la alarma
<b>y09</b>	la alarma apareció en 2009 (continúa...)
<b>n03</b>	la alarma apareció en el mes de marzo (continúa...)
<b>d26</b>	la alarma apareció el 26 de marzo de 2009
<b>h16</b>	la alarma apareció a las 16 horas (continúa...)
<b>n30</b>	la alarma apareció a las 16:30 horas
<b>dur</b>	la pantalla visualiza la duración de la alarma
<b>h01</b>	la alarma duró 1 hora (continúa...)
<b>n15</b>	la alarma duró 1 hora y 15 minutos
<b>AH3</b>	la alarma seleccionada

La pantalla visualiza toda información durante 1 segundo

Para salir de la sucesión de información: presione

y suelte el botón  , la pantalla mostrará la alarma seleccionada (en el ejemplo "AH3").

Para salir del procedimiento, presione el botón

 : la pantalla muestra nuevamente la temperatura leída por la sonda de la cámara.

 Si el instrumento no tiene ninguna alarma en la memoria, la etiqueta "LS" no se visualizará.



### Borrado lista de alarmas HACCP

Asegúrese de que el teclado no esté bloqueado.

Mantenga presionado el botón  durante 1 segundo: la pantalla mostrará el mensaje "rtc".

Presione varias veces el botón  hasta que en la pantalla aparezca el mensaje "rLS".

Presione el botón  : se solicita la contraseña para poder borrar las alarmas de la memoria.

Con los botones  y  configure la contraseña **149** : presione el botón  para confirmar la eliminación de las alarmas.

 Si el instrumento no tiene ninguna alarma en la memoria, la etiqueta "rLS" no se visualizará.

### Horas de funcionamiento del compresor

El instrumento puede memorizar hasta 9.999 horas de funcionamiento del compresor, después de que el número "9999" parpadee.

Para visualizar las horas de funcionamiento del compresor, siga las siguientes instrucciones.

Asegúrese de que el teclado no esté bloqueado.

Mantenga presionado el botón  durante 1 segundo: la pantalla mostrará el mensaje "rtc".



Presione varias veces el botón  hasta que en la pantalla aparezca el mensaje "CH".

Presione el botón  para visualizar el dato. Para poner en cero el contador, siga las siguientes instrucciones. Asegúrese de que el teclado no esté bloqueado.

Mantenga presionado el botón  durante 1 segundo: la pantalla mostrará el mensaje "rtc".

Presione varias veces el botón  hasta que en la pantalla aparezca el mensaje "rCH".

Presione el botón  : se solicita la contraseña para poder poner en cero el contador.

Con los botones  y  configure la contraseña **149** : presione el botón  para

confirmar.

## 6. USO Y FUNCIONAMIENTO (PJEZ VERSION)

### 6.1. Descripción De los Mandos

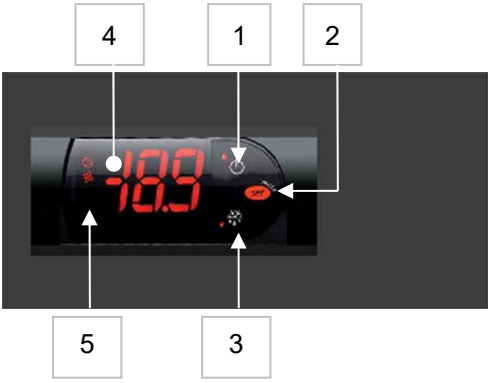

The diagram shows a close-up of the thermostat's control panel. A red LED indicator is on the left. A digital display shows '10.9'. To the right of the display are several buttons: a small white button (1), a larger button with a downward arrow (2), a button with a snowflake icon (3), and a button with a cloud and 'set' text (4). A small red LED is located below the 'set' button (5).

1. Botón ON/OFF teletermostato.
2. Botón de programación Setpoint
3. Botón de inicio de la descongelación manual
4. Teletermostato digital
5. Led del estado de funcionamiento

1-2-3 Botones de modificación de temperatura

## 6.2. Funcionalidad



### Encendido y apagado del Teletermostato



**Encendido del instrumento (ON)** : presionar por algunos segundos el botón  (durante la presión del botón la pantalla visualiza ON).

**Apagado del instrumento (OFF)** : presionar por tres segundos el botón . El apagado realizado es confirmado por la visualización del mensaje "OFF" en la pantalla, alternado con la temperatura medida por la sonda correspondiente.

### Programación De La Temperatura De Trabajo

La temperatura programada, durante la prueba en la empresa, se muestra presionando el pulsador .

Dicha temperatura permanece visualizada por 5 segundos, durante los cuales se puede modificar accionando, sobre los dos botones, los 2 pulsadores  y  que simbolizan respectivamente el aumento o la disminución de la misma.

Después de 5 segundos, si no se aprietan los botones  y , se visualiza de nuevo la temperatura del compartimiento refrigerado. La temperatura interna del compartimiento puede ser programada por el usuario entre el nivel máximo y mínimo que se muestra en la indicación posicionada en la parte alta de la puerta.

### Descongelación

El teletermostato digital controla automáticamente la descongelación del evaporador. La operación de descongelación es señalada por el led correspondiente.

Durante esta fase se recomienda no efectuar operaciones de carga o descarga del compartimiento refrigerado.

El final de la descongelación es dirigido por la sonda correspondiente.

En condiciones difíciles de funcionamiento (condiciones ambientales a elevada temperatura y humedad o después de la introducción de sustancias con alta cesión de humedad) se

recomienda realizar descongelaciones manuales accionando por algunos segundos el botón .



### Visualizaciones en la Pantalla LED

Están presentes algunas señales gráficas en el interior del área de la pantalla:



## 7. RECOMENDACIONES PARA EL USO

### 7.1. Inactividad prolongada

Si el equipo se mantiene inactivo durante un largo período de tiempo, proceda de la siguiente manera:

1. Accionar el interruptor automático seccionador para desactivar la conexión a la línea eléctrica principal.

2. Limpiar cuidadosamente el equipo y las zonas circundantes.
3. Cubrir con una capa de aceite alimentario las superficies de acero inoxidable.

4. Realizar todas las operaciones de mantenimiento;
5. Dejar las puertas semicerradas para evitar la formación de moho y/o olores desagradables.

## 7.2. Recomendaciones para una utilización normal

Aplique las siguientes recomendaciones, para garantizar un uso correcto del equipo:

- Evitar la obstrucción de la zona anterior de la unidad condensadora, para facilitar al máximo la eliminación de calor del condensador.
- Mantener siempre limpia la parte anterior del condensador, utilizando un cepillo suave y evitando el uso de utensilios rígidos o metálicos que puedan dañar el sistema de aletas del condensador.
- Controlar que la superficie de apoyo del equipo sea plana.

- Evitar la introducción de sustancias líquidas o sólidas con temperatura superior a la del ambiente, e introduzca el material solo cuando el equipo haya alcanzado la temperatura de funcionamiento.
- No poner los materiales que se deben conservar, en contacto con las paredes interiores, ya que bloquean la circulación del aire que garantiza la uniformidad de la temperatura interna del compartimento refrigerado.
- Tratar de reducir al mínimo el número y la duración de las aperturas de las puertas.

## 8. LIMPIEZA Y MANTENIMIENTO

### 8.1. Advertencias Para La Limpieza Y El Mantenimiento



Antes de realizar cualquier operación de mantenimiento, activar todos los dispositivos de seguridad previstos. En particular desactivar la

alimentación eléctrica mediante el interruptor automático seccionador.

### 8.2. Mantenimiento Ordinario

El mantenimiento ordinario consiste en la limpieza diaria de todas las partes que puedan estar en contacto con los alimentos y en el mantenimiento periódico de los quemadores, de las toberas y los conductos de descarga.

Un mantenimiento correcto permite obtener las mejores prestaciones, una duración prolongada del equipo y un mantenimiento constante de los requisitos de seguridad.

No dirigir chorros de agua directos al equipo ni usar aparatos de alta presión.

Para la limpieza del acero inoxidable no usar estropajos, cepillos ni raspadores de hierro, ya que pueden dejar partículas de hierro que si se oxidan pueden provocar herrumbre.

Para quitar los residuos endurecidos utilizar espátulas de madera, de plástico o jabones de goma abrasiva.

Durante los períodos de prolongada inactividad, cubra todas las superficies de acero inoxidable con un paño protector, mojado con aceite de vaselina, y airear periódicamente los locales.



No usar productos que contengan sustancias nocivas y peligrosas para la salud de las personas (solventes, gasolina, etc.).









Haga que el personal especializado realice **frecuentemente** las siguientes operaciones:

- Realizar periódicamente la limpieza del condensador, utilizando utensilios adecuados (aspiradoras o cepillos suaves).
- Controlar la perfecta estanqueidad de la junta de la puerta y sustituirla si es necesario.
- Limpiar periódicamente el depósito de evaporación de la condensación.
- Controlar que no se hayan aflojado las conexiones eléctricas.
- Controlar la eficiencia de la resistencia de la puerta (en los modelos BT).
- Controlar el funcionamiento del termostato o de la placa de las sondas.
- Controlar la eficiencia de la instalación eléctrica.





## 9. AVERÍAS

Las informaciones que se brindan a continuación tienen el objetivo de ayudar a identificar y corregir posibles anomalías y disfunciones que podrían presentarse en la fase de uso. Algunos de estos

problemas pueden ser resueltos por el usuario, para todos los demás se requiere una competencia precisa, por tanto, deben realizarse exclusivamente por el personal cualificado.

Problema	Causas	Soluciones
El grupo frigorífico no arranca	Final de descongelación	arranca de nuevo después de una parada de 3'
	Apagado mediante el interruptor general	encendido de nuevo, vuelve a arrancar después de 3'
	Falta de tensión	controlar el enchufe, las tomas, los fusibles o la red eléctrica
	Otras causas	 <b>Si el problema persiste contactar al centro de asistencia.</b>
El grupo frigorífico funciona continuamente enfriando insuficientemente	Local demasiado caliente	airear el ambiente
	Condensador sucio	limpiar el condensador
	Insuficiente estanqueidad de las puertas	controlar las juntas
	Insuficiente cantidad de gas refrigerante	 <b>Contactar al centro de asistencia.</b>
	Válvula de gas caliente parcialmente abierta	 <b>Contactar al centro de asistencia.</b>
	Resistencias siempre insertadas	controlar el temporizador (solo en los modelos con descongelación automática)
	Ventilador del condensador detenido	 <b>Contactar al centro de asistencia.</b>
	Ventilador del evaporador detenido	 <b>Contactar al centro de asistencia.</b>
El grupo frigorífico no se detiene	Sonda averiada	 <b>Contactar al centro de asistencia.</b>
	Teletermostato o termostato averiado	 <b>Contactar al centro de asistencia.</b>
Presencia de hielo en el interior del evaporador	Tubo de descarga obstruido	desmontar y volver a montar el grupo de descarga, después de controlar la limpieza del mismo
	Equipo no nivelado	restablecer el nivel accionando los pies regulables
	Válvula de gas caliente averiada	 <b>Contactar al centro de asistencia.</b>
	Resistencias que no funcionan	controlar la activación de la descongelación (solo en los modelos con descongelación eléctrica)
Rumorosidad del equipo	Vibraciones persistentes	controlar que el equipo no tenga contacto con otros objetos tanto interna como externamente

## 9.1. Visualización alarmas (EVX214 Versión)

Problema	Causas	Soluciones
En la pantalla parpadea el letrero "AL" y el buzzer emite un sonido intermitente <b>(alarma de baja temperatura del evaporador)</b>	La temperatura detectada por la sonda del evaporador es inferior al valor establecido.	 <b>Contáctese con el centro de asistencia.</b> <ul style="list-style-type: none"> <li>➤ Controle el funcionamiento del ventilador del evaporador.</li> <li>➤ Controle que la instalación no esté descargada.</li> </ul>
En la pantalla parpadea el letrero "AH" y el buzzer emite un sonido intermitente <b>(alarma de alta temperatura de la cámara)</b>	La temperatura detectada por la sonda de la cámara es superior al valor establecido.	<ul style="list-style-type: none"> <li>➤ Controle la temperatura de la cámara</li> <li>➤ Controle que la instalación funcione correctamente.</li> </ul>
En la pantalla parpadea el letrero "id" y el buzzer emite un sonido intermitente <b>(alarma entrada micro puerta)</b>	La entrada de la micro puerta permanece abierta.	 <b>Contáctese con el centro de asistencia.</b> <ul style="list-style-type: none"> <li>➤ Controle la micro puerta</li> <li>➤ Controle la alineación correcta de la puerta</li> </ul>
En la pantalla parpadea el letrero "PF" y el buzzer emite un sonido intermitente <b>(alarma de interrupción de la alimentación eléctrica)</b>	Si se verifica una interrupción de la alimentación eléctrica.	<ul style="list-style-type: none"> <li>➤ Controle la instalación eléctrica.</li> </ul>  Para evitar memorizar repetidamente las alarmas de interrupción de alimentación, apague el instrumento antes de desconectar la alimentación eléctrica.
En la pantalla parpadea el letrero "COH" y el buzzer emite un sonido intermitente <b>(alarma de temperatura del condensador)</b>	La temperatura detectada por la sonda del condensador es superior al valor establecido.	 <b>Contáctese con el centro de asistencia.</b> <ul style="list-style-type: none"> <li>➤ Airear el ambiente.</li> <li>➤ Limpiar el condensador.</li> </ul>
En la pantalla parpadea el letrero "CSd" y el buzzer emite un sonido intermitente <b>(alarma del ventilador del condensador bloqueado)</b>	La temperatura detectada por la sonda del condensador es superior al valor establecido.	 <b>Contáctese con el centro de asistencia.</b> <ul style="list-style-type: none"> <li>➤ Limpiar el condensador.</li> <li>➤ Controle que los ventiladores del condensador funcionen correctamente.</li> </ul>

## 9.2. Visualización de Averías (EVX214 Versión)

Problema	Causas	Soluciones
En la pantalla parpadea el letrero "Pr1" y el buzzer emite un sonido intermitente <b>(error de sonda de la cámara)</b>	<ul style="list-style-type: none"> <li>➤ El tipo de sonda no es correcto.</li> <li>➤ La sonda es defectuosa.</li> <li>➤ La conexión sonda – tarjeta electrónica no es correcta.</li> <li>➤ La temperatura detectada por la sonda se encuentra fuera de los límites permitidos por la sonda de la cámara en uso</li> </ul>	 <b>Contáctese con el centro de asistencia.</b> <ul style="list-style-type: none"> <li>➤ Controle que la sonda de la cámara sea del tipo NTC.</li> <li>➤ Controle la integridad de la sonda de la cámara.</li> <li>➤ Controle que la conexión instrumento - sonda sea correcta.</li> <li>➤ Controle que la temperatura cerca de la sonda de la cámara no se encuentre fuera de los límites permitidos</li> </ul>
En la pantalla parpadea el letrero "Pr2" y el buzzer emite un sonido intermitente <b>(error de sonda del evaporador)</b>		
En la pantalla parpadea el letrero "Pr3" y el buzzer emite un sonido intermitente <b>(error de sonda del condensador)</b>		
En la pantalla parpadea el mensaje "rtc" <b>(error del reloj)</b>	Se borró la configuración de la hora actual.	<ul style="list-style-type: none"> <li>➤ Configure el día y la hora.</li> </ul>

## 9.3. Visualización de Averías (PJEZ Versión)

Señales / Alarmas	Causas
<b>E0</b> : Error en la sonda de regulación	La sonda utilizada no es compatible con el instrumento usado
	cable de la sonda interrumpido o en cortocircuito
	sensor averiado
<b>E1</b> : Error en la sonda del evaporador	La sonda utilizada no es compatible con el instrumento usado
	cable de la sonda interrumpido o en cortocircuito
	sensor averiado

# 10. INSTALACIÓN

## 10.1. Embalaje Y Desembalaje

Realizar el movimiento y la instalación respetando las informaciones suministradas por el fabricante, reportadas directamente en el embalaje, en el equipo y en este manual.

El sistema de elevación y transporte del producto en el embalaje, prevé el uso de una carretilla elevadora o de una transpaleta; mediante el uso de estos debe prestarse particular atención al balance del peso, a fin de evitar peligros de volcado (evitar inclinaciones excesivas!)



**ATENCIÓN** : Preste atención al cable de alimentación y a la posición de los pies, cuando esté insertando el dispositivo de elevación.

El embalaje es de cartón y la paleta de madera. En el embalaje de cartón están impresos una serie de símbolos que muestran, según las normativas internacionales, las prescripciones a las que se deberán someter los equipos durante

las operaciones de carga y descarga, transporte y almacenamiento.



Verificar, en el momento de la entrega, la integridad del embalaje y que durante el transporte no haya sufrido daños. Los posibles daños serán inmediatamente impugnados al transportador.

Se debe quitar el embalaje lo antes posible, con el objetivo de verificar la integridad del equipo y la ausencia de daños.

No trabajar el cartón con utensilios cortantes, para no dañar los paneles de acero subyacentes. Quitar hacia arriba el embalaje de cartón. Verifique, después de quitar el embalaje, que las características del equipo correspondan a las ordenadas por usted en el pedido; Si existen anomalías contacte inmediatamente al comerciante.

**!** Los elementos del embalaje (bolsas de nylon, poliestirol expandido, grapas) no se deben dejar al alcance de los niños. Quitar el film protector en PVC de las paredes internas y externas, evitando el uso de utensilios metálicos.

**i** **LÍMITE DE APILADO** : Tanto en el transporte como en el almacenamiento, el límite máximo de apilado de los equipos es de 3.

## 10.2. Instalación

Se debe cumplir con todas las fases de instalación, hasta finalizar el proyecto general. La zona de instalación debe estar provista de todas las conexiones de alimentación, de descarga de los residuos de producción, debe estar iluminada adecuadamente y contar con todos los requisitos higiénicos y sanitarios que respondan a las leyes vigentes.

Para optimizar los consumos y reducir el desgaste de la máquina, no la coloque cerca de fuentes de calor o en ambientes con temperaturas muy elevadas.

Proceda a la nivelación del equipo mediante los pies.

**!** Para garantizar un funcionamiento correcto del equipo, el mismo puede ser instalado y funcionar solo en locales permanentemente ventilados.

**i** Conectar y dejar insertado por un cierto período de tiempo (al menos dos horas) antes de controlar el funcionamiento. Durante el transporte es probable que el aceite lubricante del compresor haya entrado en el circuito refrigerante, obstruyendo los capilares: como consecuencia, el equipo funcionará por algún tiempo sin producir frío, hasta que el aceite no vuelva al compresor.

**!** **ATENCIÓN** : el equipo necesita espacios mínimos funcionales, como se muestra en el diseño.

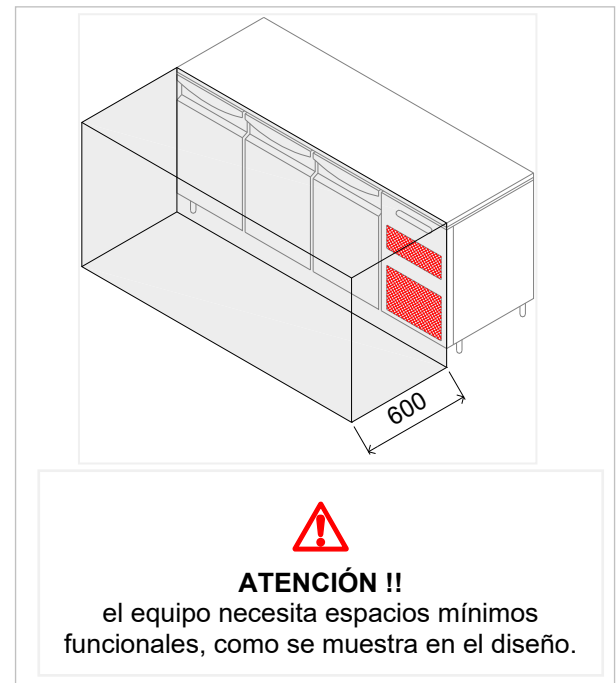

### 10.3. Conexión de la Alimentación Eléctrica

La conexión se debe efectuar por el personal autorizado y cualificado, respetando las leyes vigentes y con el uso del material apropiado y señalado.

 Antes de conectar el equipo a la red de alimentación eléctrica, controle que la tensión y la frecuencia correspondan a los datos de la placa de matrícula, que se encuentra en la parte posterior del equipo.

 El equipo es suministrado con una tensión de funcionamiento de 230V 1+N~ 50Hz. Es

posible obtener un equipo con tensiones diferentes, bajo pedido.

 Antes de realizar la conexión, asegúrese de que en la red de alimentación, ubicada en la parte anterior de la máquina, haya un interruptor diferencial con una potencia adecuada, que protege el equipo de sobrecargas o cortocircuitos.

### 10.4. Conexión del Equipo Frigorífico (Modelos Equipados)

La conexión con la unidad condensadora "remote" se debe efectuar según el esquema frigorífico anexo.

Recordamos que en el compartimiento técnico se encuentran:

- Tubo de aspiración.
- Tubo de descarga del líquido

Estos compartimientos se deben conectar a los modelos correspondientes, ubicados en la unidad condensadora.

Después de realizar la conexión, efectúe una operación cuidadosa de vaciado y sucesiva carga, asegurándose de usar un tipo de gas refrigerante compatible con los componentes del equipo.

Para la puesta en marcha del equipo, realice las conexiones eléctricas entre los instrumentos del panel de mandos y la unidad condensadora, según el anexo del esquema eléctrico.

### 10.5. Prueba

El equipo se entrega listo para ser usado por el adquirente.

Dicha funcionalidad está garantizada por la superación de las pruebas (prueba eléctrica -

prueba funcional - prueba estética) y por las certificaciones correspondientes mediante los anexos específicos.

## 10.6. Reversibilidad De Las Puertas

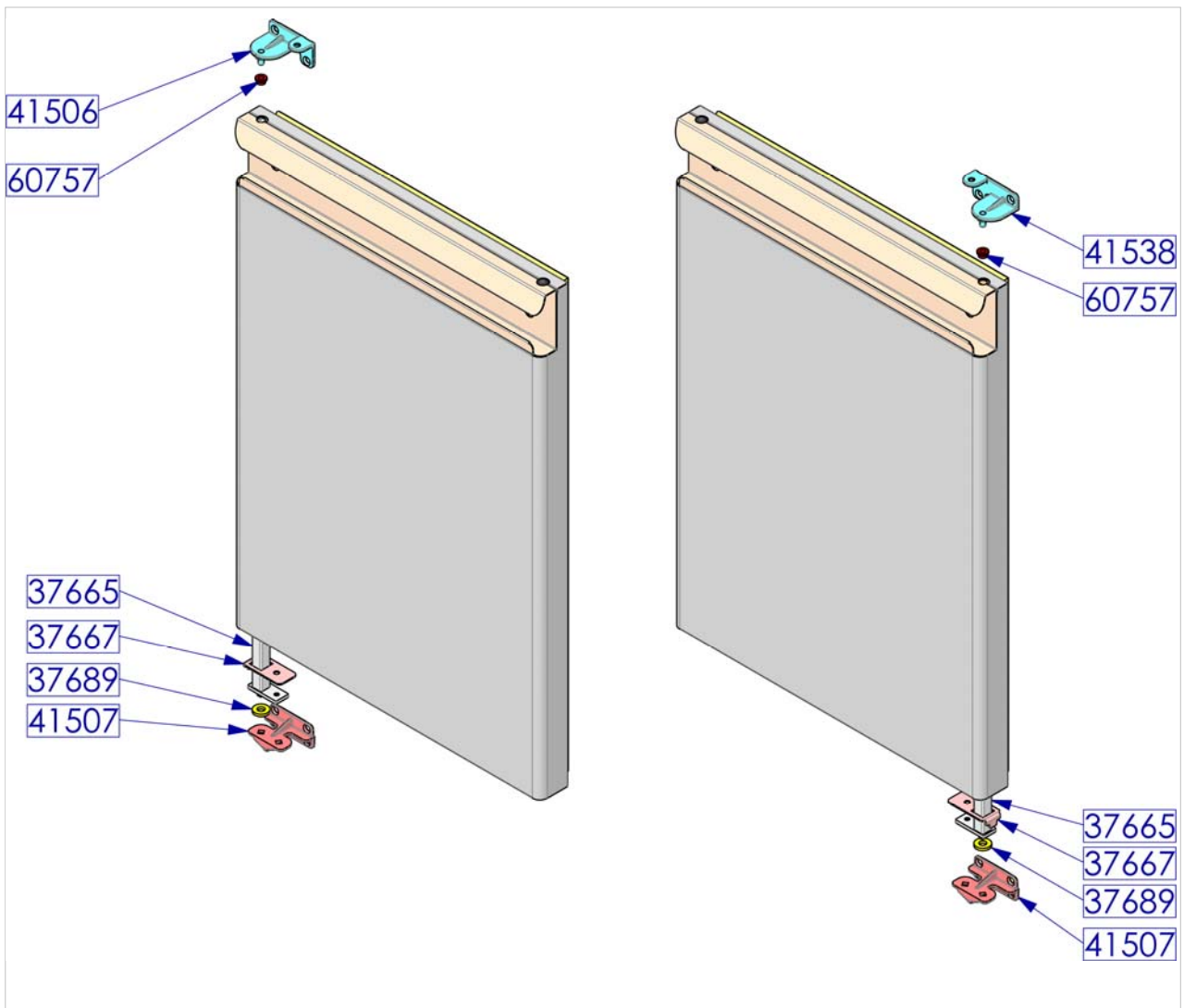

ES

## 11. ELIMINACIÓN DEL EQUIPO

 Este equipo ha sido realizado en conformidad con la Directiva Europea 2002/96/EC, WASTE ELECTRICAL AND ELECTRONIC EQUIPMENT (WEEE).

 Asegurándose que este equipo sea eliminado de manera correcta, el usuario contribuye a prevenir las potenciales consecuencias negativas para el ambiente y la salud.



El símbolo  sobre el producto o sobre la documentación que lo acompaña, indica

que este producto no debe ser considerado un residuo doméstico, sino que se debe entregar al punto idóneo de recogida para el reciclaje de equipos eléctricos y electrónicos.

Elimínelo siguiendo las normativas para la eliminación de los residuos.

Para más información acerca del tratamiento, recuperación y reciclaje de este producto, contacte la oficina local correspondiente, el servicio de recogida de los residuos domésticos o el local donde se ha adquirido el producto.

## 12. FICHA TÉCNICA DEL REFRIGERANTE

El refrigerante utilizado en la máquina es el fluido **R290 / R134a / R452A**.

Los componentes del fluido son los siguientes **R452A**:

- HFC-125 59%
- HFC-1234yf 30%
- HFC-32 11%

### IDENTIFICACIÓN DE PELIGROS

La rápida evaporación del líquido puede provocar congelamiento. La inhalación de concentraciones elevadas de vapor, puede causar irregularidad cardiaca, efectos narcóticos a corto plazo (vértigos, dolores de cabeza y confusiones mentales), desmayos o la muerte.

- Efectos en los ojos: Congelamiento o quemaduras por el frío, causados por el contacto con el líquido.
- Efectos en la piel: Congelamiento o quemaduras por el frío, causados por el contacto con el líquido.

- Efectos de la ingestión. La ingestión no está considerada un medio de exposición.

### MEDIDAS DE PRIMEROS AUXILIOS

**Ojos:** En caso de contacto, lavar inmediatamente los ojos con abundante agua por al menos 15 minutos. Consultar un médico.

**Efectos en la piel:** Lavar con agua por al menos 15 minutos después de un contacto excesivo. Si es necesario, curar el congelamiento, calentando cuidadosamente la zona afectada. Acudir al médico en caso de irritación.

**Ingestión oral:** La ingestión no está considerada un medio de exposición.

**Inhalación:** Si se inhalan concentraciones elevadas, trasladar a la persona al aire libre. Mantener tranquila a la persona. Si la persona no respira, proceder a la respiración artificial. Si existe dificultad para respirar, suministrar oxígeno. Acudir al médico.

DIAGRAMA DEL CICLO DE REFRIGERACIÓN PARA MESAS REFRIGERADORAS REMOTAS ESQUEMA DEL CICLO DE REFRIGERACIÓN - MESAS REFRIGERADORAS SIN COMPRESOR

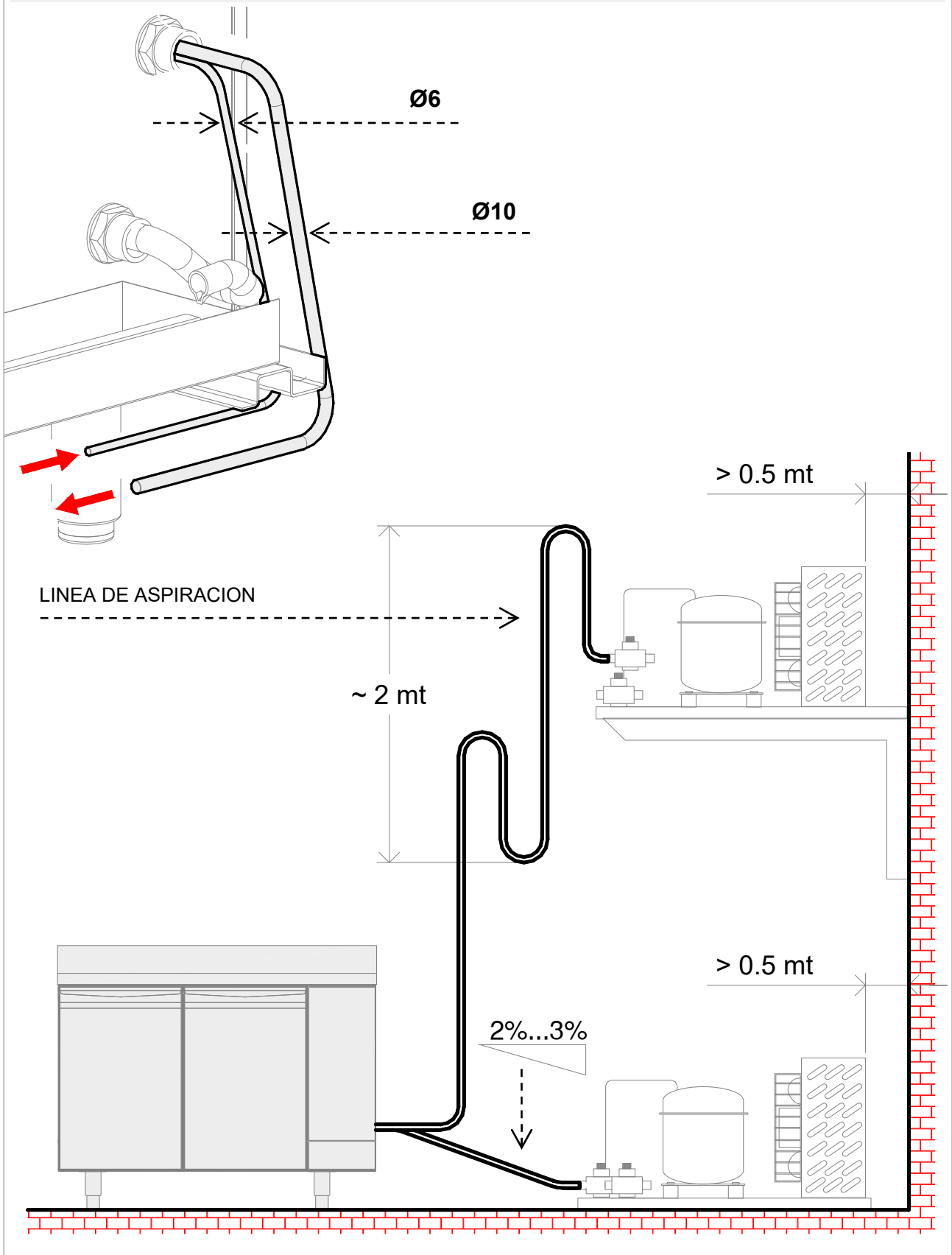

DIAGRAMA DEL CICLO DE REFRIGERACIÓN PARA MESAS REFRIGERADORAS REMOTAS ESQUEMA DEL CICLO DE REFRIGERACIÓN - MESAS REFRIGERADORAS SIN COMPRESOR

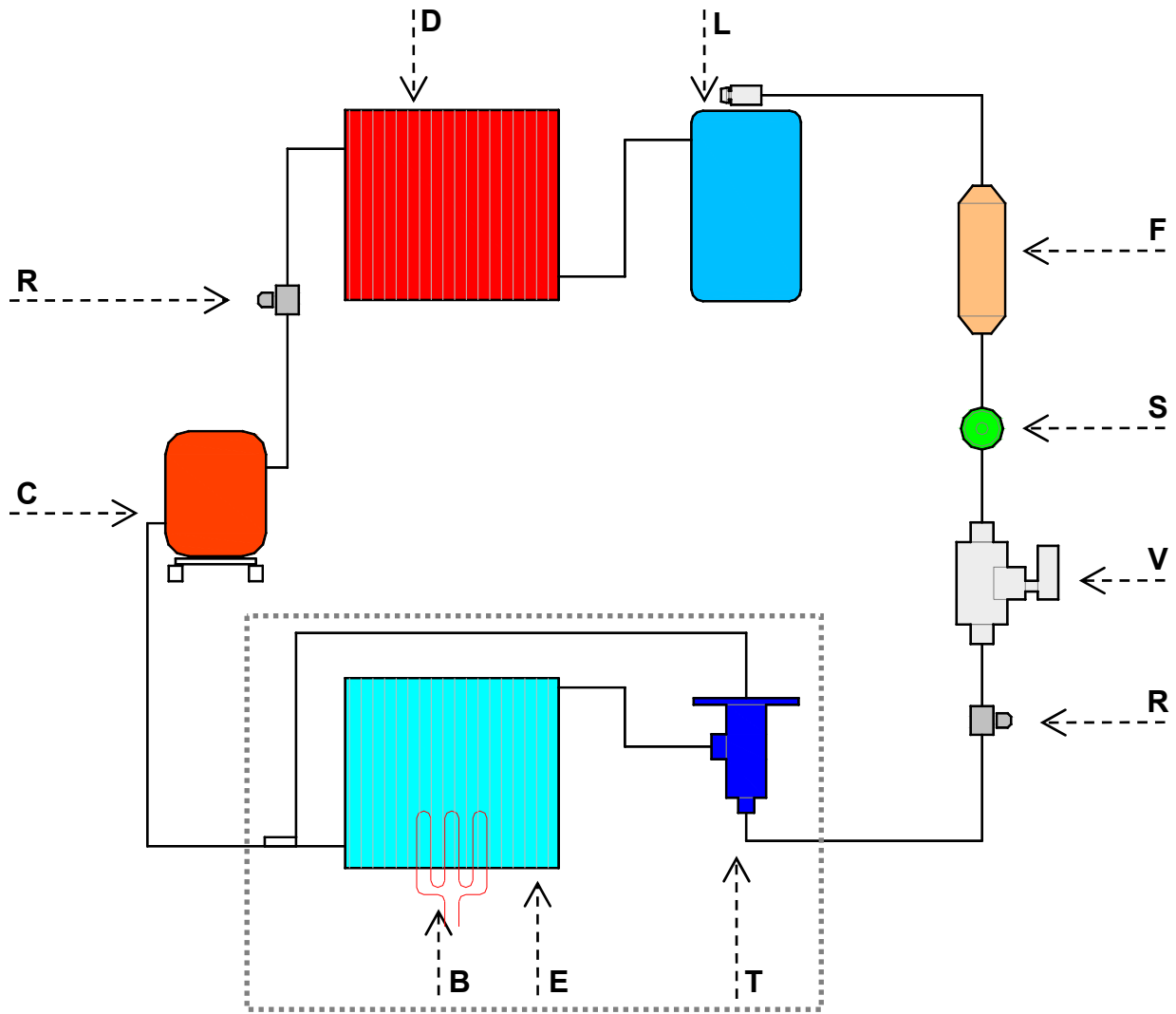

	IT	GB	FR	DE	ES
<b>C</b>	Compressore	Compressor	Compresseur	Kompressor	Compresor
<b>R</b>	Rubinetto	Cock	Robinet	Hahn	Grifo
<b>D</b>	Condensatore	Condenser	Condenseur	Kondensator	Condensador
<b>L</b>	Ricevitore di liquido	Liquid receiver	Collecteur de liquide	Flüssigkeitsempfänger	Líquido receptor
<b>F</b>	Filtro deidratatore	Dehydrating filter	Filtre déshydrater	Feuchtigkeitseutzugsfilter	filtro Deshidratación
<b>S</b>	Spia liquido	Liquid pilot light	Témoin de liquide	Kontrolleuchte Flüssigkeit	Piloto líquido luz
<b>V</b>	Valvola solenoide	Solenoid valve	Vanne solénoïde	Solenoidventilator	Solenoid válvula
<b>T</b>	Valvola d'espansione	Expansion valve	Vanne d'expansion	Ausdehnungsventil	Expansión válvula
<b>E</b>	Evaporatore	Evaporator-cooler unit	Evaporateur	Verdampfungseinheit	Evaporador
<b>B</b>	Resistenza Sbrinamento	Defrosting resistance	Resistance dégivrages	Abtauungswiderstand	resistencia de deshielo

	IT	EN	FR	DE	ES
<b>C</b>	Compressore	Compressor	Compresseur	Kompressor	Compresor
<b>IG</b>	Interruttore Generale	On/off switch	Interrupteur général	Hauptschalter	Interruptor de encendido/apagado
<b>SC</b>	Sonda Cella	Room probe	Sonde cellule	Fuhler raum	Sonda de habitación
<b>SE</b>	Sonda Evaporatore	Evaporator Probe	Sonde évaporateur	Fuhler verdampfer	Evaporador Sonda
<b>S3</b>	Sonda Condensatore	Condenser Probe	Sonde Condensateur	Kerntemperaturfühler	Condensador Sonda
<b>VC</b>	Ventilatore Condensatore	Condenser Fan	Ventilateur condenseur	Kondensatorventilator	Condensador Admirador
<b>VE</b>	Ventilatore Evaporatore	Evaporator fan	Ventilateur évaporateur	Verdampferventilator	Evaporador admirador
<b>VS</b>	Valvola solenoide (gas caldo)	Solenoid valve	Vanne solénoïde	Solenoidventil	Válvula solenoide
<b>VA</b>	Ventilatore vano tecnico (solo versione predisposta)	Fan (remote refrigeration units model only)	Fan (seulement modèles sans groupe logé)	Fan (nur bei Modellen für Zentralkühlung)	Ventilador (control remoto) unidades de refrigeración (solo modelo)
<b>RSC</b>	Resistenza Scarico	Discharge resistance	Resistance évacuation	Abfluss-widerstand	Descargar resistencia
<b>RST</b>	Resistenza Stipite	Anti-condensation element	Resistance montant	Widerstand turpfosten	Anti-condensación elemento
<b>IRH</b>	On/Off umidità	On/Off humidity	On/Off humidité	EIN/AUS Feuchtigkeit	Encendido/Apagado humedad
<b>REV</b>	Resistenza evapora condensa (solo versione predisposta)	Condensate evaporation heater (remote refrigeration units model only)	Résistance évaporation condensation (seulement modèles sans groupe logé)	Heizelement zur Tauwasserverdunstung (nur bei Modellen für Zentralkühlung)	Condensar evaporación calentador (remoto) unidades de refrigeración (solo modelo)
<b>RSB</b>	Resistenza Sbrinamento	Defrosting resistance	Resistance dégivrage	Abtauungswiderstand	Antihielo resistencia
<b>PT</b>	Protezione Termica	Safety Thermostat	Thermostate de sur	Sicherheitsthermostat	Seguridad Termostato