



MOD : TS3N/H

Production code : TEPG3V1510-DM

03/2026



TAVOLI REFRIGERATI



MANUALE DI INSTALLAZIONE USO E MANUTENZIONE

IT

Il costruttore si riserva il diritto di modificare senza preavviso le caratteristiche delle apparecchiature presentate in questa pubblicazione.

IT

1. INDICE

1. INDICE.....	1
2. INDICE ANALITICO	2
3. NORME E AVVERTENZE GENERALI	3
3.1. Informazioni Generali	3
3.2. Garanzia	3
3.3. Descrizione Apparecchiatura	3
3.4. Targhetta Caratteristiche.....	4
3.5. Sostituzione Parti	4
4. SICUREZZA	5
5. USO E FUNZIONAMENTO (VERSIONE EVX214).....	6
5.1. Descrizione Comandi	6
5.2. Visualizzazione Display LED.....	7
5.3. Funzionalità	8
6. USO E FUNZIONAMENTO (VERSIONE PJEZ).....	11
6.1. Descrizione Dei Comandi.....	11
6.2. Funzionalità	11
7. CONSIGLI PER L'USO	12
7.1. Prolungata inattività.....	12
7.2. Consigli per il normale utilizzo.....	12
8. PULIZIA E MANUTENZIONE.....	13
8.1. Avvertenze Per La Pulizia E Manutenzione	13
8.2. Manutenzione Ordinaria	13
8.3. Manutenzione Straordinaria	13
9. GUASTI	14
9.1. Visualizzazione Allarmi (Versione EVX214)	15
9.2. Visualizzazione Guasti (Versione PJEZ).....	15
9.3. Visualizzazione Guasti (Versione EVX214).....	16
10. INSTALLAZIONE.....	16
10.1. Imballo E Disimballo.....	16
10.2. Installazione	17
10.3. Allacciamento Alimentazione Elettrica	17
10.4. Allacciamento Frigorifero (Modelli Predisposti).....	18
10.5. Collaudo	18
10.6. Reversibilità Delle Porte.....	19
11. SMALTIMENTO APPARECCHIATURA.....	20
12. SCHEDA TECNICA DEL REFRIGERANTE R134a / R452A.....	20
13. SCHEDA TECNICA DEL REFRIGERANTE R290.....	20
ALLEGATI.....	I

2. INDICE ANALITICO

A

Accensione / spegnimento della luce cella; 8
 Accensione e spegnimento apparecchiatura; 8
 Accensione e spegnimento Teletermostato; 11
 Allacciamento Alimentazione Elettrica; 17
 Allacciamento Frigorifero (Modelli Predisposti); 18
 Allarmi HACCP; 9
 Attivazione / disattivazione funzione Overcooling;
 8
 Attivazione della funzione Energy Saving; 8
 Attivazione funzionamento per alta o bassa
 umidità; 8
 Attivazione sbrinamento manuale; 8
 Avvertenze Per La Pulizia E Manutenzione; 13

B

Blocco tastiera; 8

C

Cancellazione elenco allarmi HACCP; 10
 Collaudo; 18
 Consigli per il normale utilizzo; 12
 Consigli Per L'uso; 12

D

Descrizione Apparecchiatura; 3
 Descrizione Comandi; 6
 Disimballo; 16

F

Funzionalità; 8

G

Garanzia; 3
 GUASTI; 14

I

Imballo; 16
 Impostazione del setpoint di lavoro; 8

Impostazione ora e data; 8
 Impostazione Temperatura Di Lavoro; 11
 Informazioni Generali; 3
 Installazione; 17

M

Manutenzione Ordinaria; 13
 Manutenzione Straordinaria; 13

O

Ore funzionamento compressore; 10

P

Prolungata inattività; 12

R

Reversibilità Delle Porte; 18

S

Sbrinamento; 11
 SCHEDA TECNICA DEL REFRIGERANTE
 R134a / R452A; 20
 SCHEDA TECNICA DEL REFRIGERANTE R290;
 20
 SICUREZZA; 5
 Smaltimento Apparecchiatura; 20
 Sostituzione Parti; 4

T

Targhetta Caratteristiche; 4

V

Visualizzazione Allarmi (Versione Motorizzata); 15
 Visualizzazione allarmi HACCP; 9
 Visualizzazione Display LED; 7
 Visualizzazione Guasti (Versione EVX214); 16
 Visualizzazione Guasti (Versione PJEZ); 15
 Visualizzazione temperatura sonde; 9
 Visualizzazioni Display LED; 11

3. NORME E AVVERTENZE GENERALI

3.1. Informazioni Generali

Questo manuale è stato realizzato dal costruttore per fornire le informazioni necessarie a coloro che sono autorizzati ad interagire con essa.

Si consiglia i destinatari delle informazioni di leggerle attentamente ed applicarle in modo rigoroso.

La lettura delle informazioni contenute nel seguente documento, permetterà di evitare rischi alla salute e alla sicurezza delle persone.

Conservare questo manuale per tutta la durata di vita dell'apparecchiatura in un luogo noto e facilmente accessibile, per averlo sempre a disposizione nel momento in cui è necessario consultarlo.

3.2. Garanzia

La garanzia dell'apparecchio e dei componenti di nostra produzione ha la durata di 1 anno dalla data della spedizione e si traduce nella fornitura gratuita delle parti che, a nostro insindacabile giudizio, risultassero difettose.

Tali difettosità devono risultare comunque indipendenti da un eventuale non corretto impiego

3.3. Descrizione Apparecchiatura

Il tavolo refrigerato, d'ora innanzi definito apparecchiatura, è stato progettato e costruito per la conservazione degli alimenti nell'ambito della ristorazione professionale.

- 1) **area di condensazione** : è disposta nella parte laterale destra o sinistra ed è caratterizzata dalla presenza dell'unità condensante.
- 2) **area elettrica** : è disposta nella parte anteriore all'unità condensante e contiene le apparecchiature di controllo e di alimentazione nonché il cablaggio elettrico.
- 3) **area di evaporazione** : è situata all'interno del vano refrigerato nella parte destra o sinistra (ventilati) o posteriore (statici) ed è caratterizzata dalla unità evaporante.
- 4) **area di stoccaggio** : è situata all'interno del vano refrigerato (nei modelli con cassetto refrigerato sopra il vano tecnico anche nella zona superiore destra) ed è destinata alla conservazione degli alimenti.

Per evidenziare alcune parti di testo di notevole importanza o per indicare alcune specifiche importanti, sono stati adottati dei simboli particolari il cui significato viene di seguito descritto:



Indica informazioni importanti riguardanti la sicurezza. E' necessario adottare comportamenti appropriati per non mettere a rischio la salute e la sicurezza delle persone e non provocare danni.



Indica informazioni tecniche di particolare importanza da non trascurare.

del prodotto in conformità alle indicazioni riportate nel manuale.

Restano esclusi dalla garanzia oneri derivanti da manodopera, viaggi e trasporti.

I materiali sostituiti in garanzia si intendono comunque di nostra proprietà e devono pertanto essere restituiti a cura e spese del cliente.

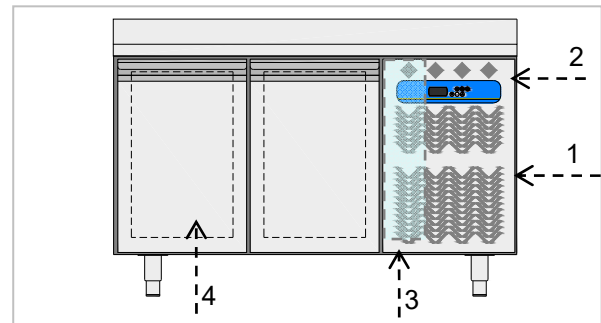

Nella parte anteriore si evidenziano una o più porte o cassette, che chiudono ermeticamente il vano refrigerato.

In funzione delle esigenze di utilizzo, l'apparecchiatura è prodotta in più versioni.

TAVOLI VENTILATI TN

(-2°C +8°C) (0°C +10°C)

Modello adatto alla conservazione di prodotti alimentari freschi, cibi precotti confezionati e bevande.

Il periodo di conservazione deve intendersi piuttosto limitato.

TAVOLI VENTILATI BT





(-20°C -10°C)

Modello adatto alla conservazione di prodotti surgelati per lunghi periodi.

3.4. Targhetta Caratteristiche

La targhetta di identificazione raffigurata, è applicata direttamente sull'apparecchiatura. In essa sono riportati i riferimenti e tutte le indicazioni indispensabili alla sicurezza di esercizio.

- 1) Codice apparecchiatura
- 2) Descrizione apparecchiatura
- 3) Numero di matricola
- 4) Tensione e frequenza di alimentazione
- 5) Potenza Nominale
- 6) Potenza Sbrinamento
- 7) Potenza Totale Lampade
- 8) Classe climatica
- 9) Tipo e Quantità di gas refrigerante
- 10) Numero del fluido frigorifero del componente principale del gas espandente della schiuma isolamento.
- 11) Simbolo RAEE

CODE /KODE CODICE		●	1
MODEL / MODELL MODELLO		●	2
SERIAL No/SERIEN NR. MATRICOLA		●	3
TENSION/SPANNUNG TENSIONE		●	4
INPUT LEISTUNGS-AUFNAHME POTENZA		●	5
		●	6
		●	7
CLIMATIC CLASS KLIMAKLASSE CLASSE CLIMATICA		●	8
REFRIGERANT KUEHLMITTEL REFRIGERANTE		●	9
		●	10
	  		11

Le apparecchiature sono dotate di classe climatica che indica la temperatura ambiente entro la quale il frigorifero funziona correttamente. Di seguito le classi climatiche esistenti :

Classe Climatica	Temperatura Ambiente °C	Umidità Relativa %
0	20	50
1	16	80
2	22	65
3	25	60
4	30	55
6	27	70
5	40	40
7	35	75

3.5. Sostituzione Parti



Prima di effettuare qualsiasi intervento di sostituzione, attivare tutti i dispositivi di sicurezza previsti.



In particolare disattivare l'alimentazione elettrica tramite l'interruttore differenziale sezionatore.

Qualora sia necessario sostituire dei componenti usurati, utilizzare esclusivamente dei ricambi originali.



Si declina ogni responsabilità per danni a persone o componenti derivanti dall'impiego di ricambi non originali e interventi che possono modificare i requisiti di sicurezza, senza l'autorizzazione del costruttore.

4. SICUREZZA

 Si raccomanda di leggere attentamente le istruzioni e le avvertenze contenute nel presente manuale prima di utilizzare l'apparecchiatura. Le informazioni contenute nel manuale sono fondamentali per la sicurezza d'uso e per la manutenzione della macchina.

 Conservare con cura questo manuale per poterlo consultare in ogni caso di necessità.

 L'impianto elettrico è stato progettato secondo la norma CEI EN 60335-2-89.

 Mantenere libere da ostruzioni le aperture di ventilazione nell'involucro dell'apparecchio o nella struttura a incasso.

 Non utilizzare dispositivi meccanici né altri mezzi per accelerare il processo di sbrinamento diversi da quelli raccomandati dal costruttore.

 Non danneggiare il circuito del refrigerante.

 Non utilizzare degli apparecchi elettrici all'interno degli scomparti dell'apparecchio per la conservazione dei cibi congelati.

 Non conservare sostanze esplosive, quali contenitori sotto pressione con propellente infiammabile, in questo apparecchio.

 Non appoggiare oggetti sul fondo dell'apparecchiatura. Utilizzare le apposite griglie per stoccare il prodotto. Il carico massimo ammesso per griglia è di 45Kg uniformemente distribuiti.

 La sostituzione del cavo di alimentazione deve essere eseguita da personale qualificato.

 Adesivi particolari evidenziano la presenza di tensione di rete in prossimità di aree (comunque protette) con rischi di natura elettrica.

 Prima del collegamento assicurarsi della presenza nella rete di alimentazione, a monte dell'apparecchio, di un apposito interruttore

omnipolare con apertura minima dei contatti pari a 3 mm (richiesto per apparecchi forniti senza spina da collegare ad impianto fisso).

Il costruttore, in fase di progettazione e costruzione, ha posto particolare attenzione agli aspetti che possono provocare rischi alla sicurezza e alla salute delle persone che interagiscono con l'apparecchiatura.

Leggere attentamente le istruzioni riportate nel manuale in dotazione e quelle applicate direttamente, in particolare rispettare quelle riguardanti la sicurezza.

Non manomettere od eliminare i dispositivi di sicurezza installati. Il mancato rispetto di questo requisito può recare rischi gravi per la sicurezza e la salute delle persone.

E' consigliato simulare alcune manovre di prova per individuare i comandi, in particolare quelli relativi all'accensione e allo spegnimento, e le loro funzioni principali.

L'apparecchiatura è destinata solo all'uso per cui è stata progettata; ogni altro utilizzo è da considerarsi improprio.

Il costruttore declina ogni responsabilità per eventuali danni a cose o persone causati da un uso improprio o errato.

 Tutti gli interventi di manutenzione che richiedono una precisa competenza tecnica o particolari capacità, devono essere eseguiti esclusivamente da personale qualificato.

Per garantire l'igiene e proteggere gli alimenti da fenomeni di contaminazione, è necessario pulire accuratamente gli elementi che vengono a contatto direttamente o indirettamente con gli alimenti e tutte le zone limitrofe. Effettuare queste operazioni usando esclusivamente prodotti detergenti per uso alimentare, evitando prodotti infiammabili o prodotti che contengono sostanze nocive alla salute.

In caso di inattività prolungata, oltre a scollegare tutte le linee di alimentazione, è necessario effettuare una pulizia accurata di tutte le parti interne ed esterne dell'apparecchiatura.

5. USO E FUNZIONAMENTO (VERSIONE EVX214)



5.1. Descrizione Comandi



Tasto ON ... OFF

Una pressione del tasto **ON/OFF** comporta l'accensione del controllore. La pressione per 2 secondi consecutivi impone lo spegnimento del controllore.



Tasto SET

Una pressione durante il normale funzionamento, permette di impostare il setpoint di lavoro.



Tasto Sbrinamento

Una pressione durante il normale funzionamento, permette di avviare uno sbrinamento manuale.



Tasto Luce

Una pressione durante il normale funzionamento, permette di accendere o spegnere la luce.



Tasti Incremento ... Decremento

La pressione dei tasti, in programmazione setpoint, parametri e umidità decrementano o incrementano il valore selezionato.

5.2. Visualizzazione Display LED

Sono presenti alcune segnalazioni grafiche all'interno dell'area display.



Questo LED indica lo stato (acceso o spento) del COMPRESSORE



Questo LED indica l'attivazione della funzione OVER COOLING



Questo LED indica lo stato (acceso o spento) del VENTILATORE



Questo LED indica l'attivazione della funzione ENERGY SAVING



Questo LED indica lo stato (acceso o spento) della LUCE



Questo LED indica uno sbrinatorio in corso



Questo LED indica lo stato (acceso o spento) delle RESISTENZE PORTA



Questo LED indica uno stato di allarme HACCP.



Questo LED indica uno stato di ALLARME / GUASTO.





IL LED acceso richiede la pulizia del filtro condensatore.

5.3. Funzionalità



Accensione e spegnimento apparecchiatura

Assicurarsi che la tastiera non sia bloccata.

Tenere premuto per due secondi il tasto  : il led  si accenderà / spegnerà.

Impostazione del setpoint di lavoro

Assicurarsi che la tastiera non sia bloccata.



Premere e rilasciare il tasto  : il led  lampeggia. Impostare il nuovo setpoint di lavoro

mediante i tasti   . Confermare il

nuovo valore mediante il tasto  .

Accensione / spegnimento della luce cella

Assicurarsi che la tastiera non sia bloccata.



Premere e rilasciare il tasto  : il led  si accende.

Per spegnere la luce premere nuovamente il tasto





Attivazione / disattivazione funzione Overcooling

Assicurarsi che la tastiera non sia bloccata.

Premere per almeno 4 secondi il tasto  . Il led  si accende. Durante la funzione Overcooling il setpoint viene decrementato di 1°C. Durante la funzione Overcooling lo sbrinamento non viene mai attivato.

Attivazione sbrinamento manuale

Assicurarsi che la tastiera non sia bloccata e che non sia in corso la funzione Overcooling. Premere

per almeno 4 secondi il tasto  . Se la temperatura della sonda evaporatore non è superiore al limite impostato, viene attivato lo sbrinamento e il led  si accende. Terminato lo sbrinamento il led  si spegne.



Attivazione della funzione Energy Saving

Trascorso il tempo stabilito in assenza di aperture porta, viene attivata la funzione di Energy Saving : si accende il led  . La funzione termina alla prima apertura porta.



Attivazione funzionamento per alta o bassa umidità

Assicurarsi che la tastiera non sia bloccata.

Per visualizzare il funzionamento corrente



premere e rilasciare i tasti  e  : il display visualizza "rhH" se è attivo il funzionamento per alta percentuale di umidità, "rhL" se è attivo il funzionamento per bassa percentuale di umidità.

Per cambiare il funzionamento premere per

almeno 4 secondi i tasti  e  : il display visualizza "rhH" (funzionamento per alta percentuale di umidità) oppure "rhL" (funzionamento per bassa percentuale di umidità).

Blocco tastiera

Per bloccare la tastiera premere per almeno un





secondo i tasti  e  : il display visualizza "Loc" per un secondo. Se la tastiera è bloccata, non sarà consentito effettuare nessuna operazione : qualsiasi operazione provoca la visualizzazione a display della scritta "Loc". Per sbloccare la tastiera premere per almeno un

secondo i tasti  e  : il display visualizza "UnL" per un secondo.

Impostazione ora e data

Assicurarsi che la tastiera non sia bloccata.

Premere il tasto  per un secondo : il display visualizza la scritta "rtc".

Premere e rilasciare il tasto  : il display visualizzerà "yy" seguito dagli ultimi due numeri dell'anno e il LED  lampeggia. Mediante i tasti  e  è possibile impostare l'anno corrente.

Premere il tasto  per memorizzare il dato e passare alla modifica del mese : il display visualizzerà "nn" seguito dai due numeri del mese.

Mediante i tasti  e  è possibile impostare il mese corrente.

Premere il tasto  per memorizzare il dato e passare alla modifica del giorno : il display visualizzerà "dd" seguito dai due numeri del

giorno. Mediante i tasti  e  è possibile impostare il giorno corrente.

Premere il tasto  per memorizzare il dato e passare alla modifica dell'ora : il display visualizzerà "hh" seguito dai due numeri dell'ora.

Mediante i tasti  e  è possibile impostare l'ora corrente.

Premere il tasto  per memorizzare il dato e passare alla modifica dei minuti : il display visualizzerà "nn" seguito dai due numeri dei minuti. L'ora viene visualizzata nel formato 24 h.

Mediante i tasti  e  è possibile impostare il valore corretto.

Premere e rilasciare il tasto  o non operare per 15 secondi: il LED  si spegnerà. Per uscire anticipatamente dalla procedura

premere e rilasciare il tasto .

Visualizzazione temperatura sonde

Assicurarsi che la tastiera non sia bloccata.

Premere il tasto  per un secondo : il display visualizza la scritta "rtc".

Premere il tasto  : il display visualizza la temperatura letta dalla sonda cella.

Premere il tasto  : il display visualizza la scritta "Pb2" (sonda evaporatore). Premere il

tasto  per visualizzare il valore letto dalla sonda evaporatore.

Premere il tasto  : il display visualizza la scritta "Pb3" (sonda condensatore). Premere il

tasto  per visualizzare il valore letto dalla sonda condensatore.

Per uscire dalla procedura premere il tasto  : il display visualizza nuovamente la temperatura letta dalla sonda cella.

Allarmi HACCP

Lo strumento è in grado di memorizzare fino a 9 allarmi HACCP, dopodiché l'allarme più recente sovrascrive il più vecchio. Lo strumento fornisce le seguenti informazioni:

- codice allarme
- il valore critico
- la data e l'ora in cui l'allarme si è manifestato
- la durata dell'allarme (da 1 min a 99 h e 59 min, parziale se l'allarme è in corso).

Sono previsti i seguenti codici di allarme :

- **AL** : allarme di temperatura di minima
- **AH** : allarme di temperatura di massima
- **id** : allarme ingresso micro porta
- **PF** allarme interruzione dell'alimentazione

 Per evitare di memorizzare ripetutamente allarmi interruzione dell'alimentazione, disconnettere l'alimentazione quando lo strumento è spento

 Se la durata dell'allarme interruzione dell'alimentazione è tale da provocare l'errore orologio (codice "rtc"), lo strumento non fornirà alcuna informazione riguardante la durata dell'allarme

Visualizzazione allarmi HACCP

Assicurarsi che la tastiera non sia bloccata.

Tenere premuto il tasto  per 1 secondo: il display visualizzerà la scritta "rtc".

Premere ripetutamente il tasto  finché a display compare la scritta "LS".

Premere e il tasto  : il display visualizzerà il codice dell'allarme più recente (ovvero uno dei

codici sopra elencati seguito dal numero "1"; maggiore è il numero che segue il codice dell'allarme e più vecchio è l'allarme). Mediante i

tasti  e  è possibile scorrere i vari allarmi memorizzati.

Per selezionare un allarme premere il tasto

 : il led **HACCP** smette di lampeggiare e rimane acceso stabilmente, il display visualizza in successione le seguenti informazioni :

8.0	il valore critico è di 8,0 °C/8 °F
StA	il display sta per visualizzare la data e l'ora in cui l'allarme si è manifestato
y09	l'allarme si è manifestato nel 2009 (continua ...)
n03	l'allarme si è manifestato nel mese di marzo (continua ...)
d26	l'allarme si è manifestato il 26 marzo 2009
h16	l'allarme si è manifestato alle 16 (continua ...)
n30	l'allarme si è manifestato alle 16 e 30
dur	il display sta per visualizzare la durata dell'allarme
h01	l'allarme è durato 1 h (continua ...)
n15	l'allarme è durato 1 h e 15 min
AH3	l'allarme selezionato

Il display visualizza ogni informazione per 1 secondo.

Per uscire dalla successione di informazioni :

premere e rilasciare il tasto , il display visualizzerà l'allarme selezionato (nell'esempio "AH3").

Per uscire dalla procedura premere il tasto  : il display visualizza nuovamente la temperatura letta dalla sonda cella.

 Se lo strumento non ha alcun allarme in memoria, la label "LS" non verrà visualizzata.

Cancellazione elenco allarmi HACCP

Assicurarsi che la tastiera non sia bloccata.

Tenere premuto il tasto  per 1 secondo: il display visualizzerà la scritta "rtc".

Premere ripetutamente il tasto  finché a display compare la scritta "rLS".

Premere il tasto  : viene richiesta la password per poter cancellare gli allarmi in memoria.

Mediante i tasti  e  impostare la

password **149** : premere il tasto  per confermare l'eliminazione degli allarmi.

 Se lo strumento non ha alcun allarme in memoria, la label "rLS" non verrà visualizzata.

Ore funzionamento compressore

Lo strumento è in grado di memorizzare fino a 9.999 ore di funzionamento del compressore, dopodiché il numero "9999" lampeggia.

Per visualizzare le ore di funzionamento compressore eseguire le seguenti istruzioni. Assicurarsi che la tastiera non sia bloccata.

Tenere premuto il tasto  per 1 secondo: il display visualizzerà la scritta "rtc".

Premere ripetutamente il tasto  finché a display compare la scritta "CH".

Premere il tasto  per visualizzare il dato. Per azzerare il contatore eseguire le seguenti istruzioni. Assicurarsi che la tastiera non sia bloccata.

Tenere premuto il tasto  per 1 secondo: il display visualizzerà la scritta "rtc".

Premere ripetutamente il tasto  finché a display compare la scritta "rCH".

Premere il tasto  : viene richiesta la password per poter azzerare il contatore.

Mediante i tasti  e  impostare la

password **149** : premere il tasto  per confermare.

6. USO E FUNZIONAMENTO (VERSIONE PJEZ)

6.1. Descrizione Dei Comandi

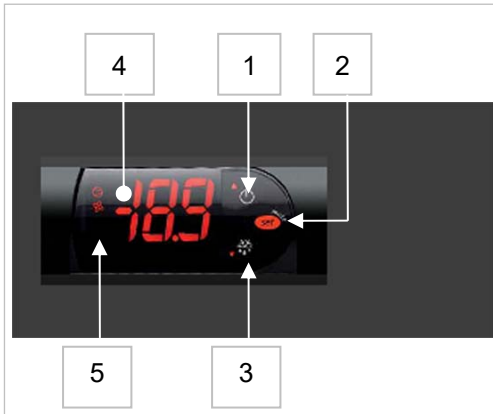

1. Tasto ON/OFF teletermostato.
2. Tasto impostazione Setpoint
3. Tasto avvio sbrinamento manuale
4. Teletermostato digitale
5. Led stato di funzionamento

1-2-3 Tasti di modifica temperatura

6.2. Funzionalità



Accensione e spegnimento Teletermostato



Accensione dello strumento (ON) : premere per alcuni secondi il tasto  (durante la pressione del tasto il display visualizza ON).

Spegnimento dello strumento (OFF) : premere per tre secondi il tasto . L'avvenuto spegnimento è confermato dalla visualizzazione sul display del messaggio "OFF" alternato alla temperatura misurata dalla sonda impostata.

Impostazione Temperatura Di Lavoro

La temperatura impostata durante il collaudo in azienda si evidenzia premendo il pulsante . Tale temperatura rimane visualizzata per 5 secondi durante i quali può essere modificata

agendo sui due tasti 2 pulsanti  e  che simboleggiano rispettivamente l'aumento o la diminuzione della stessa.

Dopo 5 secondi di mancata pressione sui tasti  e  si visualizza di nuovo la temperatura del vano refrigerato. La temperatura interna del vano può essere impostata dall'utente tra il livello massimo e minimo evidenziato nella scritta posizionata nella parte alta della porta.

Sbrinamento

Il teletermostato digitale controlla automaticamente gli sbrinamenti dell'evaporatore. L'operazione di sbrinamento è segnalata dall'apposito led.

Durante tale fase si consiglia di non effettuare operazioni di carico o scarico del vano refrigerato.

La fine dello sbrinamento è pilotato comunque dall'apposita sonda.

In condizioni di esercizio particolarmente gravose (condizioni ambientali ad elevata temperatura ed umidità o in seguito all'introduzione di sostanze ad alta cessione d'umidità) si consiglia di effettuare qualche sbrinamento supplementare manuale

agendo per alcuni secondi sul tasto .



Visualizzazioni Display LED

Sono presenti delle segnalazioni grafiche all'interno dell'area display:

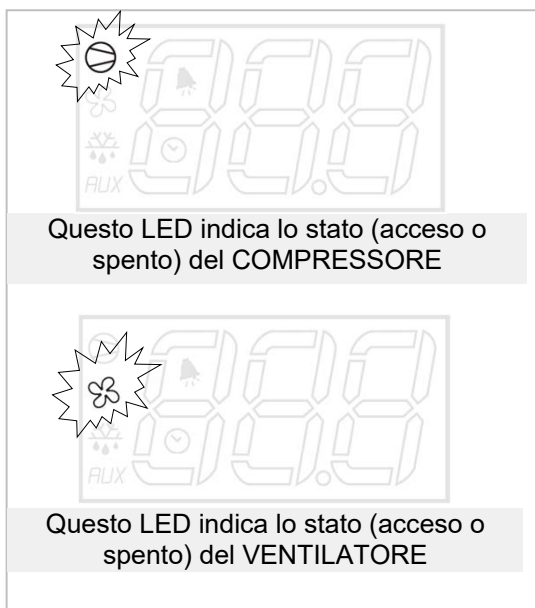

7. CONSIGLI PER L'USO

7.1. Prolungata inattività

Se l'apparecchiatura rimane inattiva per un lungo tempo, procedere nel modo indicato:

1. Agire sull'interruttore automatico sezionatore per disattivare l'allacciamento alla linea elettrica principale.
2. Pulire accuratamente l'apparecchiatura e le zone limitrofe.

3. Cospargere con un velo d'olio alimentare le superfici in acciaio inox.
4. Eseguire tutte le operazioni di manutenzione;
5. Lasciare le porte socchiuse per evitare la formazione di muffe e/o odori sgradevoli.

7.2. Consigli per il normale utilizzo

Al fine di garantire un corretto uso dell'apparecchiatura, è bene applicare i seguenti consigli:

- Evitare di ostruire la zona anteriore alla unità condensatrice per favorire al massimo lo smaltimento di calore dal condensatore.
- Mantenere sempre pulita la parte anteriore del condensatore utilizzando una spazzola morbida ed evitando l'impiego di utensili rigidi o metallici che possano danneggiare le alettature del condensatore.
- Controllare la planarità della superficie di appoggio della apparecchiatura.
- Evitare di introdurre sostanze liquide o solide a temperatura superiore a quella ambiente, e comunque effettuare l'introduzione del materiale dopo che l'apparecchiatura ha raggiunto la temperatura di funzionamento.
- Evitare di stipare i materiali da conservare a contatto con le pareti interne, bloccando in tal modo la circolazione dell'aria che garantisce l'uniformità della temperatura all'interno del vano refrigerato.
- Evitare quanto più possibile il numero e la durata delle aperture porte.

8. PULIZIA E MANUTENZIONE

8.1. Avvertenze Per La Pulizia E Manutenzione



Prima di effettuare qualsiasi intervento di manutenzione, attivare tutti i dispositivi di sicurezza previsti. In particolare disattivare

l'alimentazione elettrica mediante l'interruttore automatico sezionatore.

8.2. Manutenzione Ordinaria

La manutenzione ordinaria consiste nella pulizia giornaliera di tutte le parti che possono venire a contatto con gli alimenti.

Una buona manutenzione consentirà di ottenere migliori prestazioni, una maggiore durata dell'apparecchiatura e un mantenimento costante dei requisiti di sicurezza.

Non spruzzare con getti d'acqua diretti o con apparecchi ad alta pressione.

Per la pulizia dell'acciaio inossidabile non usare pagliette o spazzole di ferro in quanto possono depositare particelle ferrose che ossidandosi portano alla ruggine.

Per rimuovere residui induriti utilizzare spatole in legno, in plastica o saponette in gomma abrasiva.

Durante i periodi di lunga inattività stendere su tutte le superfici in acciaio inox un velo protettivo passandovi un panno imbevuto di olio di vaselina, ed arieggiare periodicamente i locali.



Non usare prodotti che contengono sostanze dannose e pericolose per la salute delle persone (solventi, benzine, ecc.).

8.3. Manutenzione Straordinaria



Periodicamente far eseguire da personale specializzato le seguenti operazioni :









- Provvedere periodicamente alla pulizia del condensatore utilizzando utensili idonei (aspirapolvere o spazzole morbide).
- Controllare la perfetta tenuta della guarnizione della porta e, se necessario, sostituirla.

- Provvedere periodicamente alla pulizia della vaschetta evapora condensa.
- Verificare che i collegamenti elettrici non abbiano subito degli allentamenti nelle connessioni.
- Verificare l'efficienza della resistenza stipite (nei modelli BT).
- Controllare il funzionamento del termostato elettronico o scheda e delle sonde.
- Verificare l'efficienza dell'impianto elettrico.



9. GUASTI

Le informazioni di seguito riportate hanno lo scopo di aiutare l'identificazione e correzione di eventuali anomalie e disfunzioni che potrebbero presentarsi in fase d'uso. Alcuni di questi problemi

possono essere risolti dall'utilizzatore, per tutti gli altri è richiesta una precisa competenza e quindi devono essere eseguiti esclusivamente da personale qualificato.

Problema	Cause	Rimedi
Il gruppo frigorifero non parte	Fine sbrinamento	riparte dopo una sosta di 3'
	Spegnimento tramite interruttore generale	riacceso, riparte dopo 3'
	Manca tensione	controllare spina, prese, fusibili e rete elettrica
	Altre cause	 Se il problema persiste contattare il centro di assistenza.
Il gruppo frigorifero funziona continuamente raffreddando insufficientemente	Locale troppo caldo	aerare l'ambiente
	Condensatore sporco	pulire il condensatore
	Insufficiente tenuta delle porte	controllare le guarnizioni
	Insufficiente quantità di gas refrigerante	 Contattare il centro di assistenza.
	Valvola gas caldo parzialmente aperta	 Contattare il centro di assistenza.
	Resistenze sempre inserite	verificare temporizzatore (solo su modelli con sbrinamento elettrico)
	Ventilatore del condensatore fermo	 Contattare il centro di assistenza.
	Ventilatore evaporatore fermo	 Contattare il centro di assistenza.
Il gruppo frigorifero non si arresta	Sonda guasta	 Contattare il centro di assistenza.
	Teletermostato o termostato guasto	 Contattare il centro di assistenza.
Presenza di ghiaccio all'interno dell'evaporatore	Tubo di scarico ostruito	smontare e rimontare il gruppo di scarico dopo averne controllato la pulizia
	Apparecchio non livellato	ripristinare il livello agendo sui piedi regolabili
	Valvola gas caldo in avaria	 Contattare il centro di assistenza.
	Resistenze non funzionanti	verificare attivazione sbrinamento (solo su modelli con sbrinamento elettrico)
Rumorosità dell'apparecchio	Vibrazioni persistenti	verificare che non vi siano contatti tra l'apparecchio ed altri oggetti sia all'interno che all'esterno

9.1. Visualizzazione Allarmi (Versione EVX214)

Problema	Cause	Rimedi
A display lampeggia la scritta "AL" ed il buzzer emette un suono intermittente (allarme bassa temperatura evaporatore)	La temperatura rilevata dalla sonda evaporatore è inferiore al valore stabilito.	 Contattare il centro di assistenza. <ul style="list-style-type: none"> ➤ Verificare il funzionamento del ventilatore evaporatore. ➤ Verificare che l'impianto non sia scarico.
A display lampeggia la scritta "AH" ed il buzzer emette un suono intermittente (allarme alta temperatura cella)	La temperatura rilevata dalla sonda cella è superiore al valore stabilito.	<ul style="list-style-type: none"> ➤ Verificare la temperatura della cella ➤ Verificare che l'impianto funzioni correttamente.
A display lampeggia la scritta "PF" ed il buzzer emette un suono intermittente (allarme interruzione alimentazione elettrica)	Si è verificata una interruzione della alimentazione elettrica.	<ul style="list-style-type: none"> ➤ Verificare l'impianto elettrico.  Per evitare di memorizzare ripetutamente allarmi interruzione dell'alimentazione, spegnere lo strumento prima di disconnettere l'alimentazione elettrica.
A display lampeggia la scritta "COH" ed il buzzer emette un suono intermittente (allarme temperatura condensatore)	La temperatura rilevata dalla sonda condensatore è superiore al valore stabilito..	 Contattare il centro di assistenza. <ul style="list-style-type: none"> ➤ Aerare l'ambiente. ➤ Pulire il condensatore.
A display lampeggia la scritta "CSd" ed il buzzer emette un suono intermittente (allarme ventilatore condensatore bloccato)	La temperatura rilevata dalla sonda condensatore è superiore al valore stabilito..	 Contattare il centro di assistenza. <ul style="list-style-type: none"> ➤ Pulire il condensatore. ➤ Verificare che i ventilatori condensatore funzionino correttamente.

9.2. Visualizzazione Guasti (Versione PJEZ)

Segnalazioni / Allarmi	Cause
E0 : Errore sonda regolazione	Sonda utilizzata non compatibile con strumento utilizzato
	cavo sonda interrotto o in cortocircuito
	sensores guasto
E1 : Errore sonda evaporatore	Sonda utilizzata non compatibile con strumento utilizzato
	cavo sonda interrotto o in cortocircuito
	sensores guasto

9.3. Visualizzazione Guasti (Versione EVX214)

Problema	Cause	Rimedi
A display lampeggia la scritta "Pr1" ed il buzzer emette un suono intermittente (errore sonda cella)	<ul style="list-style-type: none"> ➤ Il tipo di sonda non è corretto. ➤ La sonda è difettosa. ➤ Il collegamento sonda – scheda elettronica non è corretto. ➤ La temperatura rilevata dalla sonda è al di fuori dei limiti consentiti dalla sonda cella in uso 	<p> Contattare il centro di assistenza.</p> <ul style="list-style-type: none"> ➤ Verificare che la sonda cella sia del tipo NTC. ➤ Verificare l'integrità della sonda cella. ➤ Verificare l'esattezza del collegamento strumento – sonda. ➤ Verificare che la temperatura in prossimità della sonda cella non sia al di fuori dei limiti consentiti
A display lampeggia la scritta "Pr2" ed il buzzer emette un suono intermittente (errore sonda evaporatore)		
A display lampeggia la scritta "Pr3" ed il buzzer emette un suono intermittente (errore sonda condensatore)		
A display lampeggia la scritta "rtc" (errore orologio)		

10. INSTALLAZIONE

10.1. Imballo E Disimballo

Eseguire la movimentazione e l'installazione rispettando le informazioni fornite dal costruttore, riportate direttamente sull'imballo, sull'apparecchiatura e nel presente manuale.



Evitare di spingere o trascinare l'apparecchiatura per evitare rischi di ribaltamento e danni alla struttura

Il sistema di sollevamento e trasporto del prodotto imballato prevede l'impiego di un carrello a forche o di un transpallet usando il quale si deve fare particolare attenzione al bilanciamento del peso onde evitare pericoli di ribaltamento (evitare inclinazioni eccessive!).



ATTENZIONE : Nell'inserire il dispositivo di sollevamento, fare attenzione al cavo di alimentazione e alla posizione dei piedini.

L'imballo è realizzato in cartone e il pallet in legno. Sull'imballo in cartone viene stampigliata una serie di simboli che evidenziano, secondo le normative internazionali, le prescrizioni cui dovranno essere sottoposte le apparecchiature durante le operazioni di carico e scarico, trasporto e immagazzinamento.



Alla consegna verificare, che l'imballo sia integro e che durante il trasporto non abbia subito danni. Eventuali danni vanno immediatamente contestati al trasportatore.

L'apparecchiatura va sballata prima possibile per verificarne l'integrità e l'assenza di danni. Non incidere il cartone con utensili taglienti onde evitare di danneggiare i sottostanti pannelli in acciaio.

Sfilare verso l'alto l'imballo in cartone.

Dopo aver sballato l'apparecchiatura verificare che le caratteristiche corrispondano a quanto da Voi richiesto nell'ordine;

Per eventuali anomalie contattare immediatamente il rivenditore.



Gli elementi dell'imballo (sacchetti in nylon, polistirolo espanso, graffe ...) non devono essere lasciati alla portata dei bambini

Rimuovere il film protettivo in PVC dalle pareti interne ed esterne evitando l'uso di utensili metallici.

i **LIMITE DI IMPILABILITÀ** : Sia durante il trasporto che l'immagazzinamento il limite di

impilabilità delle apparecchiature è pari ad un massimo di 3.

10.2. Installazione

i Le operazioni di messa in opera e di installazione devono essere effettuate da personale specializzato. Tutte le fasi di installazione devono essere considerate, sin dalla realizzazione del progetto generale. La zona di installazione deve essere provvista di tutti gli allacciamenti di alimentazione, di scarico dei residui di produzione, deve essere adeguatamente illuminata ed avere tutti i requisiti igienici e sanitari rispondenti alle leggi vigenti.

Per ottimizzare i consumi e ridurre l'usura della macchina, non collocarla in vicinanza di fonti di calore o in ambienti con temperature troppo elevate.

Procedere al livellamento dell'apparecchio agendo sui singoli piedini.

! Questo apparecchio può essere installato e funzionare solo in locali permanentemente ventilati, per garantire un corretto funzionamento dello stesso.

i Allacciare e quindi lasciare inserito per un certo tempo (almeno due ore) prima di controllare il funzionamento. Durante il trasporto è probabile che l'olio lubrificante del compressore sia entrato nel circuito refrigerante otturando il capillare: di conseguenza l'apparecchiatura funzionerà per

qualche tempo senza produrre freddo fino a quando l'olio non sarà ritornato al compressore.

! **ATTENZIONE** : l'apparecchiatura necessita di spazi minimi funzionali come da disegno.



10.3. Allacciamento Alimentazione Elettrica

i L'allacciamento deve essere effettuato da personale autorizzato e qualificato, nel rispetto delle leggi vigenti in materia e con l'utilizzo di materiale appropriato e prescritto.

i Prima di collegare l'apparecchio alla rete di alimentazione elettrica verificare che la tensione e la frequenza corrispondano con i dati riportati sulla targhetta di immatricolazione applicata sulla parte posteriore dell'apparecchio.

i L'apparecchiatura viene fornita con tensione di funzionamento 230V 1+N~ 50Hz. Su richiesta è possibile avere apparecchiature con tensioni diverse.

! Prima di effettuare il collegamento assicurarsi della presenza nella rete di alimentazione, a monte dell'apparecchio, di un apposito interruttore differenziale di adeguata potenza al fine di preservare l'apparecchio da sovraccarichi o cortocircuiti

10.4. Allacciamento Frigorifero (Modelli Predisposti)

Il collegamento con unità condensatrici "remote" va effettuato secondo lo schema frigorifero allegato.

Ricordiamo che nel vano tecnico sono presenti :

- Tubo di aspirazione.
- Tubo di mandata liquido.

Questi vanno pertanto collegati con i corrispondenti tipi presenti nell'unità condensatrice.

A collegamento effettuato provvedere ad una accurata operazione di vuoto e successiva carica

facendo attenzione di utilizzare un tipo di gas frigorifero compatibile con la componentistica presente.

Per la messa in funzione dell'apparecchiatura, effettuare i collegamenti elettrici tra strumentazione presente sul pannello comandi e unità condensatrice secondo lo schema elettrico allegato.

10.5. Collaudo

L'apparecchiatura viene spedita in condizioni di essere messa in funzione dall'utilizzatore.

Tale funzionalità è garantita dal superamento dei test (collaudo elettrico - collaudo funzionale -

collaudo estetico) e dalla relativa certificazione tramite gli specifici allegati.

10.6. Reversibilità Delle Porte

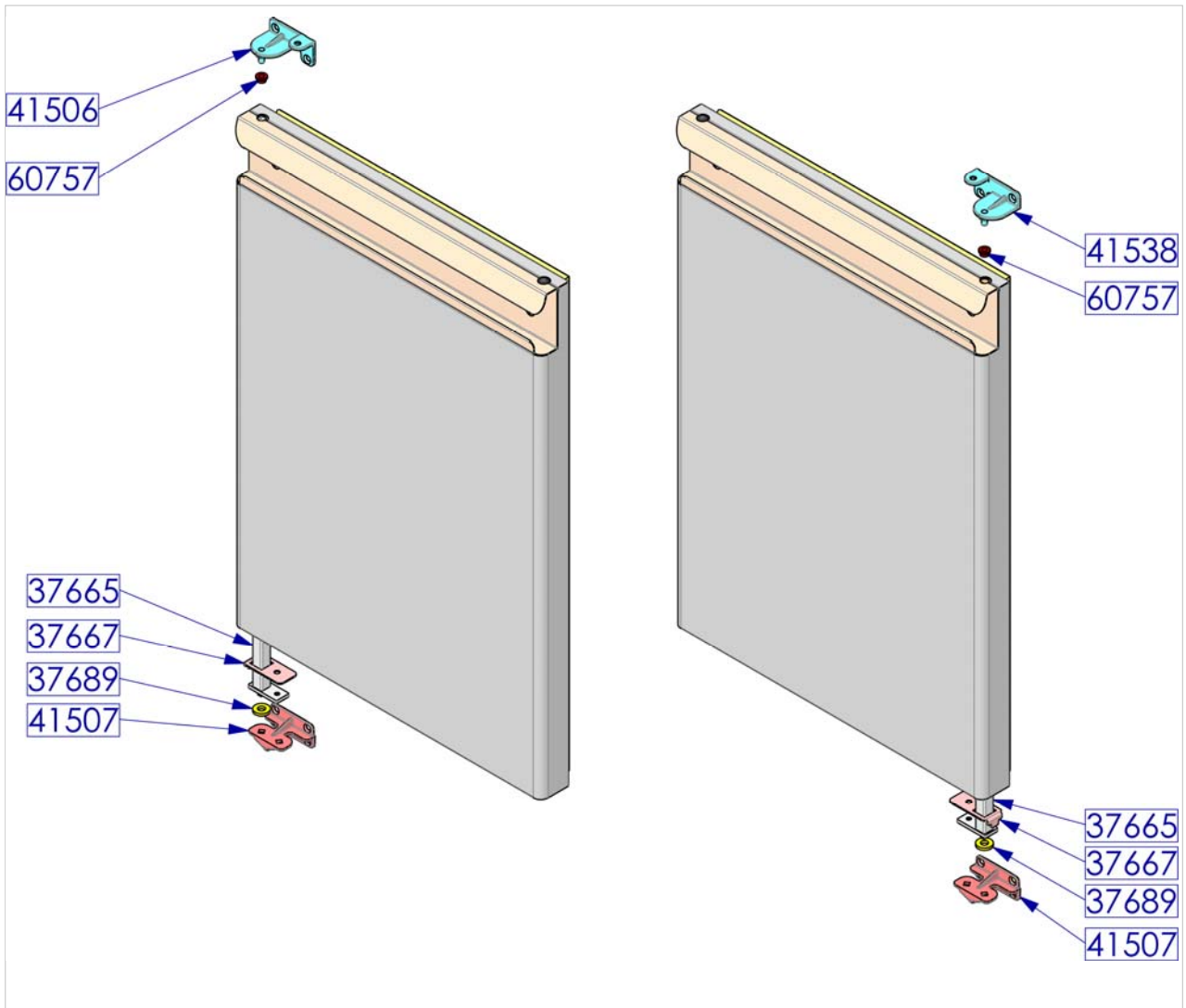

11. SMALTIMENTO APPARECCHIATURA

 Questo apparecchio è contrassegnato in conformità alla Direttiva Europea 2002/96/EC, WASTE ELECTRICAL AND ELECTRONIC EQUIPMENT (WEEE).

 Assicurandosi che questo prodotto sia smaltito in modo corretto, l'utente contribuisce a prevenire le potenziali conseguenze negative per l'ambiente e la salute.



Il simbolo  sul prodotto o sulla documentazione di accompagnamento indica che

questo prodotto non deve essere trattato come rifiuto domestico ma deve essere consegnato presso l'adeguato punto di raccolta per il riciclaggio di apparecchiature elettriche ed elettroniche.

Disfarsene seguendo le normative locali per lo smaltimento dei rifiuti.

Per ulteriori informazioni sul trattamento, recupero e riciclaggio di questo prodotto, contattare l'adeguato ufficio locale, il servizio di raccolta dei rifiuti domestici o il negozio presso il quale il prodotto è stato acquistato.

12. SCHEDA TECNICA DEL REFRIGERANTE R134a / R452A

Di seguito i componenti del fluido **R452A** :

- HFC-125 59%
- HFC-1234yf 30%
- HFC-32 11%

IDENTIFICAZIONE DEI PERICOLI

La rapida evaporazione del liquido può causare congelamento. L'inalazione di concentrazioni elevate di vapore può causare irregolarità cardiache, effetti narcotici a breve termine (comprese vertigini, cefalee e confusione mentale), svenimenti o morte.

- Effetti sugli occhi: Congelamento o ustioni a freddo causati dal contatto con il liquido.
- Effetti sull'epidermide: Congelamento o ustioni a freddo causati dal contatto con il liquido.
- Effetti dell'ingestione L'ingestione non è considerata un mezzo di esposizione.

MISURE DI PRIMO SOCCORSO

Occhi: In caso di contatto, lavare immediatamente l'occhio con abbondante acqua per almeno 15 minuti. Consultare un medico.

Effetti sull'epidermide: Lavare con acqua per almeno 15 minuti dopo un contatto eccessivo. Se necessario, curare il congelamento, riscaldando gentilmente la zona in oggetto. Affidarsi a un medico in caso di irritazione.

Ingestione orale: L'ingestione non è considerata un mezzo di esposizione.

Inalazione: Se vengono inalate concentrazioni elevate, portare all'aria aperta. Mantenere calma la persona. Se la persona non respira, somministrare la respirazione artificiale. Se la respirazione è difficoltosa, somministrare ossigeno. Affidarsi a un medico.

13. SCHEDA TECNICA DEL REFRIGERANTE R290

IDENTIFICAZIONE DEI PERICOLI

- Estremamente infiammabile
- Gas liquefatto

MISURE DI PRIMO SOCCORSO

Inalazione: E' consigliato l'intervento di un medico. In alta concentrazione può causare asfissia. I sintomi possono includere perdita di mobilità e/o conoscenza. I sintomi possono includere vertigini, mal di testa, nausea e perdita di coordinazione.

Spostare la vittima in zona non contaminata indossando l'autorespiratore. Mantenere il paziente disteso e al caldo. Procedere alla respirazione artificiale in caso di arresto della respirazione.

Contatto con gli occhi e con la pelle: Lavare con acqua per almeno 15 minuti. Togliere gli abiti contaminati.

Ingestione: Nessun provvedimento necessario. Via di esposizione poco probabile.

CIRCUITO FRIGORIFERO PER TAVOLI REFRIGERATI PREDISPOSTI
REFRIGERATING CYCLE DIAGRAM FOR REMOTE REFRIGERATING TABLES
SCHEMA DU CYCLE DE REFRIGERATION - TABLES REFRIGEREES SANS COMPRESSEUR
KÜHLSCHHEMA FÜR KÜHLTISCHE OHNE AGGREGAT

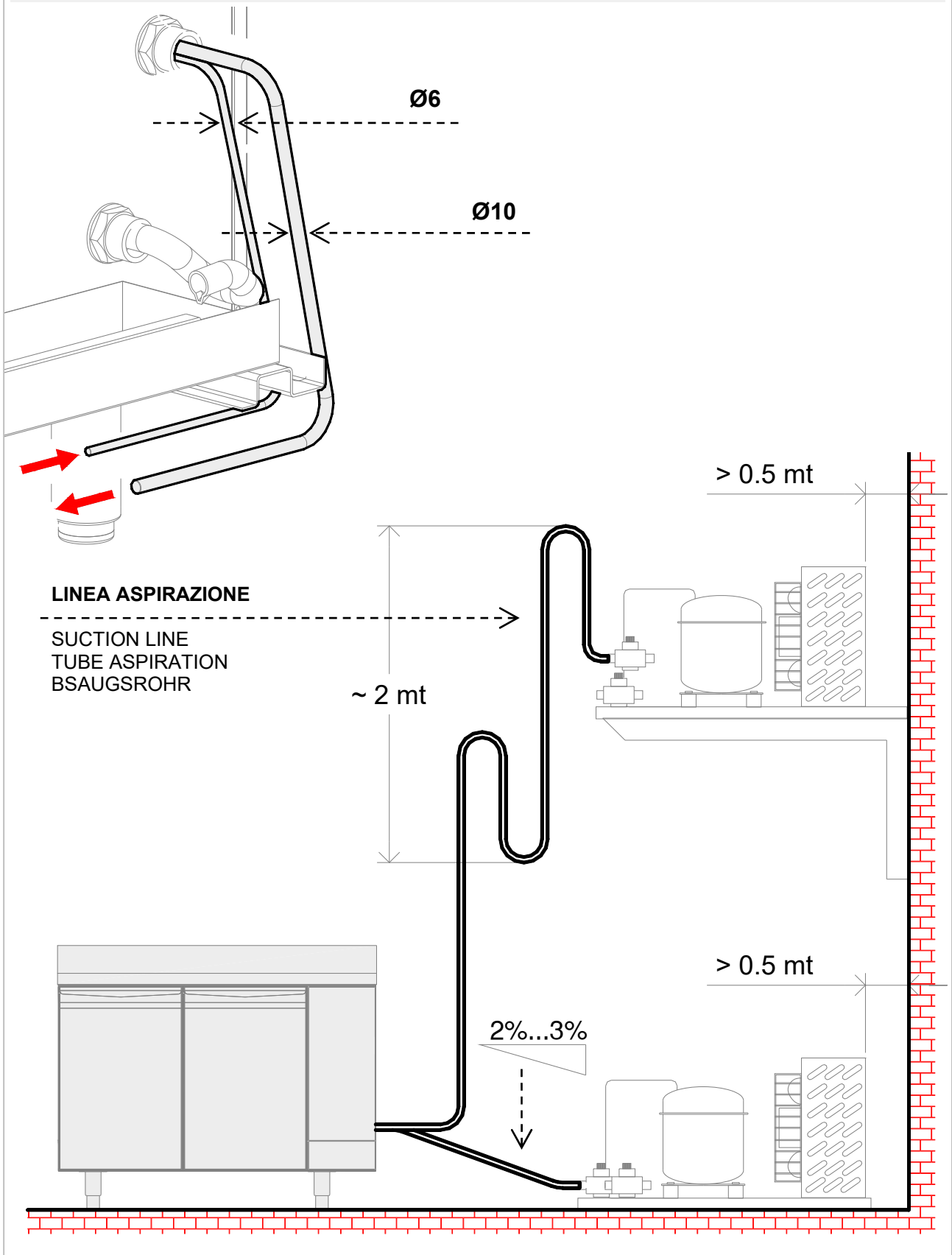

CIRCUITO FRIGORIFERO PER TAVOLI REFRIGERATI PREDISPOSTI
 REFRIGERATING CYCLE DIAGRAM FOR REMOTE REFRIGERATING TABLES
 SCHEMA DU CYCLE DE REFRIGERATION - TABLES REFRIGEREES SANS COMPRESSEUR
 KÜHLSCHHEMA FÜR KÜHLTISCHE OHNE AGGREGAT

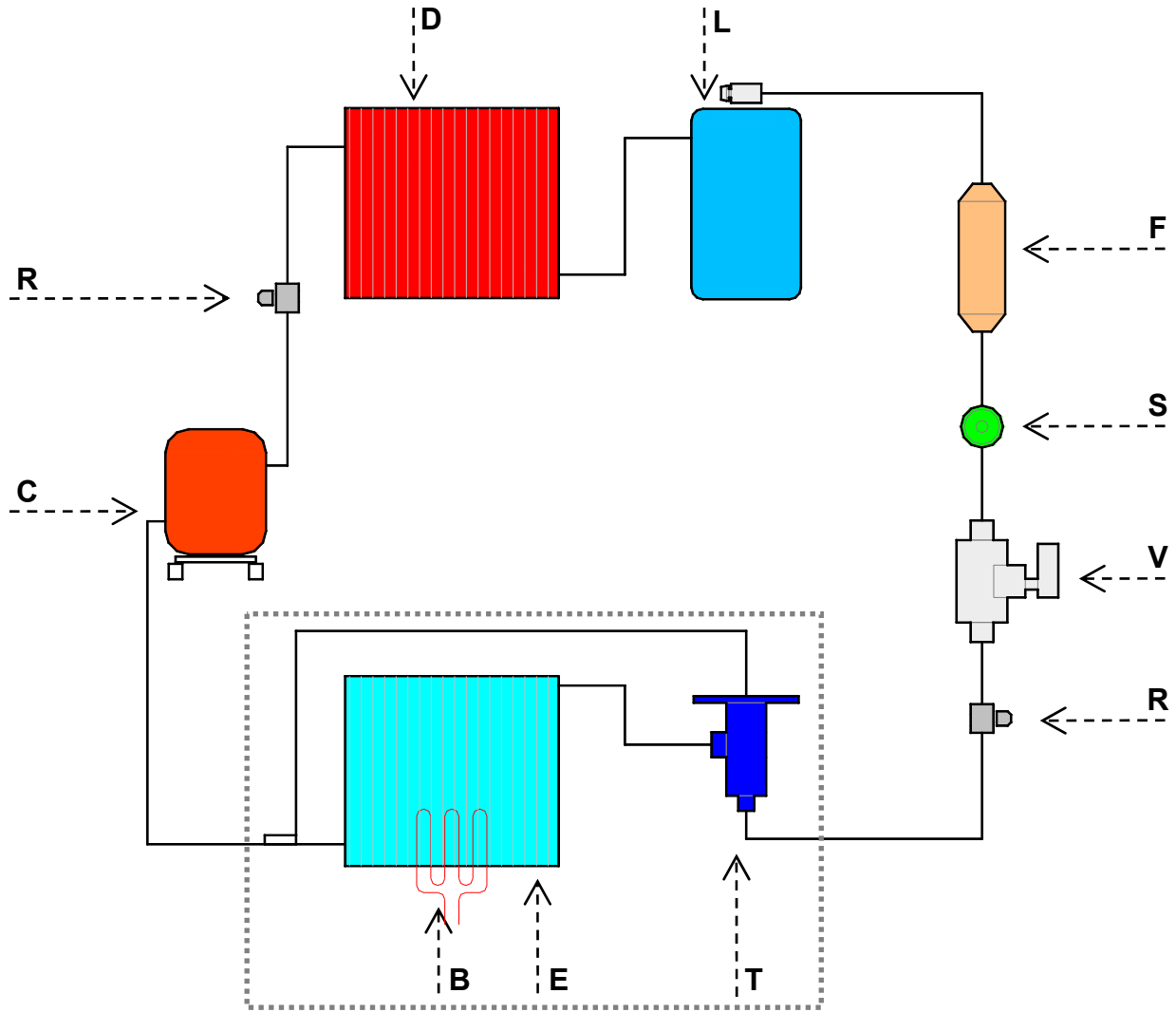

	IT	GB	FR	DE	ES
C	Compressore	Compressor	Compresseur	Kompressor	
R	Rubinetto	Cock	Robinet	Hahn	
D	Condensatore	Condenser	Condenseur	Kondensator	
L	Ricevitore di liquido	Liquid receiver	Collecteur de liquide	Flüssigkeitsempfänger	
F	Filtro deidratatore	Dehydrating filter	Filtre déshydrater	Feuchtigkeitseutzugsfilter	
S	Spia liquido	Liquid pilot light	Témoin de liquide	Kontrolleuchte Flüssigkeit	
V	Valvola solenoide	Solenoid valve	Vanne solénoïde	Solenoidventilator	
T	Valvola d'espansione	Expansion valve	Vanne d'expansion	Ausdehnungsventil	
E	Evaporatore	Evaporator-cooler unit	Evaporateur	Verdampfungseinheit	
B	Resistenza Sbrinamento	Defrosting resistance	Resistance dégivrages	Abtauungswiderstand	

	IT	EN	FR	DE	ES
C	Compressore	Compressor	Compresseur	Kompressor	
IG	Interruttore Generale	On/off switch	Interrupteur général	Hauptschalter	
SC	Sonda Cella	Room probe	Sonde cellule	Fuhler raum	
SE	Sonda Evaporatore	Evaporator Probe	Sonde évaporateur	Fuhler verdampfer	
S3	Sonda Condensatore	Condenser Probe	Sonde Condensateur	Kerntemperaturfühler	
VC	Ventilatore Condensatore	Condenser Fan	Ventilateur condenseur	Kondensatorventilator	
VE	Ventilatore Evaporatore	Evaporator fan	Ventilateur évaporateur	Verdampferventilator	
VS	Valvola solenoide (gas caldo)	Solenoid valve	Vanne solénoïde	Solenoidventil	
VA	Ventilatore vano tecnico (solo versione predisposta)	Fan (remote refrigeration units model only)	Fan (seulement modèles sans groupe logé)	Fan (nur bei Modellen für Zentralkühlung)	
RSC	Resistenza Scarico	Discharge resistance	Resistance évacuation	Abfluss-widerstand	
RST	Resistenza Stipite	Anti-condensation element	Resistance montant	Widerstand turpfofen	
IRH	On/Off umidità	On/Off humidity	On/Off humidité	EIN/AUS Feuchtigkeit	
REV	Resistenza evapora condensa (solo versione predisposta)	Condensate evaporation heater (remote refrigeration units model only)	Résistance évaporation condensation (seulement modèles sans groupe logé)	Heizelement zur Tauwasserverdunstung (nur bei Modellen für Zentralkühlung)	
RSB	Resistenza Sbrinamento	Defrosting resistance	Resistance dégivrage	Abtauungswiderstand	
PT	Protezione Termica	Safety Thermostat	Thermostate de sur	Sicherheitsthermostat	