



MOD : AC/HV6-10-X

Production code : 922728

02/2026

Integrierte Dunstabzugshaube für Elektro- und Gasbratöfen

AC/HV6-10-X	HOST11	Level	2
922729	HOST21	Level	2
922730	HOSV11	Level	2
922731	HOSS21	Level	2
922732	HOSS11	Level	2

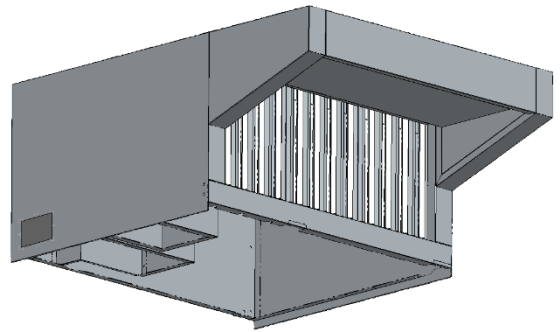

922723	HOCT11E	Level	3
922724	HOCT21E	Level	3
922725	HOCV11E	Level	3
922726	HOCS21E	Level	3
922727	HOCS11E	Level	3

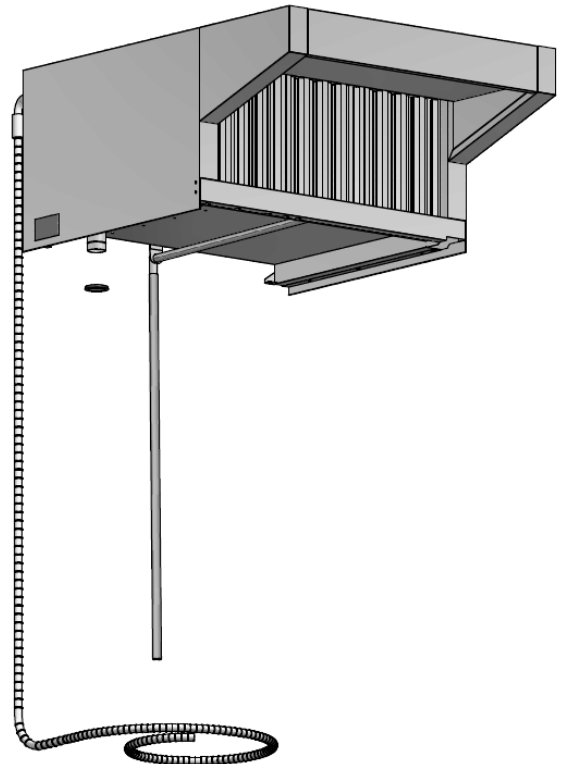

DE Gebrauchsanleitung*



Originalanleitung



Vorwort



Die Installations-, Gebrauchs- und Wartungsanleitung (im Folgenden als „Handbuch“ bezeichnet) enthält sämtliche Informationen, die der Anwender für einen vorschriftsgemäßen und sicheren Gebrauch des Geräts benötigt.

Dieses Handbuch ist keine umfassende Auflistung von Warnhinweisen, sondern enthält zahlreiche praktische Anweisungen, wie Sie den Gebrauch des Geräts in jeder Hinsicht optimieren können. Dies gilt vor allem für die Vermeidung von Bedienfehlern, durch die Personen verletzt oder Sachschäden entstehen können.

Alle Personen, die mit Transport, Installation, Inbetriebnahme, Gebrauch, Wartung, Reparatur und Entsorgung des Geräts beauftragt sind, müssen diese Anleitung gewissenhaft lesen, bevor sie die betreffenden Arbeitsschritte ausführen, um unsachgemäße Handlungen und Fehler zu vermeiden, die zu Schäden am Gerät führen oder Personen gefährden können. Stellen Sie sicher, dass die Benutzer regelmäßig über die einschlägigen Sicherheitsvorschriften informiert werden. Außerdem muss das autorisierte Bedienpersonal des Geräts in Gebrauch und Wartung des Geräts eingewiesen und regelmäßig über einschlägige Weiterentwicklungen informiert werden.

Das Handbuch muss am Arbeitsplatz an einer für das Personal leicht zugänglichen Stelle aufbewahrt werden, um darin bei Bedarf jederzeit nachschlagen zu können.

Falls Sie nach der Lektüre dieses Handbuchs noch Fragen zum Gebrauch des Geräts haben sollten, wenden Sie sich bitte an den Hersteller oder an den Kundenservice. Dort zeigt man Ihnen gerne, wie Sie das Gerät optimal und mit maximaler Effizienz nutzen können. Während sämtlichen Phasen des Gerätegebrauchs sind stets alle einschlägigen Vorschriften zu Sicherheit, Gesundheitsschutz am Arbeitsplatz und Umweltschutz einzuhalten. Der Anwender ist dafür zuständig, dass das Gerät nur dann in Betrieb genommen und gebraucht wird, wenn die Sicherheit von Personen, Haustieren und Sachen uneingeschränkt gewährleistet ist.



WICHTIG

- Der Hersteller haftet nicht für Handlungen, die am Gerät ausgeführt werden, ohne die in diesem Handbuch genannten Anweisungen zu beachten.
- Der Hersteller behält sich vor, die in dieser Druckschrift genannten Geräte ohne vorherige Ankündigung zu ändern.
- Die auszugsweise oder vollständige Wiedergabe dieses Handbuchs ist untersagt.
- Dieses Handbuch ist auch im elektronischen Format erhältlich:
 - Erkundigen Sie sich bei Ihrem Händler oder Kundenservice.
 - Laden Sie die aktuelle Fassung des Handbuchs von der Website herunter.
- Bewahren Sie das Handbuch stets in der Nähe des Geräts an einer leicht zugänglichen Stelle auf. Das Bedien- und Wartungspersonal des Geräts muss das Handbuch jederzeit problemlos zur Hand nehmen und darin nachschlagen können.

Inhalt

A	WARN- UND SICHERHEITSHINWEISE	4
A.1	Allgemeine Hinweise	4
A.2	Persönliche Schutzausrüstung	5
A.3	Allgemeine Sicherheitshinweise	5
A.4	Allgemeine Sicherheitshinweise	6
A.5	Sicherheitszeichen, die im Aufstellungsbereich angebracht werden müssen	8
A.6	Vernünftigerweise vorhersehbare Fehlanwendung	8
B	ALLGEMEINE HINWEISE	10
B.1	Einführung	10
B.2	Zusatzhinweise	10
B.3	Bestimmungsgemäße Verwendung und Einsatzgrenzen	10
B.4	Tests und Überprüfungen	10
B.5	Copyright	10
B.6	Aufbewahrung des Handbuchs	10
B.7	Zielgruppe des Handbuchs	10
B.8	Begriffsbestimmungen	10
B.9	Haftung	11
C	NORMALER GEBRAUCH DES GERÄTS	12
C.1	Befähigung des Bedienpersonals des Geräts	12
C.2	Befähigung des Wartungspersonals des Geräts	12
C.3	Bedienpersonal des Geräts	12
D	PRODUKTBESCHREIBUNG	12
D.1	Gebrauch – Einleitung	12
D.2	Übersichtszeichnung des Geräts	13
D.3	Ofen-Bedienfeld	13
E	BETRIEB	14
E.1	Einschalten des Ofens	14
F	REINIGUNG UND WARTUNG DES GERÄTS	14
F.1	Wartungshinweise	14
F.2	Reinigung des Geräts	14
F.2.1.	Reinigung des Labyrinthfilters	15
F.2.2.	Reinigung von außen und innen	15
F.2.3.	Reinigung der Kondensatwanne	15
F.2.4.	Reinigung des Ölnebel- und Wasserabscheiders	15
F.3	Spezielle Reinigung	16
F.4	Kurzanleitung zur Fehlersuche	17
G	VERSCHROTTEN DES GERÄTS	19
G.1	Abfalllagerung	19
G.2	Haupt-Arbeitsschritte zur Außerbetriebnahme des Geräts	19
H	BEILIEGENDE DOKUMENTATION	19

A WARN- UND SICHERHEITSHINWEISE

A.1 Allgemeine Hinweise

Für einen sicheren Gebrauch des Geräts und ein korrektes Verständnis der Anleitung ist die Kenntnis der im Handbuch verwendeten Begriffe und Symbole erforderlich. Zur Kennzeichnung der verschiedenen Gefahren werden im Handbuch folgende Symbole verwendet:



WARNUNG

Gefahr für die Gesundheit und Sicherheit des Bedienpersonals.



WARNUNG

Stromschlaggefahr - gefährliche Spannung.



VORSICHT

Gefahr möglicher Schäden am Gerät oder an dessen Inhalt.



WICHTIG

Wichtige Anweisungen oder Informationen zum Gerät



Lesen Sie die vor dem Gebrauch des Geräts die Gebrauchsanweisung.







Informationen und Erläuterungen

- Eine unsachgemäße Installation, Instandsetzung, Wartung und Reinigung oder Änderung des Geräts kann zu Verletzungen von Personen evtl. mit Todesfolge oder zu Sachschäden führen.
- Dieses Gerät ist für eine gewerbliche Nutzung in Großküchen, jedoch nicht für die kontinuierliche Massenproduktion von Lebensmitteln geeignet. Jeder sonstige Gebrauch ist unsachgemäß.
- Nur entsprechendes Fachpersonal darf Arbeiten am Gerät ausführen.
- Dieses Gerät darf nicht von Personen mit eingeschränkten physischen, sensorischen oder geistigen Fähigkeiten oder mangelnder Erfahrung bzw. Kenntnis in der Bedienung des Geräts gebraucht werden.
- Bewahren Sie keine explosiven Stoffe wie z. B. Druckbehälter mit brennbaren Treibgasen im Gerät oder in dessen Nähe auf.
- Geben Sie zu allen Anfragen beim Hersteller wie zum Beispiel Ersatzteilbestellungen stets die Kenndaten auf dem Typenschild an.

A.2 Persönliche Schutzausrüstung

In der folgenden Tabelle ist die persönliche Schutzausrüstung (PPE) aufgelistet, die bei den einzelnen Arbeitsschritten während der Nutzungsdauer des Geräts getragen werden muss.

Arbeitsschritt	Schutzkleidung	Sicherheitsschuhe	Schutzhandschuhe	Schutzbrille	Schutzhelm
					
Transport	—	●	○	—	—
Handhabung	—	●	○	—	—
Entfernen der Verpackung	●	●	●	●	—
Installation	●	●	●	●	●
Normaler Gebrauch	●	●	● ¹	—	—
Einstellungen	○	●	—	—	—
Standardreinigung	○	●	● ¹	○	—
Grundreinigung	○	●	● ¹	○	—
Wartung	○	●	●	—	—
Demontage	●	●	●	●	●
Verschrotten	○	●	●	○	—
Legende:					
●	PSA ERFORDERLICH				
○	PSA BEREITHALTEN UND BEI BEDARF TRAGEN				
—	PSA NICHT ERFORDERLICH				

1. Bei normalem Gebrauch sind hitzebeständige Handschuhe zu verwenden, um die Hände vor einem Kontakt mit stark erwärmten Bauteilen des Geräts u./o. beim Entfernen heißer Komponenten zu schützen. Bei Nichtbenutzung der persönlichen Schutzausrüstung können die Bedienpersonen, das Fachpersonal oder sonstige Mitarbeiter (ja nach Modell) einer chemischen Gefährdung mit möglichen gesundheitlichen Folgen ausgesetzt sein.

A.3 Allgemeine Sicherheitshinweise

- Wenn die Dunstabzugshaube gleichzeitig mit Geräten betrieben wird, die mit Gas oder sonstigen Brennstoffen beheizt werden, ist sicherzustellen, dass die Lufteintrittsöffnungen in den Raum geöffnet sind und der Zuluftstrom nicht behindert wird.
- Das Gerät ist mit elektrischen u./o. mechanischen Sicherheitseinrichtungen zum Schutz des Bedienpersonals und des Geräts ausgestattet.
- Nehmen Sie das Gerät auf keinen Fall in Betrieb, wenn Schutzabdeckungen oder Sicherheitseinrichtungen entfernt, verändert oder überlistet wurden.
- Die mit dem Gerät gelieferten Komponenten dürfen auf keinen Fall verändert werden.
- Einige Abbildungen im Handbuch zeigen das Gerät oder Gerätekomponenten, deren Schutzabdeckungen abgenommen wurden. Dies dient ausschließlich zur besseren Anschaulichkeit. Gebrauchen Sie das Gerät nicht ohne Schutzabdeckungen oder wirksame Sicherheitseinrichtungen.

- Es ist verboten, die am Gerät angebrachten Sicherheitsschilder, Gefahrensymbole und Gebotszeichen zu entfernen, zu ändern oder unlesbar zu machen.
- Der A-bewertete Emissionsschalldruckpegel beträgt max. 70 dB(A).
- Schalten Sie das Gerät im Fall eines Defekts oder einer Funktionsstörung aus.
- Verwenden Sie keine chlorhaltigen Produkte, auch nicht in verdünnter Form (Natriumhypochlorit, Chlorwasserstoff oder Salzsäure usw.), um das Gerät oder den Fußboden unter dem Gerät zu reinigen.
- Reinigen Sie das Gerät nicht mit Sprühwasser oder mit einem Wasser- oder Dampfstrahl.
- Verwenden oder lagern Sie kein Benzin oder sonstige entzündlichen Flüssigkeiten in der Nähe dieses Geräts oder anderer Geräte.
- Versprühen Sie keine Aerosole in der Nähe des Geräts, während es in Betrieb ist.
- Es besteht Brandgefahr, wenn die Reinigung nicht entsprechend den Anweisungen in dieser Gebrauchsanleitung durchgeführt wird.
- Flambieren Sie keine Speisen unter der Dunstabzugshaube.
- Prüfen Sie Gasleitungen auf keinen Fall mit einer offenen Flamme auf Dichtheit.

A.4 Allgemeine Sicherheitshinweise

Schutzeinrichtungen des Geräts

- Das Gerät ist mit folgenden Schutzabdeckungen ausgestattet:
- Feste Schutzabdeckungen (z. B. Gehäuse, Abdeckungen, Seitenwände, usw.), die am Gerät u./o. am Rahmen mit Schrauben oder Einrastverbindungen befestigt sind, die nur mit Hilfe von Werkzeugen geöffnet oder entfernt werden können. Der Anwender darf diese Einrichtungen nicht entfernen oder umrüsten. Der Hersteller haftet nicht für Schäden, die durch ein Umrüsten oder die Nichtverwendung dieser Einrichtungen entstehen.

Gebrauchs- und Wartungshinweise

- Beim Gebrauch des Geräts bestehen hauptsächlich mechanische, elektrische oder thermische Risiken. Die Risiken wurden so weit wie möglich beseitigt:
 - direkt durch eine entsprechende konstruktive Ausführung des Geräts.
 - indirekt durch Schutzabdeckungen, Schutz- und Sicherheitseinrichtungen.
- Bei Wartungsarbeiten, die grundsätzlich von Fachpersonal ausgeführt werden müssen, bestehen verschiedene Restrisiken, die nicht beseitigt werden konnten und die durch spezifische Sicherheits- und Schutzmaßnahmen gemindert werden müssen.
- Führen Sie keine Überprüfungen, Reinigungs-, Reparatur- oder Wartungsarbeiten an sich bewegenden Gerätekomponenten aus. Auf dieses Verbot muss das Personal durch deutlich sichtbare Hinweisschilder hingewiesen werden.
- Ein störungsfreier und effizienter Betrieb des Geräts ist nur gewährleistet, wenn die regelmäßige Wartung des Geräts entsprechend den Anweisungen in dieser Gebrauchsanleitung durchgeführt wird.
- Überprüfen Sie regelmäßig die Funktionstüchtigkeit aller Sicherheitseinrichtungen und die Isolierung der elektrischen Leitungen und ersetzen Sie alle schadhafte Teile.
- Reparaturen und störungsbedingte Instandsetzungen müssen von entsprechend autorisiertem Fachpersonal ausgeführt werden, das mit der entsprechenden persönlichen Schutzausrüstung sowie den erforderlichen Werkzeugen und Hilfsmitteln ausgerüstet ist.
- Nehmen Sie das Gerät auf keinen Fall in Betrieb, wenn Schutzabdeckungen oder Sicherheitseinrichtungen entfernt, verändert oder überlistet wurden.
- Schlagen Sie vor allen Eingriffen am Gerät die korrekte Vorgehensweise und die entsprechenden Sicherheitshinweise im Handbuch nach.

Restrisiken

- Restrisiken, die durch konstruktive Maßnahmen oder geeignete Schutzeinrichtungen nicht vollständig beseitigt werden konnten, sind auf dem Gerät gekennzeichnet. Außerdem informiert der Hersteller das Bedienpersonal mit diesem Handbuch ausführlich über diese Risiken und die zu verwendende persönliche Schutzausrüstung. Um mögliche Risiken zu mindern, müssen bei der Installation des Geräts ausreichend große Freiräume vorgesehen werden.
- Damit diese Bedingungen erfüllt sind, muss der Umgebungsbereich des Geräts jederzeit:
 - frei von Hindernissen (wie Leitern, Werkzeugen, Behältern, Pappkartons) sein.
 - sauber und trocken sein.
- gut beleuchtet sein.

Zur umfassenden Information des Kunden sind die Restrisiken des Geräts im Folgenden aufgeführt: Derartige Situationen sind nicht bestimmungsgemäß und daher strengstens untersagt.

Restrisiken	Beschreibung der Gefährdung
Ausrutschen oder Hinfallen	Die Bedienperson kann auf Wasserpfützen oder Schmutz am Fußboden ausrutschen.
Verbrennungen/Abschürfungen (z. B. an Heizelementen)	Die Bedienperson berührt ohne Schutzhandschuhe versehentlich oder absichtlich Komponenten im Gerät.
Stromschlag	Kontakt mit spannungsführenden Teilen bei Wartungsarbeiten mit stromversorgter Schalttafel.
Plötzliches Schließen des Technikfachs (Klappe der Dunstabzugshaube)	Die Bedienperson schließt versehentlich oder absichtlich die Klappe am Technikfach der Dunstabzugshaube.
Stürzen aus größerer Höhe	Die Bedienperson führt Eingriffe am Gerät aus, indem sie ungeeignete Hilfsmittel für den Zugang zum oberen Gerätebereich verwendet (z. B. Sprossenleitern oder Aufsteigen auf das Gerät).
Von oben herabfallendes Material	Bei Wartungsarbeiten fällt Material von oben auf die Bedienperson.
Umkippen von Lasten	Bei der Handhabung von Gerät oder Verpackung mit ungeeignetem Hebezeug oder sonstigen Hilfsmitteln bzw. bei der Handhabung der nicht im Gleichgewicht befindlichen Last.

Mechanische Gefährdungen





- Das Gerät hat keine scharfen Kanten oder überstehende Teile. Die Schutzabdeckungen der sich bewegenden und spannungsführenden Teile sind mit Schrauben am Rahmen befestigt, um einen unbeabsichtigten Zugriff zu verhindern.



VORSICHT

Im Fall einer erheblichen Störung (z. B. ein Kurzschluss, am Klemmenblock abgelöste Kabel, Defekte des Motors, verschlissene Kabelummantelungen usw.) muss die Bedienperson die Dunstabzugshaube und den daran angeschlossenen Ofen umgehend ausschalten.

A.5 Sicherheitszeichen, die im Aufstellungsbereich angebracht werden müssen

Verbot	Bedeutung
	Keine Sicherheitseinrichtungen entfernen.
	Brände (der elektrischen Komponenten) nicht mit Wasser löschen.
	Vorsicht, heiße Oberflächen
	Stromschlaggefahr (Abbildung auf elektrischen Komponenten mit Angabe der Spannung)

Ende der Nutzungsdauer

- Das Gerät, wenn es nicht mehr gebraucht werden soll, vor der Außerbetriebnahme durch Abtrennen des Netzkabels unbrauchbar machen.

A.6 Vernünftigerweise vorhersehbare Fehlanwendung

Als Fehlanwendung ist jeder Gerätegebrauch anzusehen, der von den Anweisungen in diesem Handbuch abweicht. Während des Gebrauchs des Geräts sind keine Arbeiten und Tätigkeiten zulässig, die als unsachgemäß gelten oder das Bedienpersonal gefährden bzw. Schäden am Gerät verursachen können. Als vernünftigerweise vorhersehbare Fehlanwendung gelten:

- eine unzureichende Wartung, Reinigung und Überprüfung des Geräts.
- Änderungen von Aufbau oder Funktionslogik des Geräts.
- Umrüstungen der Schutzabdeckungen oder Sicherheitseinrichtungen.
- die Nichtverwendung der persönlichen Schutzausrüstung durch Bedienpersonal, Servicetechniker und Wartungspersonal.
- die Benutzung ungeeigneter Hilfsmittel (z. B. Verwendung von ungeeigneten Ausrüstungen, Leitern).
- die Lagerung von brennbarem, feuergefährlichem oder sonstigem Material in der Nähe des Geräts, das nicht kompatibel ist und für die Arbeit nicht benötigt wird.
- eine fehlerhafte Installation des Geräts.
- das Ablegen von Gegenständen im Gerät, die nicht mit seinem Verwendungszweck kompatibel sind oder Schäden am Gerät, Verletzungen von Personen bzw. Umweltschäden verursachen können.
- das Aufsteigen auf das Gerät.
- die Nichtbeachtung der Gebrauchsanweisungen des Geräts.
- alle sonstigen Maßnahmen, die zu Gefährdungen führen, die vom Hersteller nicht beseitigt werden können.

Die oben genannten Handlungen sind nicht zulässig!

Reinigung und Wartung des Geräts



WICHTIG

Damit ein einwandfreier und sicherer Betrieb gewährleistet ist, muss der Ofen regelmäßig gewartet und gereinigt werden.

- Vor allen Reinigungs- oder Wartungseingriffen die Dunstabzugshaube und den Ofen von der Stromversorgung trennen. Nähere Hinweise hierzu enthält der Abschnitt „Stromanschluss“ in der Installationsanleitung.
- Das Gerät nicht mit nassen Händen u./o. Füßen oder barfuß berühren.
- Keine Schutzabdeckungen entfernen.
- Für Eingriffe an Geräten in einer gewissen Höhe eine Sicherheitsleiter mit Rückenschutz verwenden.
- Die entsprechende persönliche Schutzausrüstung tragen.

Routinewartung

- Vor der Reinigung des Geräts die Stromversorgung der Dunstabzugshaube und des Ofens unterbrechen. Nähere Hinweise hierzu enthält der Abschnitt „Stromanschluss“ in der Installationsanleitung.
- Die Dunstabzugshaube nicht mit einem Wasserstrahl reinigen.

Maßnahmen vor einer längeren Außerbetriebnahme

- Wartung, Überprüfung und Generalüberholung des Geräts dürfen ausschließlich von entsprechendem Fachpersonal oder vom Kundenservice ausgeführt werden, die dazu die entsprechende persönliche Schutzausrüstung sowie geeignete Werkzeuge und Hilfsmittel verwenden.
- Arbeiten an der elektrischen Ausrüstung dürfen ausschließlich von einem Elektrofachmann oder vom Kundenservice ausgeführt werden.
- Vor dem Beginn der Wartungsarbeiten das Gerät in einen sicheren Zustand versetzen.
- Die Anforderungen der verschiedenen regelmäßigen und störungsbedingten Wartungsarbeiten beachten. Die Nichtbeachtung der Warnhinweise kann Gefährdungen von Personen bewirken.

Vorbeugende Wartung

- Die vorbeugende Wartung vermindert Stillstandszeiten und sorgt für einen effizienten Betrieb des Geräts. Der Kundenservice kann Ihnen je nach Nutzungsintensität und Alter des Geräts den am besten geeigneten Wartungsplan empfehlen, den Sie erwerben können.

Reparatur und störungsbedingte Instandsetzung

- Reparaturen und störungsbedingte Wartungseingriffe müssen von entsprechend autorisiertem Fachpersonal durchgeführt werden. Der Hersteller übernimmt keine Haftung für technische Störungen oder Schäden durch Eingriffe, die von Servicetechnikern ohne entsprechende Autorisierung des Herstellers ausgeführt wurden. Derartige Eingriffe bewirken außerdem das Erlöschen der Gewährleistung.

Ersatz- und Zubehörteile

- Verwenden Sie ausschließlich Original-Zubehör u./o. Ersatzteile. Die Nichtverwendung der Original-Zubehörteile u./o. Ersatzteile bewirkt das Erlöschen der Gewährleistung und hat eventuell zur Folge, dass das Gerät nicht mehr den Sicherheitsvorschriften entspricht.

B ALLGEMEINE HINWEISE



WARNUNG

Siehe den Abschnitt „WARN- UND SICHERHEITSHINWEISE“.

B.1 Einführung

Nachstehend folgen einige Hinweise zum bestimmungsgemäßen Gebrauch des Geräts und zu den durchgeführten Kontrollen, die Beschreibung der verwendeten Symbole (der Warnhinweise), die Erläuterung der im Handbuch verwendeten Fachbegriffe sowie zahlreiche nützliche Informationen für den Geräteanwender.

B.2 Zusatzhinweise

Die Zeichnungen und Schaltpläne in diesem Handbuch sind nicht maßstabsgetreu. Sie ergänzen die Textinformation durch eine grafische Darstellung, bilden jedoch das gelieferte Gerät nicht detailgenau ab. Die Zahlen in den Installationszeichnungen des Geräts sind Maßangaben in mm u./o. Zoll.

B.3 Bestimmungsgemäße Verwendung und Einsatzgrenzen

Dieses Gerät ist für das Absaugen von Dampf und Kochdunst an Bratöfen bestimmt. Es ist für einen Einsatz in Großküchen ausgelegt. Jeder sonstige Gebrauch ist unsachgemäß.



VORSICHT

Das Gerät ist nicht für die Installation im Freien und/oder in Räumen geeignet, die Witterungseinflüssen ausgesetzt sind (Regen, direkte Sonneneinstrahlung usw.).



HINWEIS!

Der Hersteller übernimmt keine Haftung für einen unsachgemäßen Gebrauch des Geräts.

B.4 Tests und Überprüfungen

Unsere Geräte werden auf der Grundlage von Laborprüfungen konstruiert und optimiert, um stets maximale Leistung und Effizienz zu bieten.

Das Gerät wird betriebsbereit geliefert.

Die bestandenen Prüfungen (Sichtkontrolle, Prüfung der Elektrik und Funktionsprüfung) werden durch die in der Anlage beigefügten Zertifikate garantiert und bescheinigt.

B.5 Copyright

Dieses Handbuch dient ausschließlich zur Information des Bedienungspersonals und darf nur mit Genehmigung der an Dritte weitergegeben werden.

B.6 Aufbewahrung des Handbuchs

Das Handbuch muss für die gesamte Nutzungsdauer des Geräts bis zu dessen Verschrotten gewissenhaft aufbewahrt werden. Falls das Gerät übertragen, verkauft, vermietet oder kostenlos bzw. im Rahmen eines Leasings zum Gebrauch überlassen wird, muss das Handbuch ebenfalls ausgehändigt werden.

B.7 Zielgruppe des Handbuchs

Dieses Handbuch ist für folgende Personen bestimmt:

- Das für den Transport und die Handhabung zuständige Personal.
- Das für die Installation und Inbetriebnahme zuständige Personal.
- Den Arbeitgeber des Bedienungspersonals des Geräts und den Sicherheitsbeauftragten am Arbeitsplatz.
- Bedienungspersonal des Geräts.
- Das Fachpersonal des Kundenservice (siehe das Wartungshandbuch).

B.8 Begriffsbestimmungen

Im Folgenden sind die im Handbuch verwendeten Fachbegriffe erläutert. Lesen Sie diese Angaben vor dem Gebrauch des Geräts möglichst gewissenhaft durch.

Bedienungspersonal	Alle Personen, die mit der Installation, Einstellung, Bedienung, Wartung, Reinigung, Reparatur und dem Transport des Geräts beauftragt sind.
Gerät	Die über dem Ofen installierte Dunstabzugshaube.

Bedienungspersonal des Geräts	Eine Bedienungsperson, die hinsichtlich der Arbeitsgänge und der mit dem normalen Gebrauch des Geräts verbundenen Gefährdungen unterwiesen und geschult wurde.
Kundendienst - oder Fachpersonal	Vom Hersteller ausgebildete bzw. geschulte Fachkraft, die aufgrund ihrer beruflichen und fachspezifischen Ausbildung, Erfahrung und Kenntnis der Unfallverhütungsvorschriften in der Lage ist, die am Gerät auszuführenden Eingriffe zu beurteilen und alle eventuell damit verbundenen Risiken zu erkennen und zu vermeiden. Die beruflichen Fachkenntnisse umfassen unter anderem die Bereiche Mechanik, Elektrotechnik und Elektronik.
Gefahr	Eine Quelle möglicher Verletzungen und Gesundheitsschäden.
Gefahr-situation	Alle Situationen, in denen das Personal einer oder mehreren Gefährdungen ausgesetzt ist.
Risiko	Die Kombination der Eintrittswahrscheinlichkeit möglicher Verletzungen oder Gesundheitsschäden in einer Gefahrsituation.
Schutz-einrichtungen	Sicherheitsmaßnahmen, die in der Anwendung spezifischer technischer Mittel (Schutzabdeckungen und Sicherheitseinrichtungen) zum Schutz des Bedienpersonals vor möglichen Risiken bestehen.
Schutzab-deckung	Eine spezifische Gerätekomponente, die mithilfe einer physikalischen Barriere eine Schutzfunktion bewirkt.
Sicherheits-einrichtung	Eine (von der Schutzabdeckung verschiedene) Vorrichtung, die das Risiko beseitigt oder vermindert. Sie kann einzeln oder in Verbindung mit einer Schutzabdeckung eingesetzt werden.
Kunde	Person, die das Gerät erworben hat u./o. betreibt und benutzt (z. B. Firma, Unternehmer, Unternehmen).

Stromschlag	Unbeabsichtigterweise auf den menschlichen Körper übertragene elektrische Ladung.
--------------------	-----------------------------------------------------------------------------------

B.9 Haftung

Der Hersteller haftet nicht für Schäden und Funktionsstörungen, die durch folgende Umstände verursacht werden:

- Nichtbeachtung der Anweisungen in diesem Handbuch.
- Unsachgemäß ausgeführte Reparaturen oder die Verwendung von Komponenten, die nicht im Ersatzteilkatalog aufgeführt sind (der Einbau und die Verwendung von Nicht-Original-Ersatz- und Zubehörteilen kann die Funktionsweise des Geräts beeinträchtigen und führt zum Erlöschen der Original-Gewährleistung durch den Hersteller).
- Eingriffe am Gerät, die von Personen ohne entsprechende fachliche Qualifizierung ausgeführt werden.
- Nicht genehmigte Änderungen oder Eingriffe.
- Keine oder keine angemessene Wartung.
- Unsachgemäßer Gebrauch des Geräts.
- Nicht vorhersehbare außergewöhnliche Ereignisse.
- Gebrauch des Geräts durch nicht entsprechend ausgebildetes und unterwiesenes Personal.
- Die Nichtbeachtung der im Anwenderland geltenden Vorschriften zu Unfallverhütung, Hygiene und Gesundheitsschutz am Arbeitsplatz.

Der Hersteller haftet nicht für Schäden, die durch eigenmächtig vom Anwender oder Kunden ausgeführte Änderungen und Umrüstungen verursacht werden.

Der Arbeitgeber, der zuständige Sicherheitsbeauftragte oder der Kundendiensttechniker müssen eine geeignete persönliche Schutzausrüstung für das Bedienpersonal auswählen, die den Bestimmungen des Anwenderlandes entspricht. Der Hersteller übernimmt keine Haftung für Druck- oder Übersetzungsfehler in dieser Anleitung.

Sämtliche Ergänzungen der Installations-, Bedienungs- und Wartungsanleitung, die der Kunde vom Hersteller erhält, sind integrierender Bestandteil der Anleitung und müssen daher zusammen mit ihr aufbewahrt werden.

C NORMALER GEBRAUCH DES GERÄTS

C.1 Befähigung des Bedienpersonals des Geräts

Der Kunde muss sicherstellen, dass das Bedienpersonal des Geräts angemessen befähigt ist und unterwiesen wurde, damit es seine eigene Sicherheit und die anderer Personen nicht gefährdet.

Er muss außerdem sicherstellen, dass das Personal die erteilten Anweisungen verstanden hat; dies gilt insbesondere für die Anweisungen bezüglich Sicherheit und Gesundheitsschutz am Arbeitsplatz bei Gebrauch des Geräts.

C.2 Befähigung des Wartungspersonals des Geräts

Der Kunde muss sicherstellen, dass alle Personen, die mit den verschiedenen Arbeiten betraut sind:

- das Handbuch gelesen und verstanden haben.
- ausreichend qualifiziert und für die Aufgaben geschult sind, um diese in voller Sicherheit ausführen zu können.
- spezifisch im korrekten Gerätegebrauch unterwiesen wurden.

C.3 Bedienpersonal des Geräts

Das Bedienpersonal muss mindestens:

- über technische Kenntnisse und Erfahrung in der Bedienung des Geräts verfügen.
- eine angemessene Grundausbildung und ein entsprechendes Technikverständnis besitzen.
- das Handbuch lesen und verstehen können, einschließlich des korrekten Verständnisses der Zeichnungen, Schilder und Piktogramme.
- über ein ausreichendes technisches Fachwissen verfügen, um die im Handbuch beschriebenen Arbeitsschritte sicher ausführen zu können.
- die Vorschriften zu Gesundheitsschutz und Unfallverhütung an Arbeitsstätten kennen.

Im Fall einer erheblichen Störung (z. B. ein Kurzschluss, ein Kabel, das sich am Klemmenblock gelöst hat, Defekte des Motors, verschlissene Kabelummantelungen usw.) muss die Bedienperson:

- die Dunstabzugshaube und den Ofen umgehend ausschalten

D PRODUKTBESCHREIBUNG



WICHTIG

Die Dunstabzugshaube wurde speziell für den Betrieb mit Backöfen der SkyLine- und Magistar-Linie entwickelt; der Hersteller lehnt jede Verantwortung bei abweichender Verwendung ab.

D.1 Gebrauch – Einleitung

Die Anweisungen und Hinweise in diesem Handbuch sind für einen vorschriftsgemäßen und optimalen Gebrauch der Dunstabzugshaube maßgeblich wichtig. Bei Bedarf erhalten Sie weitere Auskünfte bei Ihrem Fachhändler.

- Stellen Sie keine Gegenstände auf die Dunstabzugshaube, um die Abluftöffnung nicht zu verdecken.
- Legen Sie keine Gegenstände aus Papier, Stoff oder Segeltuch oder sonstigem Material vor den Labyrinthfilter, um das Filtersystem nicht zu verdecken.
- Gießen Sie keine Flüssigkeiten (Wasser, Öl, usw.) in die Abluftöffnung.

LUFTVOLUMENSTROM

MODELLE		Abluftvolumenstrom		Max. Druckverlust
		m ³ /h	ft ³ /h	Pa
922728	HOST11	1.600	56.503	150
922732	HOSS11			
922730	HOSV11			
922729	HOST21			
922731	HOSS21			

MODELLE		Luftvolumenstrom	
		m ³ /h	ft ³ /h
922723	HOCT11E	830	29.310
922724	HOCT21E		
922725	HOCV11E		
922727	HOCS11E		
922726	HOCS21E		

D.2 Übersichtszeichnung des Geräts

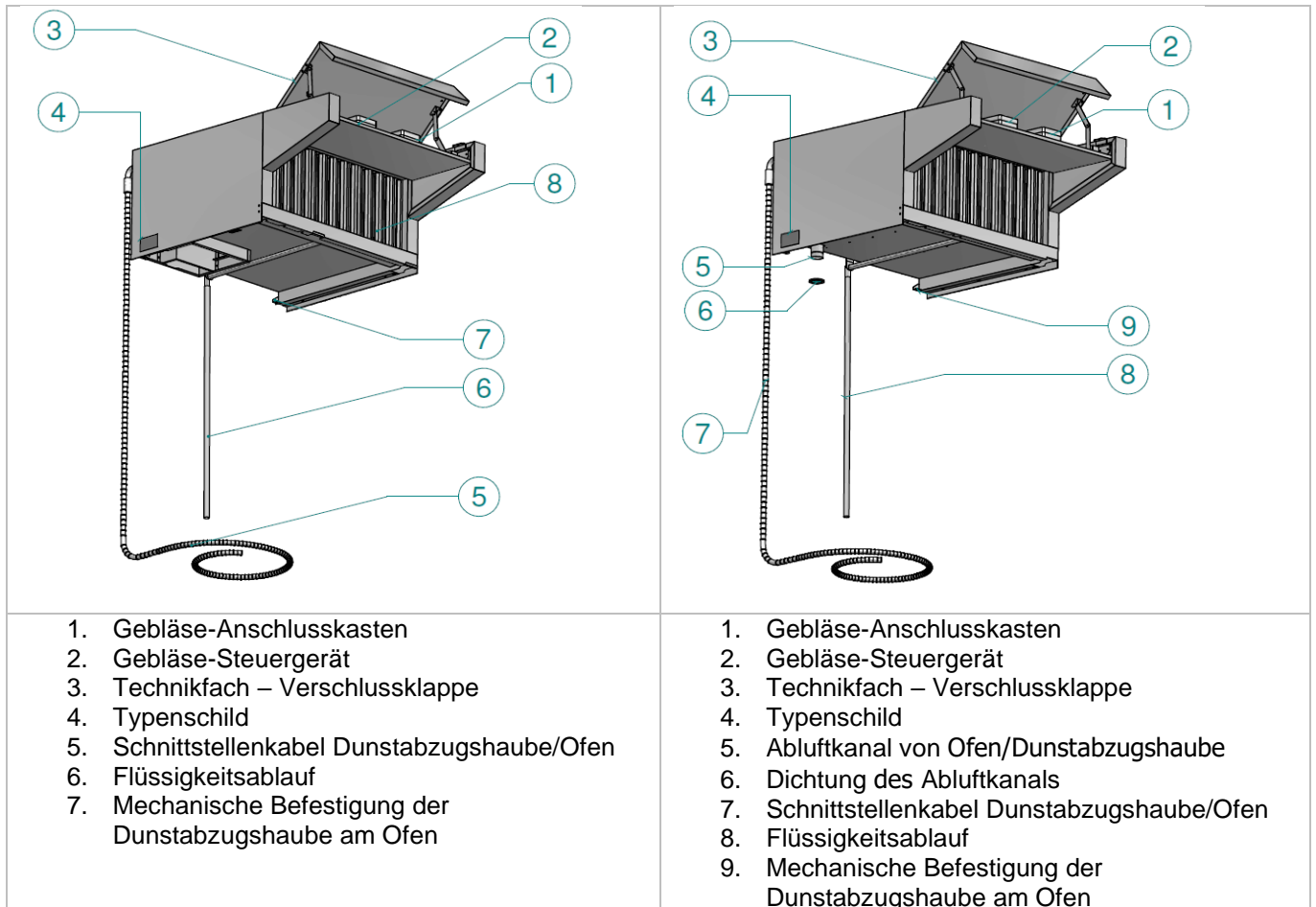

D.3 Ofen-Bedienfeld



WARNUNG

Beachten Sie vor dem Einschalten des Backofens die "WARN- UND SICHERHEITSHINWEISE" zum Backofen.

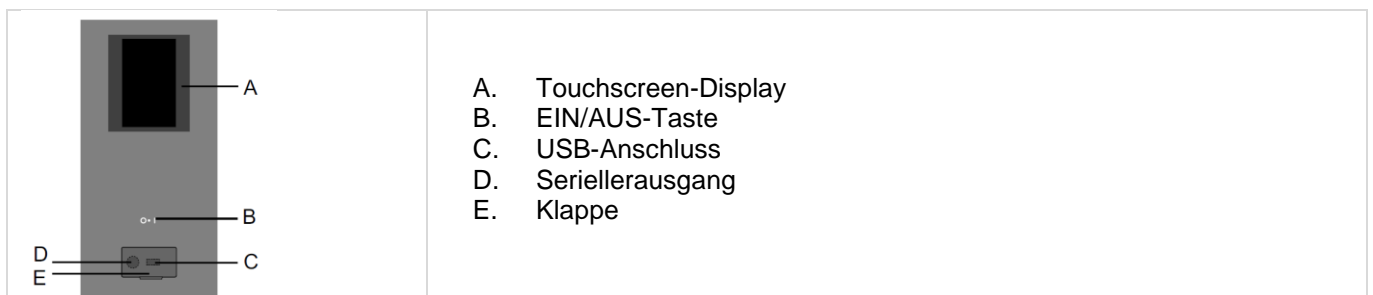

E BETRIEB



WICHTIG

Die Dunstabzugshaube wurde speziell für den Betrieb mit Backöfen der SkyLine- und Magistar-Linie entwickelt; der Hersteller lehnt jede Verantwortung bei abweichender Verwendung ab.

E.1 Einschalten des Ofens

Drücken Sie die EIN/AUS-Taste, um den Ofen einzuschalten.

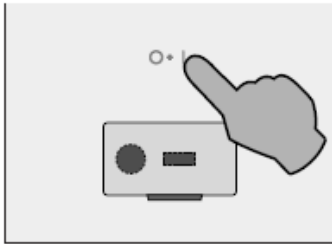

Das Display leuchtet und zeigt die folgende Seite des MANUELLMODUS an.

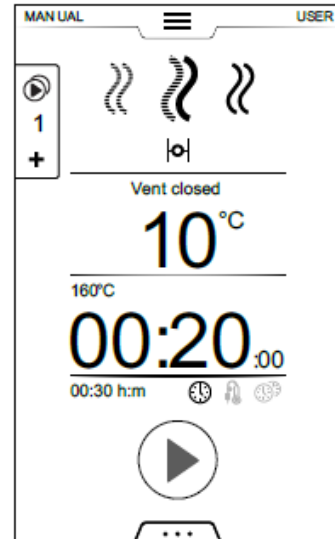

Befolgen Sie die Bedienungsanweisungen in der Gebrauchsanleitung des Bratofens (Kap. E – Bedienung).

Die Dunstabzugshaube ist mit einem automatischen System ausgestattet, das den Abluftstrom entsprechend dem Garprogramm und der Stellung der Ofentür regelt.

Die Dunstabzugshaube schaltet sich aus, wenn der Ofen ausgeschaltet wird.

F REINIGUNG UND WARTUNG DES GERÄTS

Siehe den Abschnitt „WARN- UND SICHERHEITSHINWEISE“.

F.1 Wartungshinweise

Die regelmäßigen Wartungsarbeiten können auch von nicht spezifisch geschultem Personal ausgeführt werden, wenn es sich gewissenhaft an die folgenden Anweisungen hält.



HINWEIS!

Der Hersteller haftet nicht für Eingriffe am Gerät, die ohne Beachtung der in diesem Handbuch genannten Anweisungen vorgenommen werden.



WICHTIG

Achten Sie besonders auf die richtige Auswahl und Verwendung der Reinigungsprodukte, um die Funktionsweise und Sicherheit des Geräts nicht zu beeinträchtigen.

F.2 Reinigung des Geräts

Der Ofen verfügt über spezielle Reinigungsprogramme. Wenn ein Wartungseingriff erforderlich ist, wird automatisch ein Popup-Fenster eingeblendet.



HINWEIS!

Um beste Reinigungsergebnisse zu erzielen und die Dunstabzugshaube nicht durch die Reinigungsprogramme zu beschädigen, müssen neutrales Reinigungsmittel verwendet werden.

F.2.1. Reinigung des Labyrinthfilters

Die Labyrinthfilter sind an der Vorderseite der Dunstabzugshaube angeordnet.

Ihre regelmäßige Reinigung wird empfohlen.

1. Nehmen Sie die Labyrinthfilter heraus.
Schieben Sie dazu zuerst den mittleren Filter nach oben (1) und ziehen Sie ihn dann an der Unterkante nach außen (2).

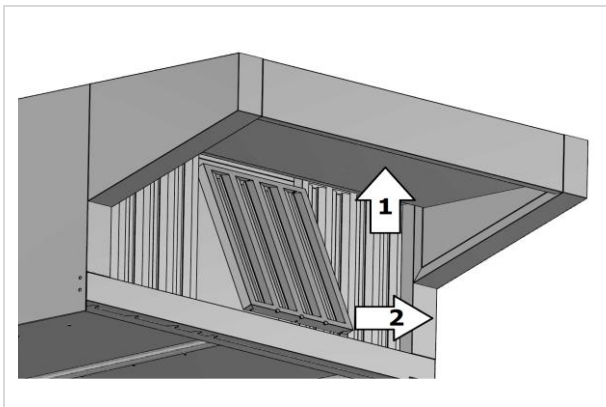

2. Waschen Sie den Filter mit einer Sprühdüse mit warmem Wasser und neutrales Waschmittel. Bei Bedarf können Sie eine weiche Bürste verwenden oder den Filter mit einem Schonprogramm in der Geschirrspülmaschine reinigen.
3. Spülen Sie mit warmem Wasser nach, schütteln Sie den Filter gründlich aus und lassen Sie ihn dann trocknen.
4. Bauen Sie die Labyrinthfilter wieder ein. Achten Sie darauf, dass Sie sie vorschriftsgemäß einbauen.

F.2.2. Reinigung von außen und innen

- Reinigen Sie die Edelstahlteile täglich mit handwarmem Seifenwasser.
- Spülen Sie anschließend mit viel klarem Wasser nach und trocknen Sie die Flächen gründlich ab.
- Reinigen Sie Edelstahl nicht mit Stahlwolle, Bürsten oder Schabern aus herkömmlichem Stahl, da sich dabei Eisenpartikel ablagern können, die Rostflecken verursachen.
- Falls das Gerät für längere Zeitraum außer Betrieb genommen werden soll:
 - Trennen Sie es von der Stromversorgung. Drehen Sie den Wasser- und Gashahn zu.
 - Wischen Sie alle Edelstahloberflächen kräftig mit einem mit Paraffinöl getränkten Lappen ab, um einen Schutzfilm zu erzeugen.
 - Lüften Sie den Raum regelmäßig.

F.2.3. Reinigung der Kondensatwanne

Die Dunstabzugshauben-Modelle HOCT11E, HOCT21E, HOCV11E, HOCS11E, HOCS21E sind mit einer Kondensatwanne ausgestattet.

Diese Wanne ist in einem Technikfach hinter dem Labyrinthfilter an der Vorderseite der Dunstabzugshaube angeordnet.

Ihre regelmäßige Reinigung wird empfohlen.

1. Nehmen Sie die Labyrinthfilter heraus.
Schieben Sie dazu zuerst den mittleren Filter nach oben und ziehen Sie ihn an der Unterkante nach außen (siehe **F.2**).
2. Öffnen Sie das Technikfach, indem Sie die Befestigungsschrauben der Abdeckung lösen.
3. Nehmen Sie die Kondensatwanne heraus.
4. Waschen Sie den Filter mit warmem Wasser und neutrales Waschmittel mit einer Sprühdüse. Bei Bedarf können Sie eine weiche Bürste verwenden oder den Filter mit einem Schonprogramm in der Geschirrspülmaschine reinigen.
5. Spülen Sie mit warmem Wasser nach.
6. Bauen Sie Kondensatwanne und Labyrinthfilter wieder ein. Achten Sie darauf, dass Sie sie vorschriftsgemäß einbauen.

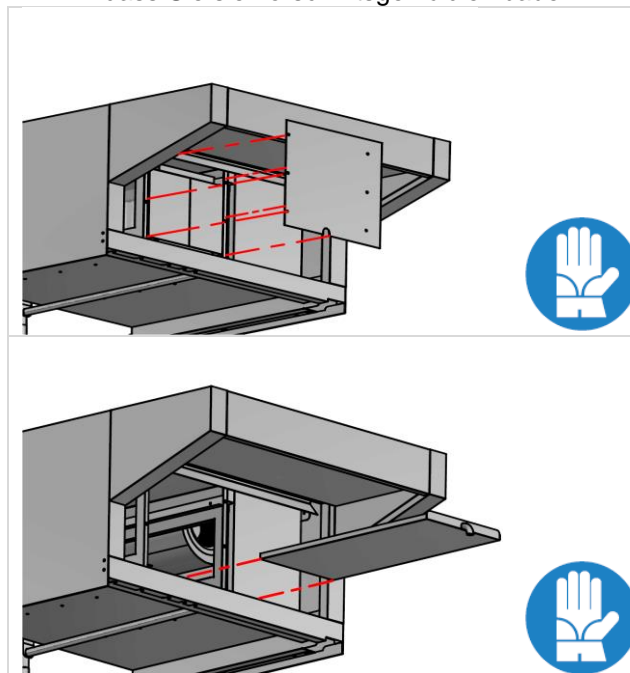

F.2.4. Reinigung des Ölnebel- und Wasserabscheiders

Die Dunstabzugshauben-Modelle HOCT11E, HOCT21E, HOCV11E, HOCS11E, HOCS21E sind mit einem Ölnebel- und Wasserabscheider ausgestattet. Dieser Abscheider ist in einem Technikfach hinter dem Labyrinthfilter an der Vorderseite der Dunstabzugshaube angeordnet.

Seine regelmäßige Reinigung wird empfohlen. Auf dem Display des Ofens erscheint ein Popup-Fenster, wenn ein Reinigungseingriff fällig ist.

1. Nehmen Sie die Labyrinthfilter heraus. Schieben Sie dazu zuerst den mittleren Filter nach oben und ziehen Sie ihn an der Unterkante nach außen (siehe **F.2**).
2. Öffnen Sie das Technikfach, indem Sie die Befestigungsschrauben der Abdeckung lösen.
3. Nehmen Sie den Ölnebel- und Wasserabscheider heraus. Tragen Sie dabei Schutzhandschuhe und achten Sie auf die Beladung und das Gewicht.
4. Trennen Sie den Ölnebelabscheider für eine gründliche Reinigung vom Wasserabscheider.
5. Legen Sie den Filter in eine Wanne mit warmem Wasser und neutrales Reinigungsmittel.
6. Lassen Sie ihn 24 - 48 Stunden lang einweichen, damit sich die festgesetzten Partikel ablösen.
7. Waschen Sie ihn dann mit warmem Wasser ab.
8. Spülen Sie mit warmem Wasser nach.
9. Der Ölnebelabscheider muss vor einem erneuten Gebrauch einwandfrei trocken sein. Lassen Sie ihn ggf. 24 - 48 Stunden an einem Ort mit geringer Luftfeuchte trocknen.
10. Wiedereinbau des Ölnebel- und Wasserabscheiders
11. Setzen Sie den Ölnebel- und Wasserabscheider wieder in die entsprechenden Führungen ein. Vergewissern Sie sich, dass Sie die Komponenten vorschriftsgemäß eingebaut haben.
12. Bauen Sie die Labyrinthfilter wieder ein. Achten Sie darauf, dass Sie sie vorschriftsgemäß einbauen.

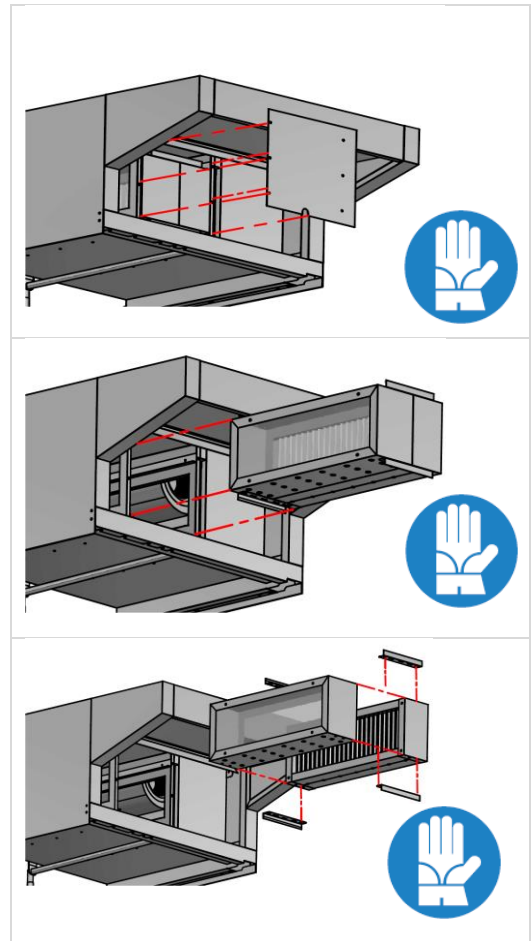

F.3 Spezielle Reinigung

Reinigung und Funktionskontrolle des Kondensatablaufsystems Reinigen Sie die Ablaufleitung regelmäßig und prüfen Sie sie auf Verstopfungen.

F.4 Kurzanleitung zur Fehlersuche

Selbst bei ordnungsgemäßem Gebrauch des Gerätes können Betriebsstörungen auftreten. Der Ofen zeigt bei Funktionsstörungen der Dunstabzugshaube stets eine Warnmeldung an:



WARNHINWEISE

Zur Anzeige, dass ein Warnhinweis ansteht, wird ein Popup-Fenster eingeblendet.



Alarmsymbol

Einige Alarme betreffen anormale Betriebszustände des Geräts.

Andere Alarme bewirken eine Störabschaltung des Geräts. Das Display gibt eine Meldung aus, die Sie auffordert, den Kundendienst zu verständigen. Das Alarmsymbol bleibt eingeblendet, bis das Problem behoben wurde.



Info

Eine Warnmeldung erscheint, wenn etwas nicht in Ordnung ist, wenn eine Prozedur abgeschlossen ist oder wiederholt werden muss, usw.



HINWEIS!

Befolgen Sie im Fall einer Störung die vom Gerät angezeigten Anweisungen. Verständigen Sie bei Bedarf den Kundenservice und setzen Sie das Gerät wie folgt in einen sicheren Zustand:

1. Trennen Sie Dunstabzugshaube und Ofen von der Netzstromversorgung.
2. Trennen Sie den Ofen mit dem Leitungsschutzschalter im vorgelagerten Leitungsabschnitt vom Stromnetz.
3. Drehen Sie die Gasversorgung des Ofens (bei Gasmodellen) und den Wasserhahn zu.

Störung	Mögliche Ursachen:
Gebälse blockiert	<ul style="list-style-type: none">- Ofen defekt- Sicherheitsthermostat des Gebläses wegen Übertemperatur angesprochen- Steuergerät defekt- Schnittstellenkabel Dunstabzugshaube/Ofen nicht angeschlossen oder beschädigt- Stromversorgung ausgefallen



HINWEIS!

Reparaturen und Instandsetzungen müssen von einem autorisierten Fachbetrieb ausgeführt werden, der beim Hersteller ein entsprechendes Servicehandbuch anfordern kann.

Wartungsintervalle

Alle Komponenten, an denen Wartungseingriffe vorgenommen werden müssen, sind von der Vorder- oder Rückseite des Geräts zugänglich.

Die Inspektions- und Wartungsintervalle richten sich nach den effektiven Einsatz- und Umgebungsbedingungen des Geräts (Vorhandensein von Staub, Dunst, usw.), daher können keine exakten Zeitintervalle angegeben werden.

In jedem Fall wird unbedingt eine gewissenhafte und regelmäßige Wartung empfohlen, um die Wahrscheinlichkeit störungsbedingter Ausfälle zu minimieren. Wartung, Überprüfung und Generalüberholung des Geräts dürfen ausschließlich von entsprechendem Fachpersonal oder vom Kundenservice ausgeführt werden, die dazu die entsprechende persönliche Schutzausrüstung (Sicherheitsschuhe und Schutzhandschuhe) sowie geeignete Werkzeuge und Hilfsmittel verwenden. Arbeiten an der elektrischen Ausrüstung dürfen ausschließlich von einem Elektrofachmann oder vom Kundenservice ausgeführt werden. Damit stets ein effizienter Betrieb des Geräts gewährleistet ist, sollten die Überprüfungen in den Zeitabständen vorgenommen werden, die in der folgenden Tabelle angegeben sind:

Wartungs-, Inspektions-, Kontroll- und Reinigungsarbeiten	Zuständigkeit	Frequenz	
		Dunstabzugshauben-Modelle	
		HOST11 HOSV11 HOSS11 HOST21 HOSS21	HOCT11E HOCV11E HOCS11E HOCT21E HOCS21E
Reinigung des Labyrinthfilters	Bedienungspersonal	Täglich	Täglich
Allgemeine Reinigung von Gerät und Umgebungsbereich.	Bedienungspersonal	Täglich	Täglich
Reinigung der Kondensatwanne	Kundendienst	-	Alle 6 Monate
Reinigung des Ölnebel- und Wasserabscheiders	Kundendienst	-	Jährlich
überprüfen - Überprüfung des Motorlüfters - Überprüfung der mechanischen Komponenten auf Risse und Verformen, Festsitz der Schrauben. - Überprüfung von Lesbarkeit und Zustand der Aufschriften, Aufkleber und Piktogramme und bei Bedarf deren Wiederherstellung. - Überprüfung Dichtung des Abluftkanals und bei Bedarf deren Wiederherstellung.	Kundendienst	Jährlich	Jährlich
Sicherheitsschilder - Überprüfung der Lesbarkeit und des Zustands der Sicherheitsschilder.	Kundendienst	Jährlich	Jährlich
Netzanschlusskabel und Stecker - Überprüfung des Netzkabels (bei Bedarf ersetzen) - Überprüfung von Verbindungskabel und Stecker zwischen Dunstabzugshaube und Ofen (bei Bedarf ersetzen).	Kundendienst	Jährlich	Jährlich
Kondensatablaufsystem	Kundendienst	Jährlich	Jährlich
Allgemeiner Gerätezustand • Überprüfung aller Bauteile, der elektrischen Anlage, der Leitungen, Korrosion, ...	Kundendienst	Alle 10 Jahre ¹	Alle 10 Jahre ¹

1. Das Gerät wurde für eine Lebensdauer von ca. 10 Jahren konstruiert und gebaut. Nach Ablauf dieser Zeit (ab Inbetriebnahme des Geräts) ist eine Generalüberholung des Geräts fällig. Einige Beispiele der erforderlichen Überprüfungen sind nachstehend angeführt.

- Prüfen, ob oxidierte elektrische Bauteile vorhanden sind. Diese bei Bedarf ersetzen die den Anfangszustand wiederherstellen.
- Die Unterkonstruktion und vor allem die Schweißverbindungen überprüfen.
- Alle Schraubverbindungen überprüfen und ersetzen und auf gelockerte Bauteile prüfen.
- Das elektrische und elektronische System überprüfen.
- Eine Funktionsprüfung der Sicherheitseinrichtungen vornehmen.
- Den allgemeinen Zustand der Schutz Einrichtungen und Schutzabdeckungen feststellen.



HINWEIS!

Es ist sinnvoll, mit dem Kundenservice einen Wartungsvertrag für die vorbeugende und planmäßige Wartung abzuschließen.

Demontage

- Sämtliche Arbeitsschritte zum Verschrotten des Geräts dürfen erst ausgeführt werden, nachdem die Dunstabzugshaube ausgeschaltet wurde, abgekühlt ist und nachdem Dunstabzugshaube sowie Ofen von der Stromversorgung getrennt wurden.
- Arbeiten an der elektrischen Anlage dürfen ausschließlich von einem Elektrofachmann ausgeführt werden, nachdem Dunstabzugshaube und Ofen von der Stromversorgung getrennt wurden.
- Für diese Arbeiten ist das Tragen von Schutzkleidung, Sicherheitsschuhen und Schutzhandschuhen vorgeschrieben.
- Bei der Demontage und Handhabung der einzelnen Komponenten ist eine Mindesthöhe über dem Fußboden einzuhalten.

G VERSCHROTTEN DES GERÄTS

G.1 Abfalllagerung

Nach der Nutzungsdauer des Geräts müssen Sie sicherstellen, dass das Gerät ordnungsgemäß entsorgt wird. Vor dem Verschrotten des Geräts müssen die Türen abgenommen werden.

Als Sondermüll klassifizierte Werkstoffe können vorübergehend zwischengelagert werden, bis sie der Entsorgung u./o. Endlagerung zugeführt werden. In jedem Fall sind die im Anwenderland geltenden Umweltschutzgesetze einzuhalten.

G.2 Haupt-Arbeitsschritte zur Außerbetriebnahme des Geräts

Vor dem Verschrotten des Geräts gewissenhaft seinen Zustand feststellen; vor allem die Komponenten der Unterkonstruktion überprüfen, die beim Verschrotten nachgeben oder brechen können. Die Komponenten des Geräts müssen getrennt entsprechend ihren Materialeigenschaften (z. B. Metalle, Öle, Fette, Kunststoff, Gummi usw.) entsorgt werden.

In den einzelnen Ländern gelten hierfür unterschiedliche Regelungen. Folglich sind die gesetzlichen Vorschriften einzuhalten und Einrichtungen zu nutzen, die im Land, in dem das Verschrotten erfolgt, gelten und vorgesehen sind. Üblicherweise muss das Gerät bei einer spezialisierten Sammel- und Entsorgungsstelle abgegeben werden.

Bei der Demontage des Geräts sind die Komponenten entsprechend ihrer chemischen Zusammensetzung zu sortieren. Achtung: Der Kompressor enthält Schmieröl und Kältemittel, die aufgefangen und wiederverwertet werden können, und die Komponenten des Kühlaggregats müssen als hausmüllähnlicher Sondermüll entsorgt werden.



Das Symbol auf dem Gerät bedeutet, dass dieses Gerät nicht als Hausmüll behandelt werden darf, sondern vorschriftsgemäß entsorgt werden muss, um mögliche negative Auswirkungen auf die Umwelt und die menschliche Gesundheit auszuschließen. Weitere Informationen zum Recycling dieses Geräts erhalten Sie bei Ihrem Fachhändler oder Handelsvertreter, dem Kundenservice oder der zuständigen Stelle für Abfallbeseitigung Ihrer Gemeinde- oder Stadtverwaltung.



HINWEIS!

Das Symbol auf dem Gerät bedeutet, dass dieses Gerät nicht als Hausmüll behandelt werden darf, sondern vorschriftsgemäß entsorgt werden muss, um mögliche negative Auswirkungen auf die Umwelt und die menschliche Gesundheit auszuschließen. Weitere Informationen zum Recycling dieses Geräts erhalten Sie bei Ihrem Fachhändler oder Handelsvertreter, dem Kundenservice oder der zuständigen Stelle für Abfallbeseitigung Ihrer Gemeinde- oder Stadtverwaltung.

H BEILIEGENDE DOKUMENTATION

- Dokumente zu Prüfung und Inspektion.
- Stromlaufplan.
- Installationszeichnung