

04/2013

# Mod: **SAX-310/7**

**Production code: 24310903F**



**Diamond**  
catering equipment

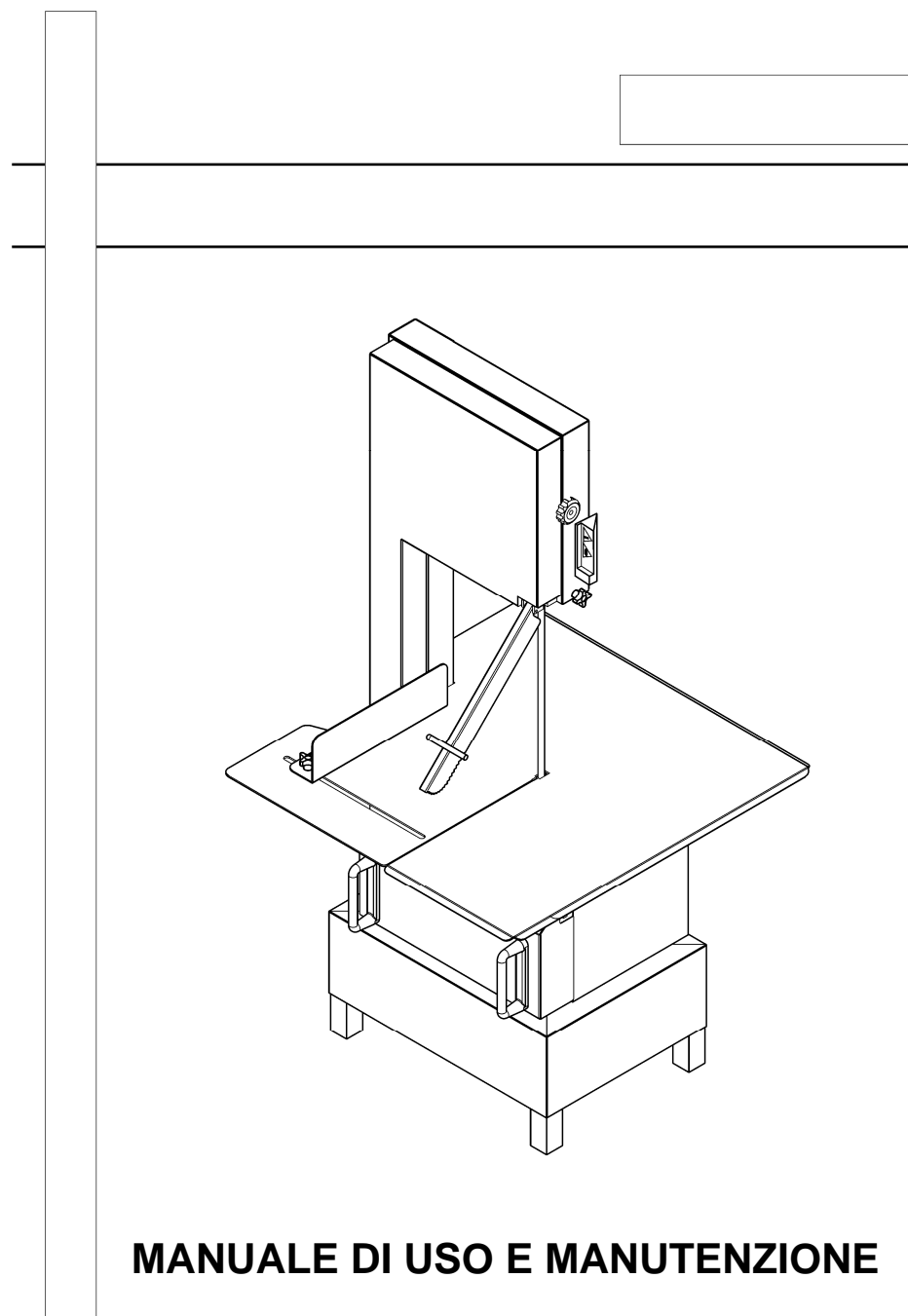

**MANUALE DI USO E MANUTENZIONE**

## INDICE

<b>1.</b>	<b>Consegna e garanzia</b>	<b>07</b>
1.1 -	Premessa	
1.2 -	Conservazione ed impiego del presente manuale	
1.3 -	Garanzia	
1.4 -	Descrizione della macchina	
1.5 -	Uso previsto	
1.6 -	Usi non previsti	
1.7 -	Dati anagrafici	
1.8 -	Protezioni e dispositivi di sicurezza	
1.9 -	Targhette di avvertenze e di pericolo	
1.10 -	Posto di lavoro	
1.11 -	Condizioni ambientali	
1.12 -	Illuminazione	
1.13 -	Vibrazioni	
<b>2.</b>	<b>Caratteristiche Tecniche</b>	<b>13</b>
2.1 -	Parti principali	
2.2 -	Dati tecnici	
2.3 -	Dimensioni massime del pezzo in lavorazione	
2.4 -	Dimensioni e peso della macchina	
2.5 -	Livello del rumore emesso	
2.6 -	Schemi elettrici	
2.6.1 -	Schema elettrico trifase a 400 V	
2.6.2 -	Schema elettrico monofase a 230 V	
2.6.3 -	Schema elettrico trifase collegato a 230 V	
<b>3.</b>	<b>Collaudo, trasporto, consegna e installazione</b>	<b>16</b>
3.1 -	Collaudo	
3.2 -	Consegna e movimentazione della macchina	
3.2.1 -	Lista materiale in dotazione	
3.3 -	Installazione	
3.3.1 -	Smaltimento imballi	
3.3.2 -	Movimentazione della macchina	
3.4 -	Allacciamento all'impianto elettrico	
3.4.1 -	Macchina trifase da 400 volt 50/60 Hz e macchina trifase da 230 volt 50/60 Hz	
3.4.2 -	Macchina monofase da 230 volt 50/60 Hz	
<b>4.</b>	<b>Comandi e indicatori</b>	<b>18</b>
4.1 -	Elenco comandi e indicatori	
<b>5.</b>	<b>Avviamento e arresto</b>	<b>19</b>
5.1 -	Verifica del corretto collegamento elettrico	
5.2 -	Verifica della presenza ed efficienza delle protezioni e delle sicurezze	
5.3 -	Avviamento della macchina	
5.4 -	Arresto della macchina	

<b>6.</b>	<b>Uso della macchina</b>	<b>20</b>
6.1 -	Prescrizioni	
6.2 -	Regolazioni preliminari	
6.3 -	Uso del segaossa	
6.4 -	Uso del piano scorrevole tagliacarne (opzionale)	
<b>7.</b>	<b>Manut zione</b>	<b>22</b>
7.1 -	Prescrizioni	
7.2 -	Premessa	
7.3 -	Controlli effettuati nei nostri stabilimenti	
7.4 -	Controlli e verifiche da eseguire all'installazione	
7.5 -	Controlli periodici	
7.6 -	Come eseguire i controlli richiesti	
7.6.1 -	Regolazione del tensionamento	
7.6.2 -	Sostituzione della lama	
7.6.3 -	Caratteristiche tecniche della lama	
7.6.4 -	Smontaggio delle pulegge	
7.6.5 -	Pulizia della macchina	
7.6.6 -	Pulizia tassello puliscilama	
7.7 -	Messa fuori servizio	
7.8 -	Sostituzione dei ricambi	
<b>8.</b>	<b>Inconvenienti e rimedi</b>	<b>31</b>
8.1 -	Inconvenienti, cause e rimedi	
<b>9.</b>	<b>Esplosi</b>	<b>32</b>

## Dichiarazione di conformità

**DICHIARAZIONE DI CONFORMITA' CE**  
DECLARATION OF CONFORMITY CE  
DECLARATION DE CONFORMITE CE  
CE - KONFORMITÄTERKLÄRUNG  
DECLARACION DE CONFORMIDAD CE  
СЕРТИФИКАТ СООТВЕТСТВИИ CE

La ditta: **SIRMAN spa**  
Company: **Viale Dell'Industria, 9/11**  
La société: **35010 Pieve di Curtarolo (PD) Italy**  
Die Firma: **C.F. / P.IVA 00270140288**  
La empresa:  
Фирма:

dichiara che: **il segaossa**  
declares that: **the bone saw**  
déclare que: **la scie à os**  
erklärt, daß: **die Knochensäge**  
declara que: **la sierra de huesos**  
объявляет, что: **пила для костей**

**SIRMAN**

**SO 3100 INOX**

**(CE)**

**modello / model / modèle / Modell / modelo / модель**  
**n° matricola / serial number / numéro de série /**  
**Gerätenummer / matrícula nro. / серийный номер**

è conforme alla direttiva CEE 98/37, 89/336, 73/23, 89/109.  
complies with EEC Directives 98/37, 89/336, 73/23, 89/109.  
est conforme aux Directives CEE 98/37, 89/336, 73/23, 89/109.  
den EWG Richtlinien 98/37, 89/336, 73/23, 89/109 entspricht.  
cumple con las prescripciones de la directiva CEE 98/37, 89/336, 73/23, 89/109.  
соответствует требованиям Директив ЕЭС 98/37, 89/336 (ЭМС), 73/23, 89/109.

Certificato d'esame CE n° M. 0303.01.2357 rilasciato il 30/03/2001 da: **ISTITUTO DI CERTIFICAZIONE EUROPEA s.r.l.**  
Test report n° M. 0303.01.2357 issued by: **Via Garibaldi, 20 Anzola Emilia 40011 (BO) Italy**  
Rapport d'essai n° M. 0303.01.2357, délivré par:  
Prüfbericht n° M. 0303.01.2357, ausgestellt von:  
Certificado de examen nro. M. 0303.01.2357, emitido para:  
Протокол испытаний № M. 0303.01.2357, выданный:

Administratore /Managing Director / Administrateur / Geschäftsführer /Administrator /Директор:

**Nereo Marzaro**

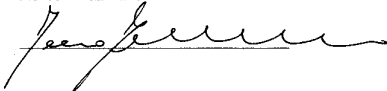

Pieve di Curtarolo, li \_\_\_\_\_

File: D\_so3100

## 1 Consegna e garanzia

### 1.1 Premessa

Questa simbologia intende richiamare l'attenzione del lettore su punti ed operazioni pericolosi per l'incolumità personale degli operatori o che presentano rischi di danneggiamenti alla macchina stessa.

Non operare con la macchina se non si è certi di aver compreso correttamente quanto evidenziato in tali note.

Alcune illustrazioni contenute nel presente manuale, per motivi di chiarezza, rappresentano la macchina o parti di essa con pannelli o carter rimossi.

Non utilizzare la macchina in tali condizioni, ma solamente se provvista di ogni protezione correttamente montata e perfettamente funzionante.

Il costruttore vieta la riproduzione, anche parziale del presente manuale e il suo contenuto non può essere utilizzato per scopi non consentiti dallo stesso.

Ogni violazione sarà perseguita a norma di legge.

### 1.2 Conservazione ed impiego del presente manuale

Lo scopo di questo manuale è di portare a conoscenza degli utilizzatori della macchina mediante testi e figure di chiarimento, le prescrizioni e i criteri essenziali relativi al trasporto, alla movimentazione, all'uso e alla manutenzione della macchina stessa.

Prima di utilizzare la macchina leggere quindi attentamente questo manuale.

Conservarlo con cura nei pressi della macchina, in luogo facilmente e rapidamente raggiungibile per ogni futura consultazione.

Se il manuale venisse smarrito o deteriorato, richiedere una copia al Vostro rivenditore o direttamente al fabbricante.

In caso di cessione della macchina, segnalare al costruttore gli estremi e il recapito del nuovo proprietario.

Il manuale rispecchia lo stato della tecnica al momento della commercializzazione della macchina e non può essere considerato inadeguato se a seguito di nuove esperienze ha subito successivi aggiornamenti.

A tale proposito il fabbricante si riserva il diritto di aggiornare la produzione e i relativi manuali senza l'obbligo di aggiornare produzioni e manuali precedenti, se non in casi eccezionali.

In caso di dubbio consultare il centro di assistenza più vicino o direttamente la ditta costruttrice.

Il costruttore è teso al continuo miglioramento del proprio prodotto.

Per tale motivo la ditta costruttrice è ben lieta di ogni segnalazione o proposta tesa al miglioramento della macchina e/o del manuale.

La macchina è stata consegnata all'utente alle condizioni di garanzia valide al momento dell'acquisto. Per ogni chiarimento contattare il Vostro fornitore.

### 1.3 **Garanzia**

Per nessun motivo l'utente è autorizzato alla manomissione della macchina. Ad ogni anomalia riscontrata, rivolgersi alla ditta costruttrice.

Per ogni tentativo di smontaggio, di modifica o in generale di manomissione di un qualsiasi componente della macchina da parte dell'utilizzatore o da personale non autorizzato comporterà la decadenza della garanzia e solleverà la ditta costruttrice da ogni responsabilità circa gli eventuali danni sia a persone che a cose derivanti da tale manomissione.

Il fabbricante si ritiene altresì sollevato da eventuali responsabilità nei seguenti casi:

- non corretta installazione;
- uso improprio della macchina da parte di personale non addestrato adeguatamente;
- uso contrario alle normative vigenti nel paese di utilizzo;
- mancata o maldestra manutenzione;
- utilizzo di ricambi non originali e non specifici per il modello;
- inosservanza totale o parziale delle istruzioni.

### 1.4 **Descrizione della macchina**

Il segaossa in Vostro possesso è una macchina sicura, affidabile e di facile utilizzo.

Le pulegge sono in alluminio mentre il corpo e gli accessori sono in acciaio inox tipo AISI 304.

E' dotato di protezioni sia meccaniche (carter, portelli, ecc...) che elettriche (microinterruttore, pulsante di arresto, ecc...) così da ridurre al minimo i rischi a cui l'operatore può essere esposto durante il suo utilizzo.

E' possibile regolare l'inclinazione della puleggia sia orizzontalmente che verticalmente così da garantire sempre la massima aderenza della lama.

Il motore è ventilato e ben protetto dall'acqua, autofrenante e a funzionamento intermittente.

La pulsantiera è collocata in posizione facilmente accessibile e con i comandi a 24 volt.

Durante la progettazione della macchina particolare cura è stata rivolta alla facilità con cui si effettuano le operazioni di pulizia in particolare grazie alle seguenti realizzazioni tecniche:

- facile asportazione della lama e della puleggia superiore senza l'uso di attrezzi,
- asportata la puleggia, la macchina presenta una superficie liscia agevolando le operazioni di pulizia e consentendo alla sporcizia della lama di depositarsi direttamente nell'apposita vaschetta,
- tutte le parti elettriche sono realizzate secondo un grado di protezione minima **IP 56**.

### 1.5 **Uso previsto**

Il segaossa è stato progettato e realizzato per taglio di ossa, carne e pesce surgelati e freschi

Usare il segaossa esclusivamente sopra ad un tavolo da lavoro oppure sul cavalletto fornito dalla ditta costruttrice.

Dato l'impiego per usi alimentari il materiale utilizzato alla realizzazione della lama e di ogni altro componente che può venire a contatto con il prodotto lavorato è stato accuratamente scelto.

Si tratta di un apparecchio destinato ad uso professionale e il personale più appropriato all'utilizzo della macchina deve essere un operatore del settore che deve aver letto attentamente il presente manuale prima di utilizzarlo.

Questa attrezzatura è stata realizzata nel rispetto della direttiva 98/37/CEE.

Il segaossa, essendo adattato anche alla lavorazione pesce congelato, non richiede particolari esigenze ambientali.

Si consiglia comunque di ricoverarlo in ambienti chiusi, protetti dalle intemperie e da forti sbalzi termici.

### 1.6 **Usi non previsti**

Il segaossa deve essere utilizzato solamente per gli scopi espressamente previsti dal costruttore; in particolare:

- **Non** utilizzare la macchina se non è stata correttamente installata con tutte le protezioni integre e correttamente montate per evitare il rischio di severe lesioni personali.
- **Non** utilizzare la macchina con la lama non integra e non correttamente affilata. Si rischia la rottura della lama.
- **Non** salire in piedi sulla macchina, anche se non funzionante. Oltre a rovinose cadute si rischia il danneggiamento della macchina.
- **Non** accedere ai componenti elettrici senza avere in precedenza scollegato la macchina dalla linea di alimentazione elettrica: **si rischia la folgorazione**.
- **Non** utilizzare la macchina per il taglio di elementi diversi da carni, ossa e pesci.
- **Non** arrestare la lama con le mani, ma attendere che si arresti per evitare il rischio di gravi lesioni personali.
- **Non** indossare anelli, orologi da polso, gioielli, capi di vestiario slacciati o penzolanti, come scarpe, cravatte, indumenti strappati, giacche sbottonate o bluse con chiusura a lampo aperta che possano imprigionarsi nelle parti in movimento. Usate capi approvati ai fini antinfortunistici come scarpe antiscivolo, occhiali di sicurezza, guanti da lavoro, cuffie antirombo, mascherina antinfortunistica. Consultare il datore di lavoro circa le prescrizioni di sicurezza vigenti ed i dispositivi antinfortunistici da adottare.
- **Non** avviare la macchina in avaria. Prima di usare la macchina, accertarsi che qualsiasi condizione pericolosa per la sicurezza sia stata opportunamente eliminata. In presenza di qualsiasi irregolarità, arrestare la macchina ed avvertire i responsabili della manutenzione.
- **Non** consentire al personale non autorizzato di intervenire sulla macchina. Il trattamento di urgenza in caso di incidente causato dalla corrente elettrica provvede in prima istanza di staccare l'infortunato dal conduttore (poiché di solito ha perso i sensi). Questa operazione è pericolosa. L'infortunato in questo caso è un conduttore: toccarlo significa rimanere folgorati. E' opportuno staccare

- i contatti direttamente dalla valvola di alimentazione della linea, o se ciò non fosse possibile, allontanare la vittima servendosi di materiali isolanti (bastoni di legno o di PVC, stoffa, cuoio, ecc...). E' opportuno fare intervenire prontamente il personale medico e ricoverare il paziente in ambiente ospedaliero.
- **Non** eseguire nessun intervento senza preventiva autorizzazione.
  - **Rispettare** le procedure date per la manutenzione e l'assistenza tecnica.

### 1.7 Dati anagrafici

L'esatta descrizione di "Modello", "Numero di matricola" e "Anno di costruzione" della macchina, faciliterà risposte rapide ed efficaci da parte del ns. servizio di assistenza.

Ogni volta che si contatta tale servizio o si richiedono parti di ricambio riferire sempre tali dati. Come promemoria si consiglia di completare il riquadro riportato in Fig. 1.7.1, trascrivendo i dati della macchina in possesso.

Segaossa modello.....
N° di matricola .....
Anno di costruzione.....
Tipo .....

a = modello del segaossa  
 b = numero di matricola  
 c = potenza motore elettrico espressa in Watt  
 d = frequenza  
 e = tensione di alimentazione espressa in volt  
 f = peso della macchina in kg  
 g = ditta costruttrice

Mod.	A	
Matr.	B	C Watt
	A. D Hz.	E Volt
	F Kg.	G

CE

Fig. 1.7.1

### !! ATTENZIONE !!

Non alterare per nessun motivo i dati riportati sulla targhetta.

### 1.8 Protezioni e dispositivi di sicurezza

Prima di procedere all'uso della macchina accertarsi del corretto posizionamento della integrità dei dispositivi di sicurezza.

Verificare all'inizio di ogni turno di lavoro la loro presenza ed efficienza. In caso contrario avvertire il responsabile alla manutenzione.

- 1 - Protezione mobile area di lavoro lama.  
In mancanza del pezzo in lavorazione impedisce il contatto anche accidentalmente con la lama di taglio. (Fig. 1.8.1)
- 2 - Microinterruttore di controllo carter chiuso.  
In caso di apertura del carter, il microinterruttore interrompe l'alimentazione elettrica alla macchina provocandone l'arresto.  
La richiusura del carter non consente la marcia della macchina, ma è

necessario ripremere il pulsante di marcia.

Anche in caso di arresto accidentale della macchina, ad esempio per l'interruzione dell'alimentazione elettrica, il ritorno dell'alimentazione elettrica non provoca il riavviamento, ma è necessario comandarlo mediante il pulsante di marcia (Fig. 1.8.1).

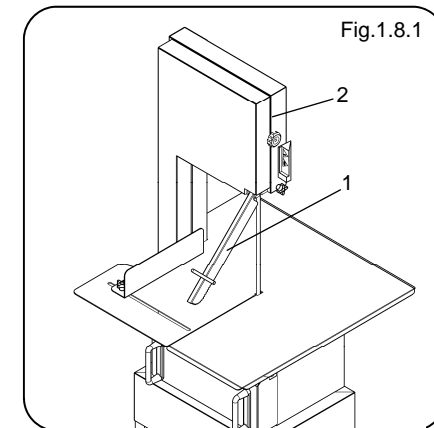

### 1.9 Targhe di avvertenza e di pericolo

Non avvicinare le mani alla lama, in particolare quando questa è in movimento.

**Si rischiano severe lesioni personali.**

Con la macchina allacciata alla rete elettrica non intervenire sui componenti elettrici. Si rischia la folgorazione.

**Rispettare le avvertenze richiamate dalle targhe. L'inosservanza può causare lesioni personali fino a provocarne la morte.**

Accertarsi che le targhe siano sempre presenti e leggibili. In caso contrario applicarle o sostituirle.

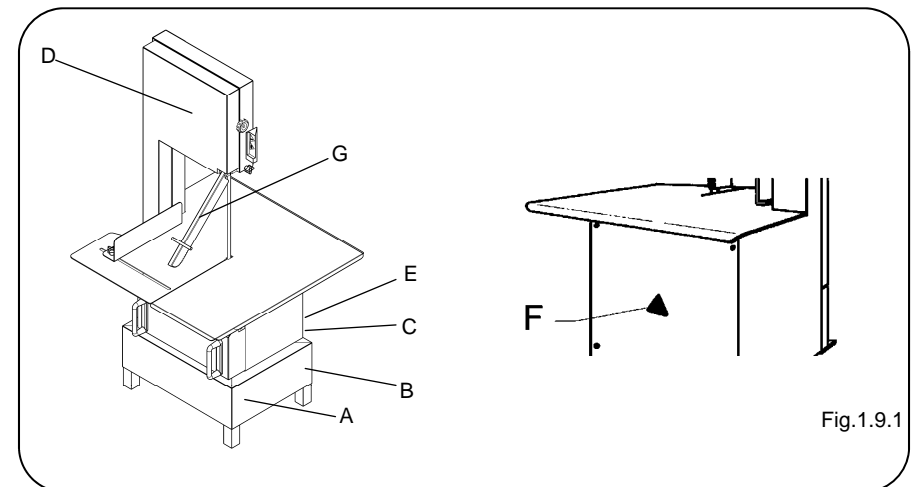

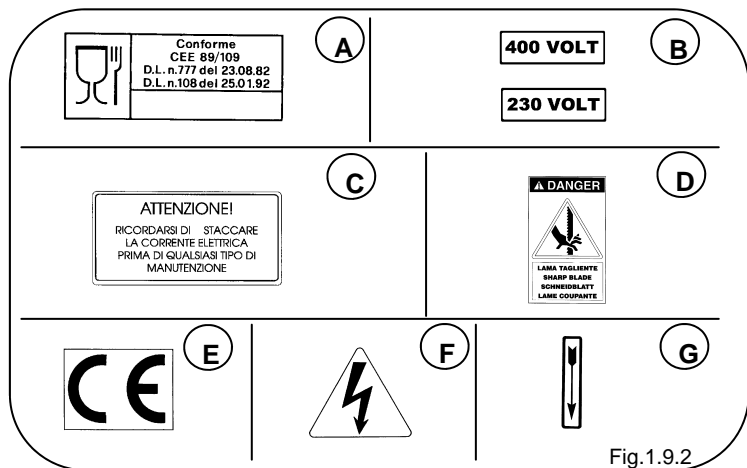

Fig.1.9.2

### 1.10 Posto di lavoro

La corretta posizione che l'operatore deve occupare per ottimizzare il lavoro con il segaossa è indicata nella Fig. 1.10.1.

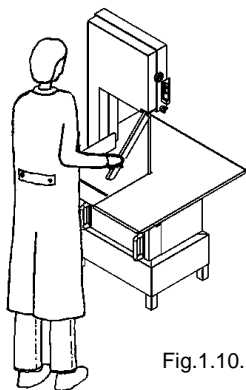

Fig.1.10.1

### 1.11 Condizioni ambientali

La macchina è prevista per funzionare nelle seguenti condizioni ambientali:

- temperatura minima ambiente: -5 °C;
- temperatura massima ambiente: +40 °C;
- umidità relativa: 50% a 40 °C.

### 1.12 Illuminazione

Il luogo di installazione del segaossa deve avere sufficiente luce naturale ed illuminazione artificiale conforme alle norme vigenti nel paese di installazione della macchina.

In ogni caso, l'illuminazione deve essere conforme alle norme vigenti nel paese di destinazione della macchina e non dovrà creare riflessi pericolosi. L'illuminazione dovrà consentire una chiara lettura dei pannelli di comando e individuare chiaramente i pulsanti d'emergenza.

### 1.13 Vibrazioni

Le vibrazioni che la macchina trasmette al banco non sono significative.

## 2 Caratteristiche tecniche

### 2.1 Parti principali

Per facilitare la comprensione del manuale sono di seguito elencati e rappresentati in Fig. 2.1.1 i principali componenti della macchina.

- 1 - Carter di protezione delle pulegge (sportello).
- 2 - Pannello dei comandi.
- 3 - Guida al pezzo in lavorazione (porzionatrice).
- 4 - Protezione mobile alla lama di taglio (spingitore).
- 5 - Piano di lavoro.
- 6 - Motore elettrico.
- 7 - Puleggia superiore, condotta.
- 8 - Lama di taglio a nastro.
- 9 - Vasca di raccolta degli sfridi di lavorazione.
- 10 - Puleggia inferiore, motrice.
- 11 - Impianto elettrico.
- 12 - Corpo segaossa.
- 13 - Leva per il montaggio della lama.

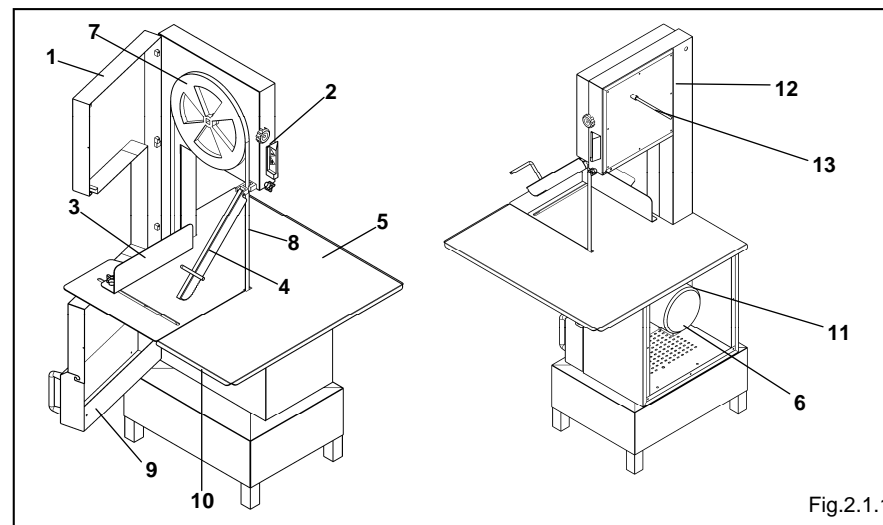
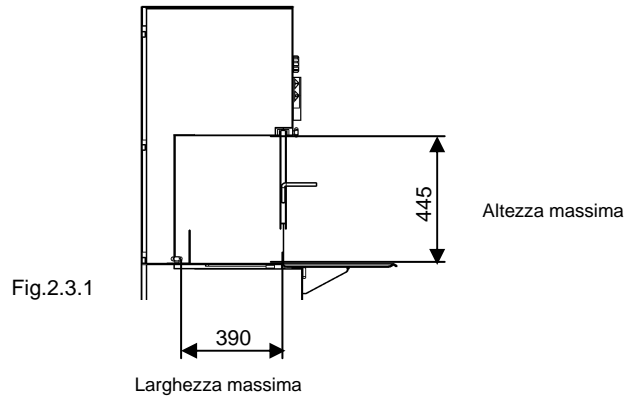

Fig.2.1.1

### 2.2 Dati tecnici

POTENZA INSTALLATA	VELOCITA'	DIAM. PULEGGE	LUNG. LAMA	SUP. DI LAVORO
kW	Giri/min	mm	mm	mm
1,50 - 2	700 - 1400	400	3100	795 x 810

**2.3 Dimensioni massime del pezzo in lavorazione (Fig. 2.3.1)**



**2.4 Dimensioni e massa della macchina**

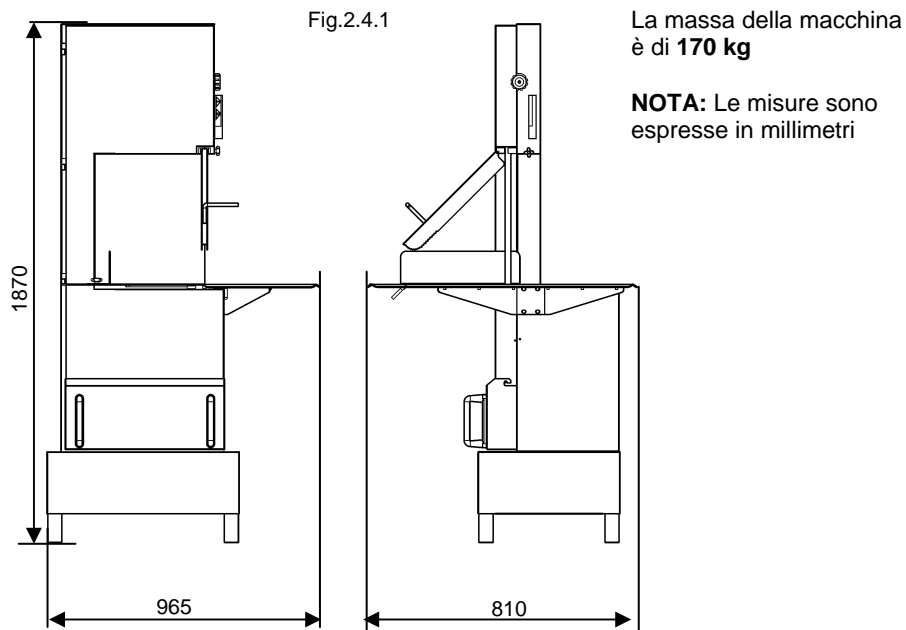

**2.5 Livello del rumore emesso**

I rilevamenti del rumore emesso dalla macchina indicano che il livello equivalente di rumorosità è **74,3 dB(A)**.

Su richiesta, il costruttore è in grado di fornire copia della prova di rumorosità.

**2.6 Schemi elettrici**

**2.6.1 Schema elettrico trifase a 400V (Fig. 2.6.1)**

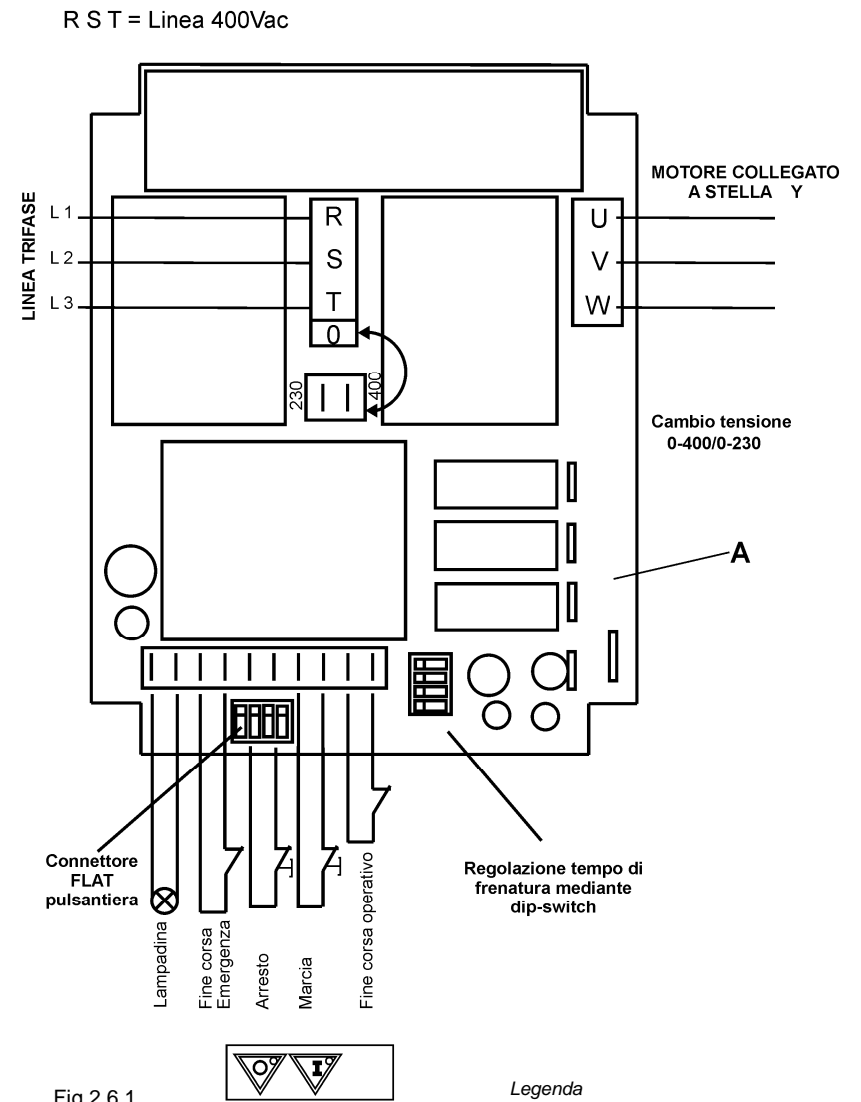

### 3 Collaudo, trasporto, consegna e installazione

#### 3.1 Collaudo

La macchina in vostro possesso è stata collaudata presso i nostri stabilimenti per verificarne il buon funzionamento e la corretta regolazione. Durante tale collaudo vengono effettuate prove di tagli su materiale identico a quello lavorato dall'utilizzatore.

#### 3.2 Consegna e movimentazione della macchina

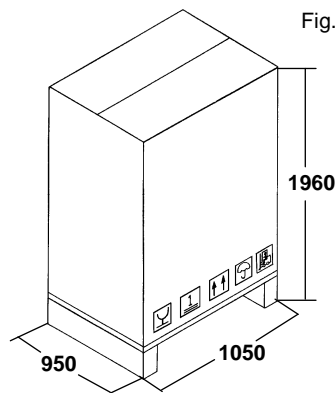

Fig.3.2.1 La massa della macchina imballata è di **195 kg**.

##### NOTA

Le misure sono espresse in millimetri

Tutto il materiale spedito è stato accuratamente controllato prima della consegna allo spedizioniere.

Salvo diversi accordi con il cliente o trasporti particolarmente onerosi, la macchina viene imballata su un bancale di legno, protetto da

un cartone e reggettata. Le dimensioni dell'imballo sono riportate in Fig. 3.2.1.

Al ricevimento della macchina, verificare l'integrità dell'imballo.

In presenza di danni all'imballo, firmare al trasportatore il documento di trasporto con la notazione del tipo: "Accetto con riserva..." e la motivazione.

Aperto l'imballo, in presenza di componenti della macchina realmente danneggiati fare denuncia allo spedizioniere entro tre giorni dalla data indicata sui documenti.

##### 3.2.1 Lista materiale in dotazione

Nell'imballo della macchina viene inserito il seguente materiale:  
N° 1 manuale di uso e manutenzione (presente fascicolo).

#### 3.3 Installazione

##### ATTENZIONE!

La zona dove si intende installare la macchina deve essere orizzontale solida ed il piano di appoggio deve garantire il sostentamento in sicurezza.

Inoltre occorre posare la macchina mantenendo ampio spazio intorno ad essa tenendo conto delle dimensioni di appoggio indicate nella Fig. 2.4.1. Questo consente maggiore manovrabilità nelle fasi di lavoro e garantisce l'accesso nei successivi interventi di manutenzione.

Predisporre intorno alla macchina una idonea illuminazione per garantire la corretta visibilità all'operatore adibito all'utilizzo del segaossa.

Il movimento dell'imballo deve essere eseguito con un carrello elevatore o altri macchinari simili in quanto la macchina viene fornita su bancale e protetta da un cartone (Fig. 3.2.1).

- Togliere le due reggette che tengono fissata la scatola di cartone al bancale.

- Togliere le due reggette che tengono fissato il segaossa al bancale.

- Togliere il cellophane che avvolge la macchina ed ogni altro imballo presente all'interno.

- Movimentare la macchina con un carrello elevatore o altri macchinari meccanici adibiti alla movimentazione, in quanto essa ha una massa di 170 kg.

**Non spostarla mai manualmente.**

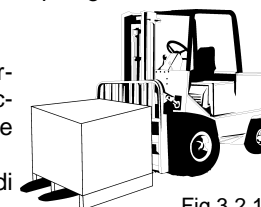

Fig.3.2.1

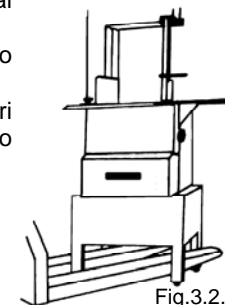

Fig.3.2.2

##### 3.3.1 Smaltimento imballi

I componenti dell'imballo come cartone, nylon, legni sono prodotti assimilabili ai rifiuti solidi urbani; per questo possono essere smaltiti liberamente.

Nel caso la macchina venga consegnata in paesi dove esistono norme particolari, smaltire gli imballi secondo quanto prescritto dalle norme in vigore.

##### 3.3.2 Movimentazione della macchina

Sollevare la macchina con un carrello elevatore di idonea portata.

Controllare la stabilità e il posizionamento del carico sulle forche, in particolare lungo percorsi accidentati, sdruciolevoli o inclinati. Durante gli spostamenti mantenere il carico più basso possibile sia per garantire una maggiore stabilità che una maggiore visibilità.

Allargare le forche del carrello per stabilizzare il più possibile la presa.

##### 3.4 Allacciamento all'impianto elettrico

- Al cavo di alimentazione elettrica, allacciare la spina da 16 ampère fornita dal costruttore.

Verificare che la corrente elettrica di alimentazione corrisponda al valore riportato sulla targa di identificazione della macchina.

Ogni intervento deve essere eseguito solamente da personale specializzato ed espressamente autorizzato dal responsabile preposto.

Effettuare il collegamento ad una rete provvista di presa di terra efficiente.

### 3.4.1 - Macchina trifase da 400 Volt-50Hz e macchine trifase da 220 Volt-50 Hz

In questi allestimenti, la macchina è fornita con un cavo di alimentazione di sezione 4 x 1 mm.

Questo è collegato ad una spina trifase quadripolare. Allacciare il cavo alla rete di alimentazione trifase interponendo un interruttore differenziale magnetotermico da 16 Ampère.

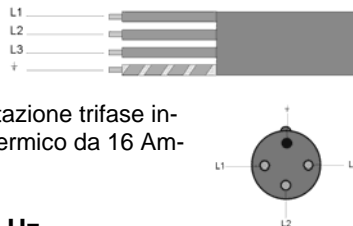

### 3.4.2 - Macchina monofase da 230 Volt-50 Hz

In questo allestimento la macchina viene fornita con un cavo di alimentazione di sezione 3 x 1,5 mm.

Questo è collegato ad una spina monofase a tre poli. Allacciare il cavo alla rete di alimentazione monofase da 230 Volt-50 Hz interponendo un interruttore differenziale magnetotermico da 16 Ampère.

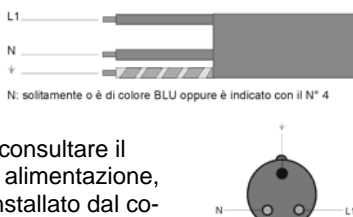

In allestimenti con voltaggi diversi da quelli citati, consultare il costruttore. Nel caso si debba allungare il cavo di alimentazione, utilizzare un cavo della stessa sezione di quello installato dal costruttore. Per la verifica del corretto collegamento elettrico, vedi par. 5.1. Nel caso in cui si debba spostare la macchina scollegarla sempre dal quadro elettrico onde evitare danneggiamenti al cavo di alimentazione.

## 4 Comandi e indicatori

### 4.1 Elenco comandi ed indicatori

#### 1 Pulsante di marcia

- Premere per avviare la lama di taglio.

#### 2 Indicatore luminoso di tensione di rete

- Segnala il collegamento alla rete elettrica ed è sempre acceso quando la macchina è collegata alla rete elettrica.

#### 3 Pulsante di arresto

- Premere per arrestare il motore di trascinamento lama di taglio.

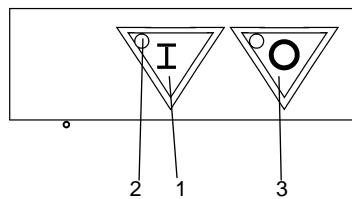
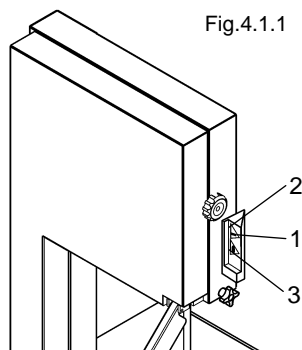

## 5 Avviamento e arresto

### 5.1 Verifica del corretto collegamento elettrico

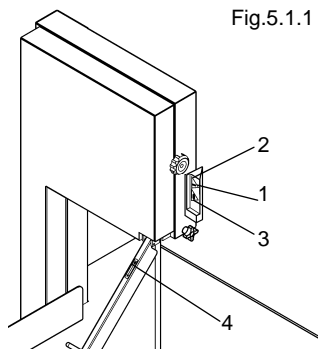

Fig.5.1.1 Posizionare l'interruttore differenziale installato a monte della macchina, sulla posizione "I".

L'indicatore luminoso "2" deve essere illuminato.

Premere il pulsante "1" di marcia e subito dopo il pulsante "3" di arresto verificando il senso di rotazione della lama.

Il senso di rotazione deve essere concorde al senso indicato dalla freccia "4" Fig. 5.1.1, ossia verso il piano di lavoro.

Se il senso di rotazione è contrario scollegare l'interruttore differenziale portandolo in posizione "0". In questo modo si è scollegata l'alimentazione elettrica.

Invertire un filo di corrente nella spina e ripetere la procedura di verifica del corretto collegamento elettrico (par. 5.1).

#### Nota:

Nelle macchine allacciate ad una linea monofase e realizzate per una tale alimentazione, il corretto senso di rotazione viene definito direttamente dal costruttore.

### 5.2 Verifica presenza ed efficienza delle protezioni e delle sicurezze

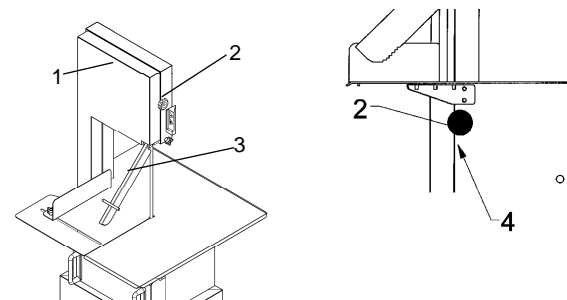

Fig.5.2.1

#### A - Verifica efficienza del microinterruttore "4" (Fig. 5.2.1)

Con la macchina allacciata alla rete con la lama in funzione, agire sulle chiusure a scatto "2" sbloccando così il carter "1". Aprire leggermente il carter fino ad ottenere lo sgancio del microinterruttore "4". Con questa operazione la macchina si deve arrestare per impedire un qualsiasi contatto anche accidentale di oggetti o mani con le pulegge e le lame in movimento. Richiudere quindi il carter "1" e bloccarlo con le serrature "2". La macchina non deve ripartire per la sola azione di chiusura, ma deve essere necessario ripremere il pulsante di marcia.

In qualunque caso di anomalia spegnere la macchina ed interpellare il servizio di assistenza.

**B - Protezione mobile alla lama nell'area di lavoro (spingitore) "3" (Fig. 5.2.1)**  
 Verificare la presenza, l'integrità e il corretto posizionamento dello spingitore "3" che impedisce il contatto con la lama da parte dell'operatore.

**5.3 Avviamento del segaossa (Fig. 5.3.1)**

Porre l'interruttore differenziale di alimentazione della macchina dalla posizione "0" alla posizione "1". L'indicatore luminoso "2" di macchina sotto tensione deve illuminarsi. Premere il pulsante "1" di marcia attivando così la rotazione della lama.

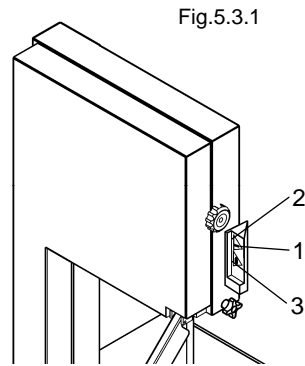

**5.4 Arresto della macchina (Fig. 5.3.1)**

Per eseguire l'arresto agire sul pulsante "3" (arresto del motore elettrico). L'indicatore luminoso "2" è ancora acceso ed indica che il quadro elettrico è ancora alimentato elettricamente. Posizionare quindi l'interruttore differenziale installato a monte della macchina in posizione "0" scollegando così la macchina.

**Nota:**

Ogni volta che si termina un turno di lavoro e si intende lasciare a riposo la macchina l'interruttore differenziale deve essere lasciato in posizione "0".

**6 Uso del segaossa**

**6.1 - Prescrizioni**

**ATTENZIONE**

Solamente il personale autorizzato può intervenire sulla macchina. Prima di iniziare l'uso l'operatore deve assicurarsi che tutte le protezioni siano al loro posto e che i dispositivi di sicurezza siano presenti ed efficienti. In caso contrario spegnere la macchina e rivolgersi al preposto della manutenzione. Effettuare diverse manovre a vuoto assistiti da personale specializzato al fine di acquisire la sensibilità necessaria per operare in sicurezza.

**6.2 - Regolazioni preliminari (fig. 6.2.1)**

In funzione della porzione di prodotto da tagliare, occorre regolare la porzionatrice "2".  
 - Per la regolazione della porzionatrice "2" allentare il pomello "1", quindi portare la porzionatrice alla distanza desiderata dalla lama di taglio definendo in questo modo la larghezza di taglio. Stringere il pomello "1".

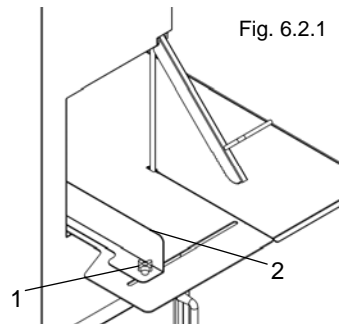

**6.3 - Uso del segaossa**

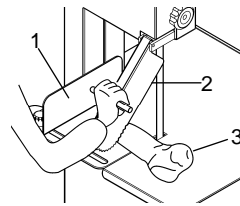

Eseguite le regolazioni come descritto al par. 6.2 la macchina è pronta all'uso.  
 - Appoggiare il pezzo da lavorare "3" sul piano di lavoro e contro la porzionatrice "1".  
 - Avviare la macchina  
 - Con una mano impugnare la manopola spingitore "2", con l'altra accompagnare il prodotto mentre lo si spinge verso la lama per tagliarlo. Arrivati all'ultima fetta, spingere il prodotto verso la lama utilizzando solo lo spingitore "2" senza accompagnarlo con le mani.

Fig.6.3.1

**E' VIETATO TAGLIARE PRODOTTI DI DIMENSIONI INFERIORI A 50 mm**  
**Non tagliare mai nessun prodotto senza l'utilizzo dello spingitore "2"**

**Nota:** Il segaossa è costruito per lavorare ad intermittenza, vale a dire che, dopo un periodo di lavoro, deve osservare un periodo di sosta. Il tempo di lavoro e di sosta è indicato nella targa di identificazione riportata in fig. 1.7.1 alla lettera "I".

**6.4 Uso del piano scorrevole tagliacarne (opzionale)**

A richiesta la ditta costruttrice è in grado di fornire un piano scorrevole sul piano fisso "2" ideale per il taglio di carni. Appoggiando il pezzo di carne sul piano scorrevole e spingendolo sotto la lama mediante la sponda "1" Fig. 6.4.1, si riduce notevolmente l'aderenza che la carne esercita sul piano di lavoro. Questo agevola le operazioni di taglio delle carni e garantisce l'incolumità dell'operatore. In caso non si voglia utilizzare questo piano scorrevole basta rovesciarlo

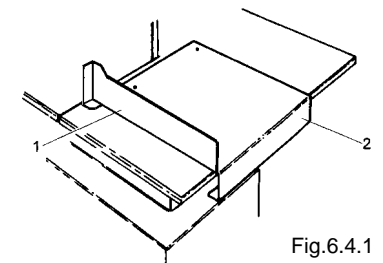

## 7 Manutenzione

### 7.1 *Prescrizioni*

Ogni intervento di manutenzione e di pulizia del segaossa deve essere eseguito solamente a macchina ferma, scollegata dalla rete elettrica.

La zona ove si eseguono gli interventi di manutenzione deve essere mantenuta sempre pulita ed asciutta.

#### **ATTENZIONE!!**

Non consentire al personale non autorizzato di intervenire sulla macchina.

Non inserire il corpo, gli arti o le dita in aperture articolate, taglienti non controllate e senza adeguati ripari e protezioni (guanti, occhiali, ecc...).

Non utilizzare benzina, solventi o altri liquidi infiammabili come detergenti; ricorrere invece a solventi commerciali autorizzati non tossici e non infiammabili.

Non impegnare l'aria compressa per la pulizia della macchina.

In caso di reale necessità proteggersi con occhiali aventi ripari laterali e limitare la pressione ad un massimo di 2 atm. (1,9 bar).

Non servirsi di fiamme libere come mezzo di illuminazione quando si procede ad operazioni di verifica e di manutenzione.

Non lubrificare la macchina quando è in movimento.

### 7.2 *Premessa*

Una buona manutenzione ed un corretto uso sono requisiti indispensabili per garantire rendimento e sicurezza al segaossa.

Per garantire un regolare e costante funzionamento dalla macchina ed evitare inoltre il decadimento della garanzia, ogni eventuale sostituzione di componenti deve essere effettuata esclusivamente con ricambi originali.

### 7.3 *Controlli effettuati nei nostri stabilimenti*

La macchina in Vostro possesso ha subito presso il costruttore diversi collaudi, effettuando così la corretta messa in esercizio e le dovute registrazioni.

In particolare, i controlli compiuti dal costruttore sono:

#### **Prima della messa in marcia:**

- Controllo della tensione di funzionamento della macchina: deve corrispondere a quanto richiesto dall'acquirente.
- Controllo presenza di tutte le targhette di avvertenza, di pericolo e la targa riportante i dati tecnici e il numero di matricola.
- Controllo serraggio di tutta la bulloneria.
- Controllo tensionamento della lama di taglio.
- Controllo rispondenza della macchina alle norme vigenti e a quanto riportato nel presente manuale.

#### **Con macchina in funzione:**

- Controllo dell'efficienza delle protezioni e delle sicurezze; all'apertura dello sportello di almeno 8 mm la macchina si deve arrestare.
- Controllo corretto allineamento delle pulegge di trascinamento lama.
- Controllo generale di funzionamento.
- Esecuzione di ripetute prove di taglio allo scopo di verificare la corretta messa a punto della macchina in funzione del tipo di lavoro che dovrà svolgere.
- Controllare che la macchina abbia un tempo di frenatura dell'utensile di massimo 4 sec. Se i tempi di rallentamento non sono quelli indicati contattare l'assistenza.

### 7.4 *Controlli e verifiche da eseguire all'installazione*

Per assicurarsi che la macchina non abbia subito danni durante il trasporto o durante l'installazione, effettuare con scrupolo i controlli di seguito elencati:

#### **Prima della messa in funzione:**

- Verificare che la tensione di alimentazione corrisponda al valore riportato sulla targa della macchina.
- Verificare la presenza e l'integrità delle targhette di avvertenza e di pericolo.
- Verificare il corretto tensionamento della lama.

#### **Controlli a macchina funzionante:**

- Controllo dell'efficienza delle protezioni e dei dispositivi di sicurezza. Il trasporto potrebbe averli danneggiati o sregolati.
- Controllo del corretto allineamento della lama di taglio.
- Eseguire alcune prove di taglio con particolari dalle stesse dimensioni del materiale da lavorare.

### 7.5 *Controlli periodici*

Per mantenere elevate nel tempo le caratteristiche e l'affidabilità della Vostra macchina, oltre quanto descritto, occorre eseguire costanti verifiche e controlli seguendo le scadenze di seguito riportate.

#### **Prima di iniziare ogni turno di lavoro:**

- Controllare il funzionamento dei dispositivi di sicurezza.
- Verificare lo stato della lama. Se non è affilata o non è integra procedere alla sua sostituzione.
- Verificare la frenatura della lama entro i 4 secondi.
- Verificare il tensionamento della lama.
- Verificare l'allineamento della lama rispetto alle pulegge.

#### **ATTENZIONE!**

Se i tempi di frenatura superano i 4 secondi o in qualsiasi guasto, richiedere l'intervento dell'assistenza.

#### **Terminato ogni turno di lavoro:**

- Effettuare una accurata pulizia eliminando ogni residuo di lavorazione.
- Sfilare, pulire e riposizionare i guidalama.

## 7.6 Come eseguire i controlli richiesti

### 7.6.1 Regolazione del tensionamento (Fig. 7.6.1)

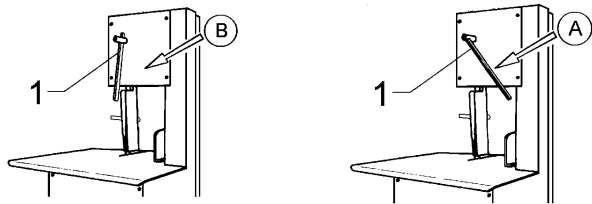

Fig. 7.6.1

Il tensionamento della lama avviene meccanicamente all'interno del segaossa agendo direttamente sulla leva "1".

Con la leva nella posizione "A" (Fig. 7.6.1) la lama è tensionata.

Per sbloccare la lama portare la leva verso il basso, nella posizione "B".

#### ATTENZIONE!

Data la delicatezza e la pericolosità di questa operazione, essa deve essere eseguita solamente da personale qualificato che deve essere espressamente autorizzato.

### 7.6.2 Sostituzione della lama (Fig. 7.6.2)

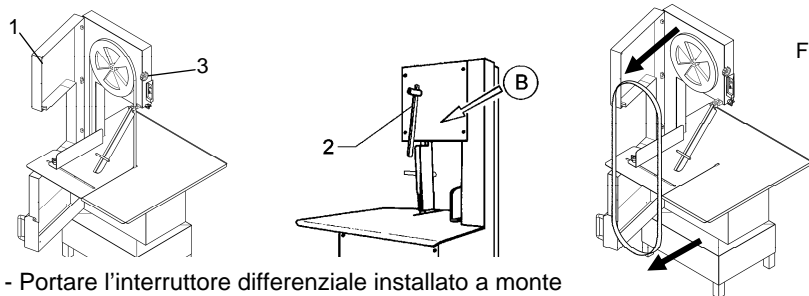

Fig. 7.6.2

- Portare l'interruttore differenziale installato a monte della macchina in posizione "0" e scollegare la spina di rete.
- Aprire il carter "1" mediante rotazione delle chiusure "3".
- Portare la leva "2" verso il basso, come indicato nella Fig. 7.6.2 dalla freccia "B".
- Sfilare quindi la lama dalle due pulegge.
- Prima di montare la nuova lama effettuare un'accurata pulizia delle pulegge e del tassello puliscilama.

Ogni volta che si deve procedere alla sostituzione della lama, si consiglia anche lo smontaggio della puleggia superiore e l'esecuzione di una pulizia più accurata della macchina.

A puleggia smontata, verificare lo stato dei cuscinetti a tenuta stagna.

Se rumorosi procedere alla sostituzione.

Se rumorosi procedere alla sostituzione.

- Montare la nuova lama.
- Tensionare la lama ruotando la leva e portandola nella posizione "A" (Fig. 7.6.1).
- Verificare il posizionamento della lama sulle due pulegge: la lama deve appoggiarsi sulle due pulegge ad esclusione del tratto affilato che deve sporgere dalla puleggia (Fig. 7.6.3). Ruotare le due pulegge manualmente e verificare il corretto posizionamento della lama.
- Chiudere il carter "1" e bloccarlo in posizione mediante le chiusure "3".
- Riallacciare la spina elettrica alla relativa presa.
- Riportare l'interruttore differenziale in posizione "1".
- Avviare e spegnere la macchina e verificare se la lama resta nella corretta posizione rispetto alla puleggia.

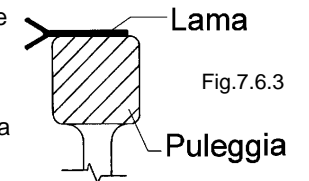

Fig. 7.6.3

Sviluppo lama	mm	3100
Larghezza lama	mm	20
Materiale	AISI 420	

### 7.6.3 Tipi di lame

In commercio esistono molti tipi di lame che si differenziano per spaziatura dente, spessore lama, altezza lama, tipo acciaio.





Per i nostri segaossa, consigliamo l'utilizzo di lame in acciaio temprato, altezza 20 mm con spaziatura denti 7 mm.



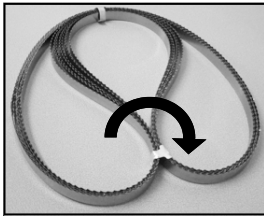
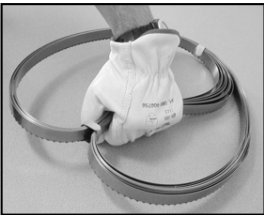

Per utilizzi particolari, tipo carni di pollo o carni surgelate, esistono lame specifiche con spaziature denti diverse che offrono un taglio perfetto senza sfrido e alterazione del prodotto.

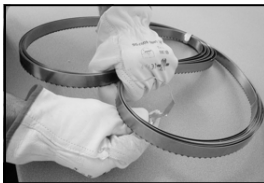
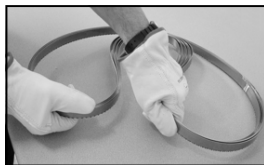
## 7.6.4 - Maneggiamento lame

### COME APRIRE UNA LAMA DI UN SEGAOSSA SENZA TAGLIARSI

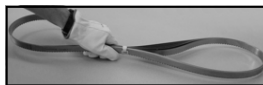
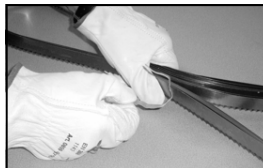
Eseguire il seguente procedimento nell'ordine indicato dai numeri

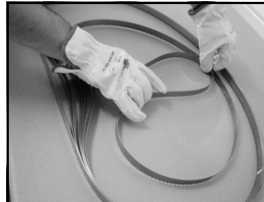
1	Indossare un paio di guanti idonei al maneggiamento di oggetti taglienti.		
2	Estrarre il pacchetto di lame dalla scatola in cui vengono imballate e poggiarlo su di un piano con i denti rivolti verso il basso		
3	Afferrare il pacchetto di lame con una mano protetta dal guanto, come mostra l'immagine accanto...		
4	... e con l'altra mano, sempre protetta dal guanto, allentare la fascetta che fissa le lame fino a toglierla.		
5	Afferrare il pacchetto di lame con entrambe le mani ed aprirlo fino a distendere le lame.		

6	Afferrare nuovamente le lame con una mano....		
7	...e con l'altra mano allentare e togliere anche la seconda fascetta.		
8	Con entrambe le mani afferrare nuovamente il pacchetto di lame e distenderle sopra il tavolo.		
9	Ora che le lame sono completamente sciolte, afferrarne una dal centro e piegarla verso l'alto facendola scivolare sul tavolo, subito dopo afferrare le due estremità e portarle verso il centro, ora si può sollevare la lama.		
10	Dopo averla sollevata allargare le mani e quindi aprire la lama. È ora possibile montare la lama sul segaossa.		Fissare e proteggere le lame rimanenti ripetendo il procedimento a ritroso a partire dal punto 8. Si raccomanda di non togliere i guanti finché non si è terminato tutto il procedimento

## 7.7 - Pulizia della macchina

### 7.7.1 - Generalità

- La pulizia della macchina è una operazione da eseguire almeno una volta al giorno o, se necessario, con maggior frequenza .
- La pulizia deve essere scrupolosamente curata per tutte le parti del segaossa che vengono a contatto diretto o indiretto con l'alimento da tagliare.
- Il segaossa non deve essere pulito con idropulitrici o getti d'acqua, bensì con detergenti neutri (pH 7). **E' vietato ogni altro prodotto detergente.** Non devono essere usati utensili, spazzoloni e quanto altro può danneggiare superficialmente la macchina. Prima di eseguire qualsiasi operazione di pulizia è necessario scollegare la spina di alimentazione dalla rete per isolare completamente la macchina dal resto dell'impianto;

**ATTENZIONE:** Attenzione ai rischi residui derivati dalle parti taglienti e/o acuminate.

### 7.7.2 - Pulizia della macchina

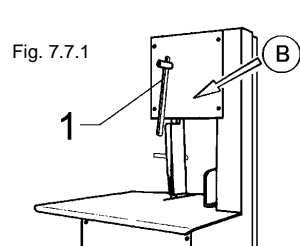

Fig. 7.7.1

- Indossare un paio di guanti idonei al maneggiamento di oggetti taglienti
- Allentare il tensionamento della lama abbassando la leva "1".

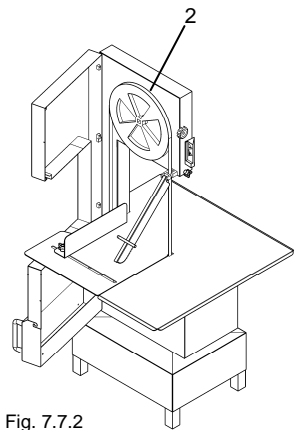

Fig. 7.7.2

- Afferrare la lama "2" e sfilarla dalle pulegge come in fig. 7.7.2 e 7.7.3

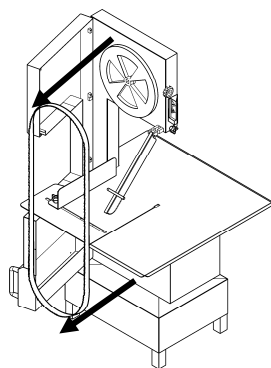

Fig. 7.7.3

- Allentare il coperchiotto "3" girandolo in senso antiorario, sfilare la rondella blocco puleggia, afferrare con entrambe le mani la puleggia "4" e tirarla verso se stessi come in figura 7.7.4; pulirla usando una spugna imbevuta di detergente neutro pH 7.

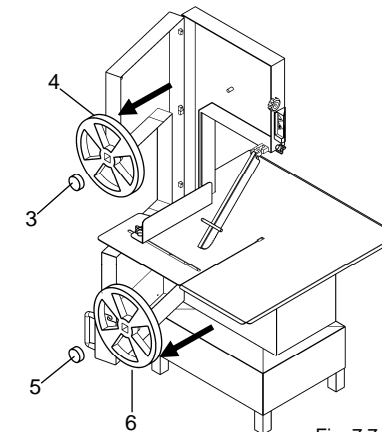

Fig. 7.7.4

- Allentare la vite "5" girandola in senso antiorario, prendere con entrambe le mani la puleggia "6" e tirarla verso se stessi come in figura 7.7.4; pulirla usando una spugna imbevuta di detergente neutro pH 7.

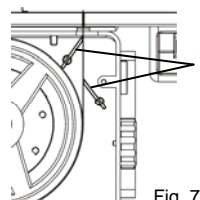

Fig. 7.7.5

- Togliere tutti i raschiatori "9" e lavarli con il detergente pH 7.

- Dopo aver tolto tutti i particolari smontabili, avremo una superficie liscia e facile da pulire, semplicemente usando una spugna imbevuta di detergente pH 7

- Sciacquare tutti i componenti in modo da eliminare ogni residuo di detergente, e procedere al rimontaggio, ripetendo il procedimento a ritroso.

### 7.8. Pulizia tassello guidalama (Fig. 7.6.6)

Alla fine del turno di lavoro effettuare la pulizia del tassello "1" guidailama.

- Con macchina ferma, posizionare l'interruttore differenziale in posizione "0" e sfilare la spina di alimentazione elettrica.
- Con la macchina scollegata dalla rete, aprire il carter e pulire accuratamente il guidailama "1" eliminando ogni sfrido o residuo di lavorazione.
- Richiudere il carter e bloccarlo con le relative chiusure "2".

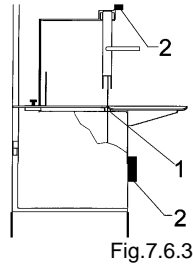

Fig.7.6.3

### 7.9 Messa fuori servizio

Per la realizzazione della macchina principalmente si sono utilizzati materiali come acciaio inossidabile, che non richiedono particolari accorgimenti per la loro rotamazione.

- Scollegare l'interruttore differenziale e sfilare la spina di alimentazione elettrica; ora è possibile procedere allo smontaggio della macchina.
- Smontare il motore elettrico e la componentistica elettrica ed elettronica.
- Smontare la lama in acciaio al carbonio.
- Smontare le pulegge in alluminio.
- La carcassa della macchina e la bulloneria è tutta in acciaio.

### 7.10 Sostituzione dei ricambi

Nel caso di necessità di parti di ricambio, prendere contatto con la casa costruttrice che provvederà all'invio del catalogo ricambi. Non usare ricambi che non siano originali. Ricordiamo che il montaggio deve essere eseguito da personale specializzato.

## 8 Inconvenienti e rimedi

### 8.1 Inconvenienti, cause e rimedi

#### Inconvenienti

- 1- La macchina non parte
- 2- Il taglio non è lineare.
- 3- La lama cade dalle pulegge di sostegno.
- 4- La lama si surriscalda.

#### Cause

- 1- L'interruttore differenziale è in posizione "0".
  - 1.1- Il carter di copertura pulegge o il cassetto per la raccolta degli sfridi non è correttamente chiuso.
  - 1.2- Il microinterruttore installato sul carter di copertura della pulegge non funziona.
  - 1.3- Il motore elettrico o la scheda elettrica sono difettosi.
- 2- La lama è usurata e non tiene più il taglio.
- 3- L'allineamento della puleggia superiore è errato.
  - 3.1- La lama non è saldata correttamente.
  - 3.2- La regolazione della lama è errata.
- 4- Sfridi di lavorazione bloccati in prossimità dei guidailama.
  - 4.1- Cuscinetti della puleggia superiore bloccati.
  - 4.2- La lama è usurata e non tiene più il taglio.

#### Rimedi

- 1- Portare l'interruttore in posizione "1".
  - 1.1- Chiudere correttamente il carter e/o il cassetto di protezione pulegge.
  - 1.2- Interpellare l'assistenza tecnica.
  - 1.3- Interpellare l'assistenza tecnica.
- 2- Sostituire la lama (par. 7.6.2).
- 3- L'operazione deve essere eseguita da personale specializzato e autorizzato.
  - 3.1- Sostituire la lama anche se nuova.
  - 3.2- Interpellare l'assistenza tecnica.
- 4- Eliminare ogni residuo di lavorazione depositato in prossimità dei guida lama (par. 7.6.4).
  - 4.1- Sostituire i cuscinetti.
  - 4.2- Sostituire la lama. (par. 7.6.2).

# 9 Distinta ricambi

## 9.1 Ricambi

TAV. 2

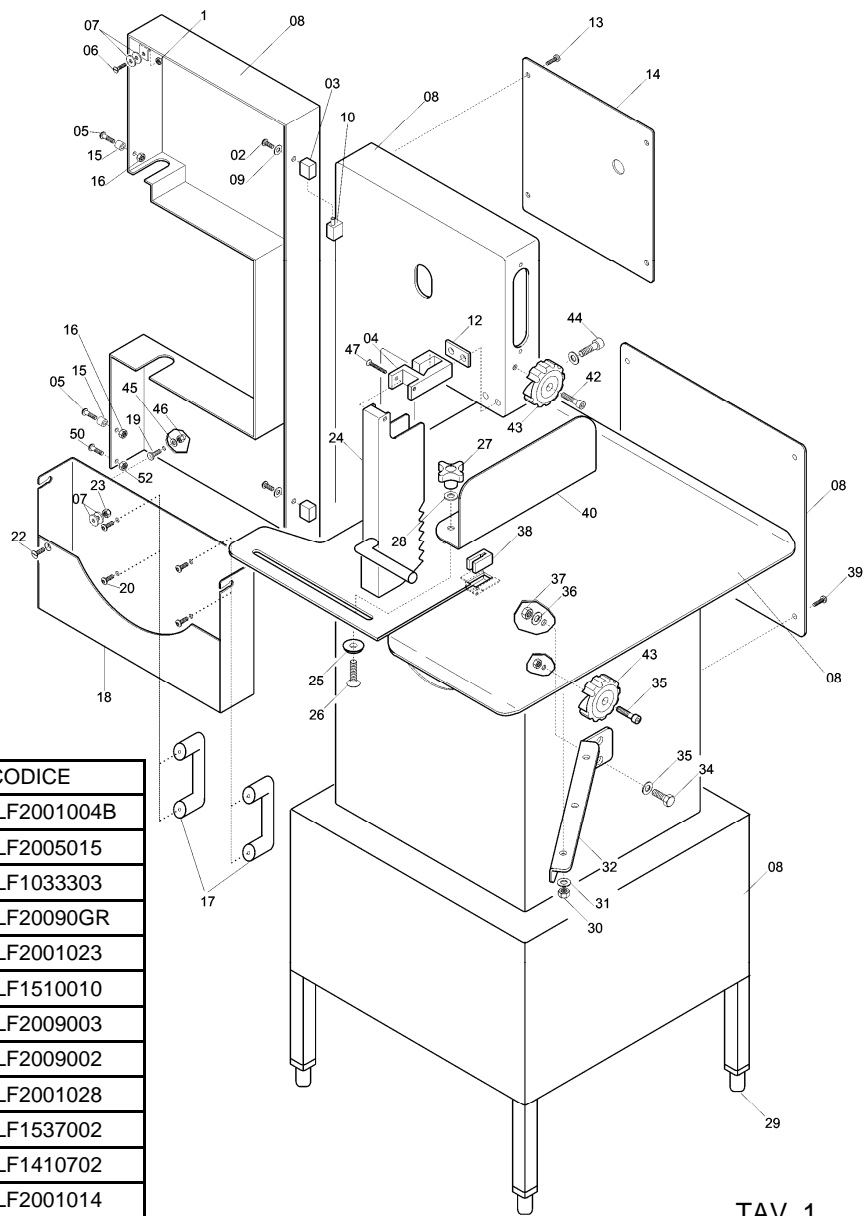

RIF.	CODICE
03	LF2001004B
04	LF2005015
07	LF1033303
08	LF20090GR
12	LF2001023
17	LF1510010
18	LF2009003
24	LF2009002
25	LF2001028
27	LF1537002
29	LF1410702
38	LF2001014
40	LF2009001
43	LF1510704

TAV. 1

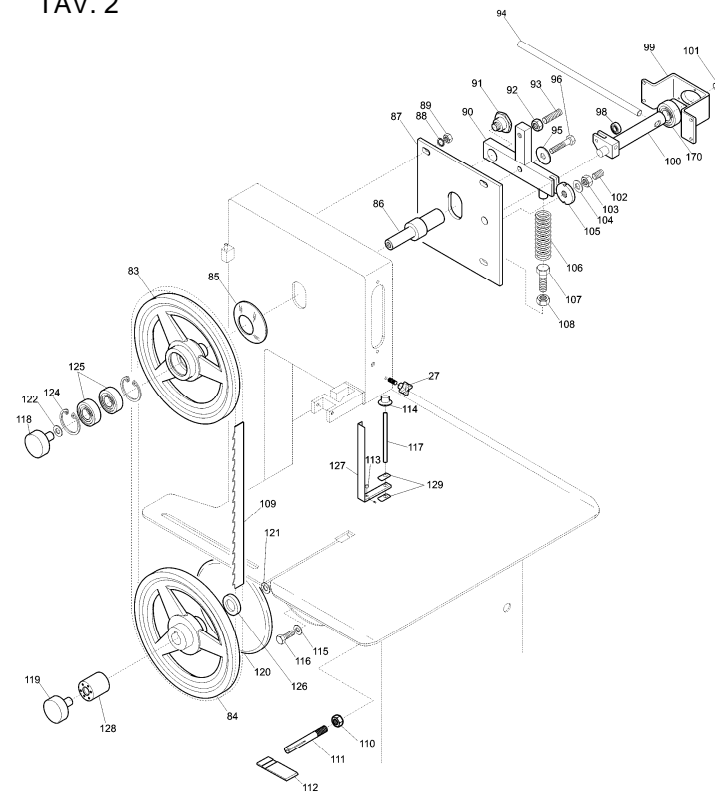

RIF.	CODICE
127	LF2009005
128	LF1509001
129	LF2007016
170	LF1109001
83	LF2009007
84	LF2009008
85	LF2010085
86	LF2009015
87	LF2009013
90	LF2009012
91	LF2010078
94	LF2009010
98	LF1109002
99	LF2009004

RIF.	CODICE
100	LF2009011
105	LF2009009
106	LF2009014
107	LF2009016
111	LF2001030
112	LF2001031
113	LF2010735C
114	LF2009023
117	LF2009006
118	LF2007010
119	LF2007011
120	LF2010517
125	LF1110801
126	LF1210801

TAV. 3

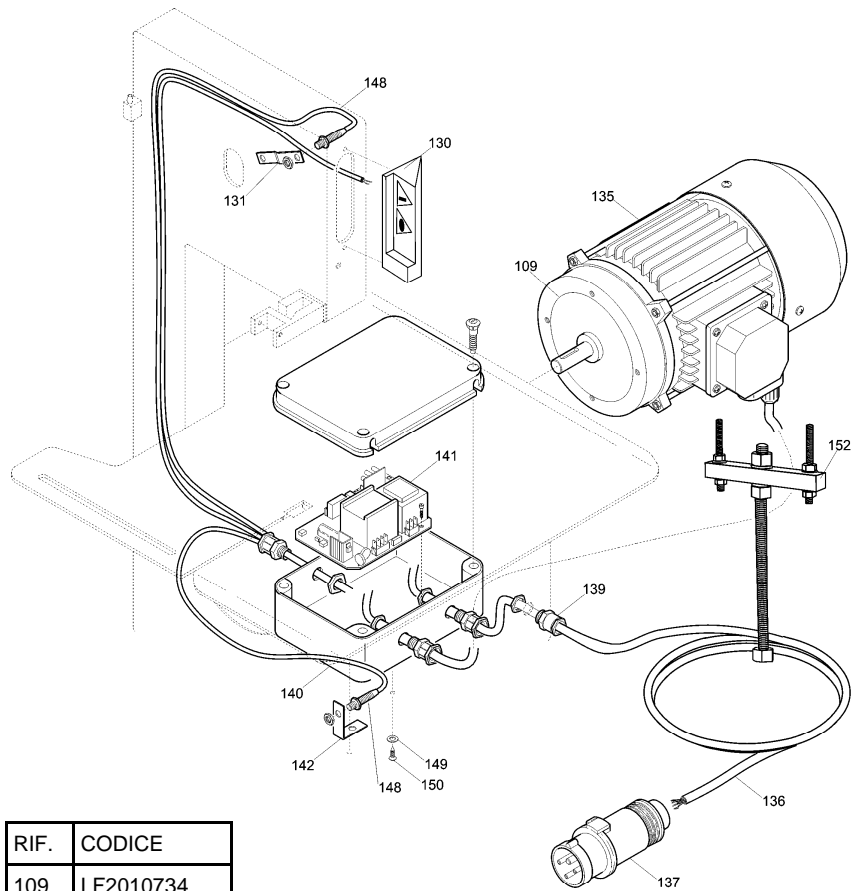

RIF.	CODICE
109	LF2010734
130	LF1010032
131	LF2007020
135	LF1809001
137	LF1010014
140	LF1010704
141	LF1010035
142	LF2007019
148	LF1033302
152	LF2009019