

MOD : SAX-310/7

Production code : 24230903F

Fiche technique / Scheda tecnica / Ficha técnica / Technisches Datenblatt /
 Technical datasheet / Technisch gegevensblad



Technical specifications/Caratteristiche tecniche:

Modelli	-----	-----	SAX-310/7			
Descrizione	Sega a nastro con piano di lavoro e guida di protezione					
	piano di lavoro fisso	piano di lavoro scorrevole	piano di lavoro fisso	piano di lavoro scorrevole	piano di lavoro fisso	piano di lavoro scorrevole
Tipo secondo EN 12268:2003 + A1:2010	B	C	B	C	B	C
Lunghezza nastro [mm]	2020		2400		3100	
Motore	1 HP - 900 giri		1,8 HP - 700 giri		2,5 HP - 700 giri	
Diametro puleggia [mm]	250		300		400	
Superficie di lavoro [mm]	480 × 600		510 × 710		795 × 810	
Dimensioni (lunghezza × larghezza × altezza) [mm]	600 × 560 × 1600		710 × 700 × 1630		910 × 810 × 1870	
Peso netto [kg]	71		100		170	
Peso lordo [kg]	83		125		195	

Maximum dimensions of the product to be cut

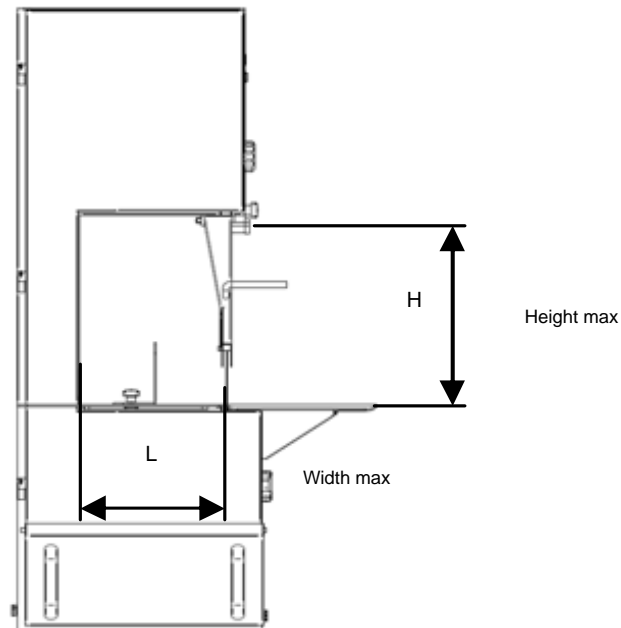

Machine dimensions and weight

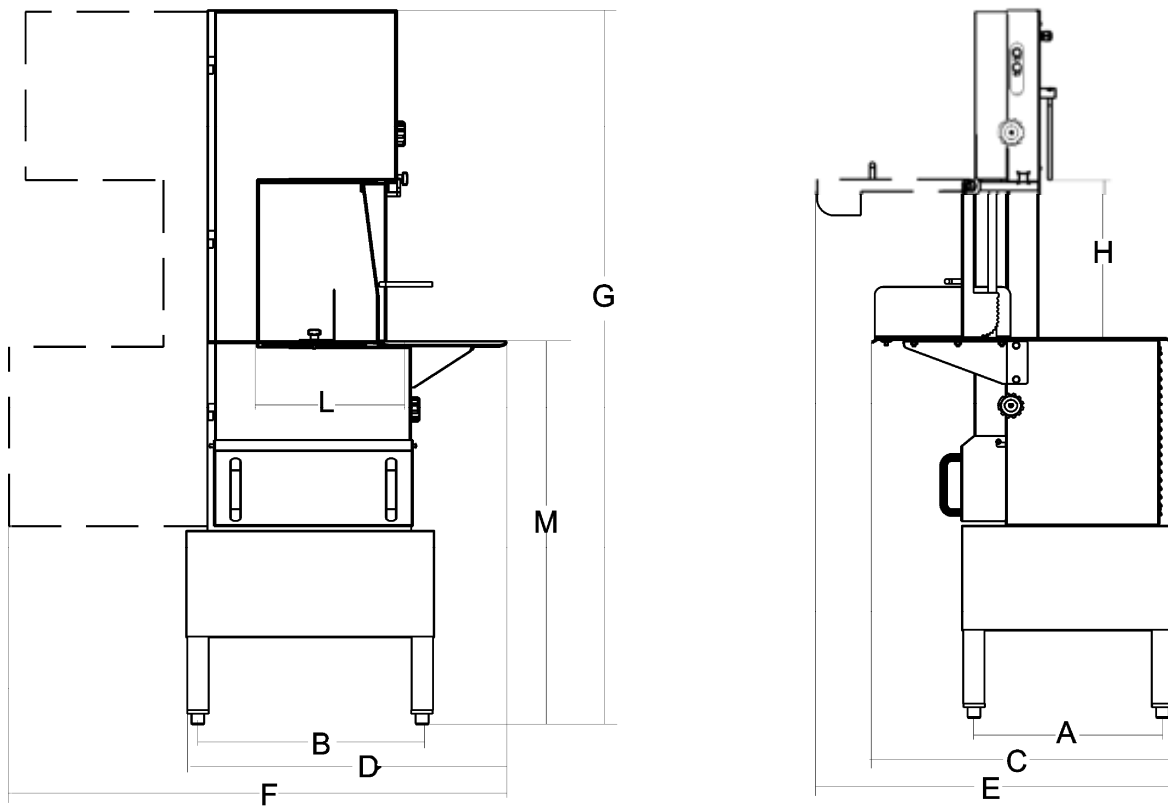

	A	B	C	D	E	F	G	H	L	M	Net weight
	mm	mm	mm	mm	mm	mm	mm	mm	mm	mm	kg
SAX-310/7	444	624	840	965	960	1480	1900	420	370	947	195