



**MOD : CSN-B2W**

**Production code : 6100W**

**10/2025**

Rev.	Descrizione Revisione	Data	Autore

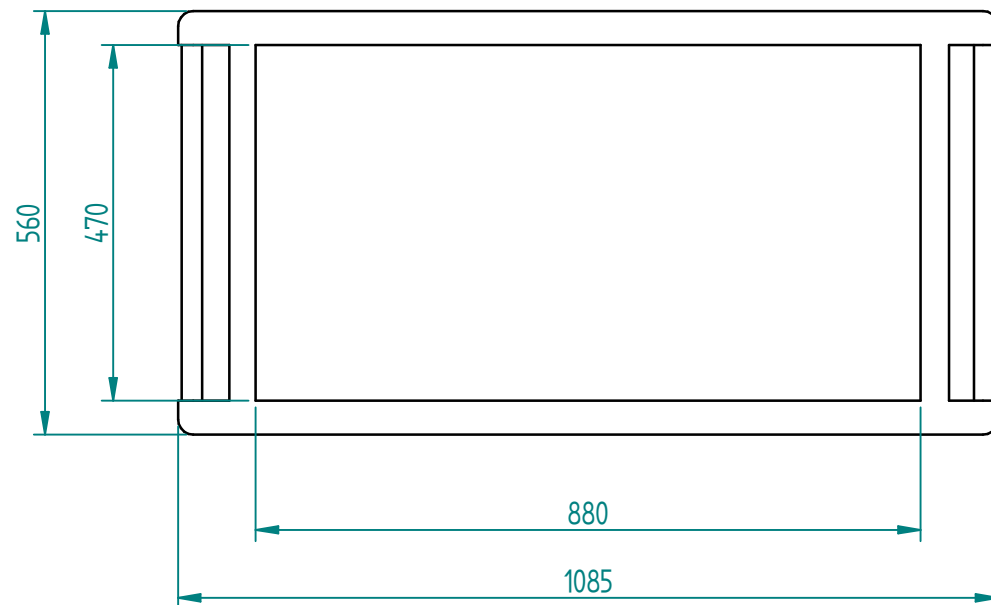
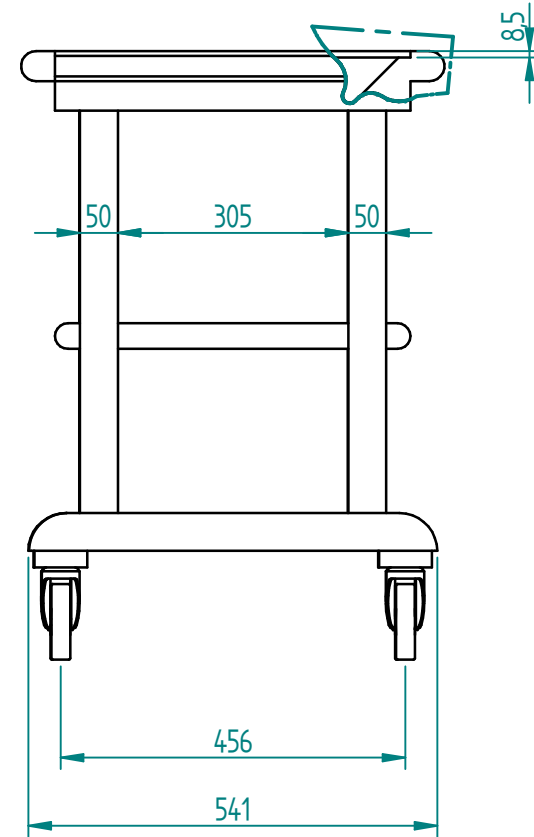
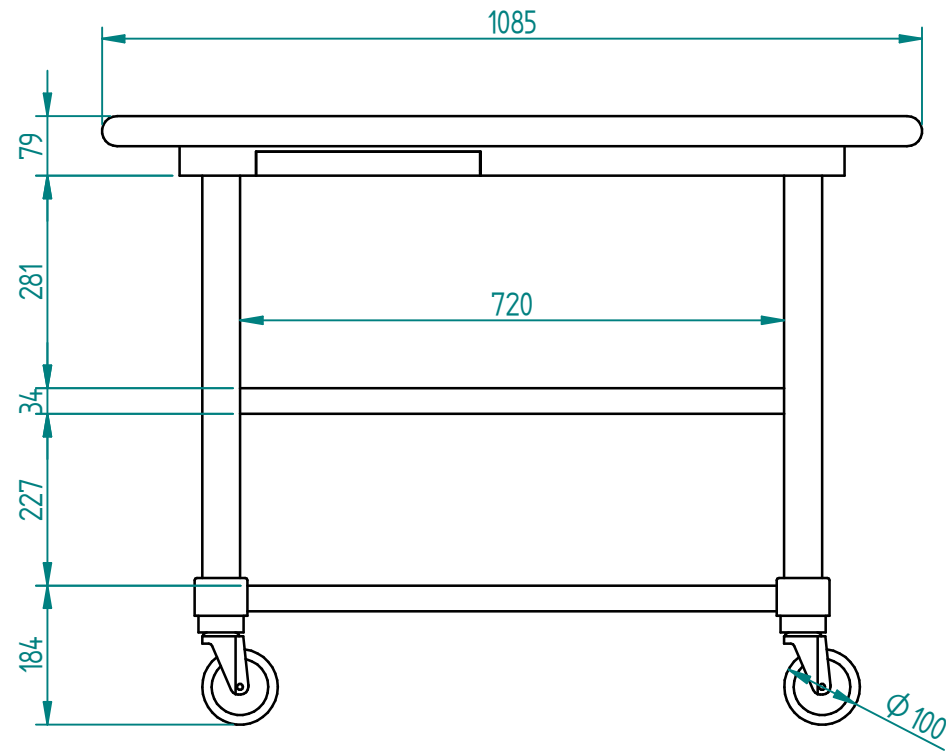

Codice Grezzo		Descrizione Componente Grezzo				Materiale
Spessore	Finitura	Smussi non quotati	Raggiature non quotate	La quota di piega indica dove puntare l'utensile di piega Ove non indicato le pieghe sono da 90°		Trattamento Finale
	Ente Messaggio	( )	R 0,5			
Descrizione Componente						
<b>CARRELLO DI SERVIZIO IN LEGNO A 3 PIANI</b>						
		Peso Kg	Scala	Formato	Foglio	Codice
		6183537,980 kg	1:10	A3H	1/2	6102
Quote senza indicazioni di tolleranza <b>GRADO DI PRECISIONE</b> UNI EN 22768-1m / UNI EN 22768-2K						Data
						Autore