



MOD: PFG-111/S

Production code : EQ-SMG911-HS/DI

09/2025

230/1N/ 50-60*Hz

***60Hz ONLY REQUEST**

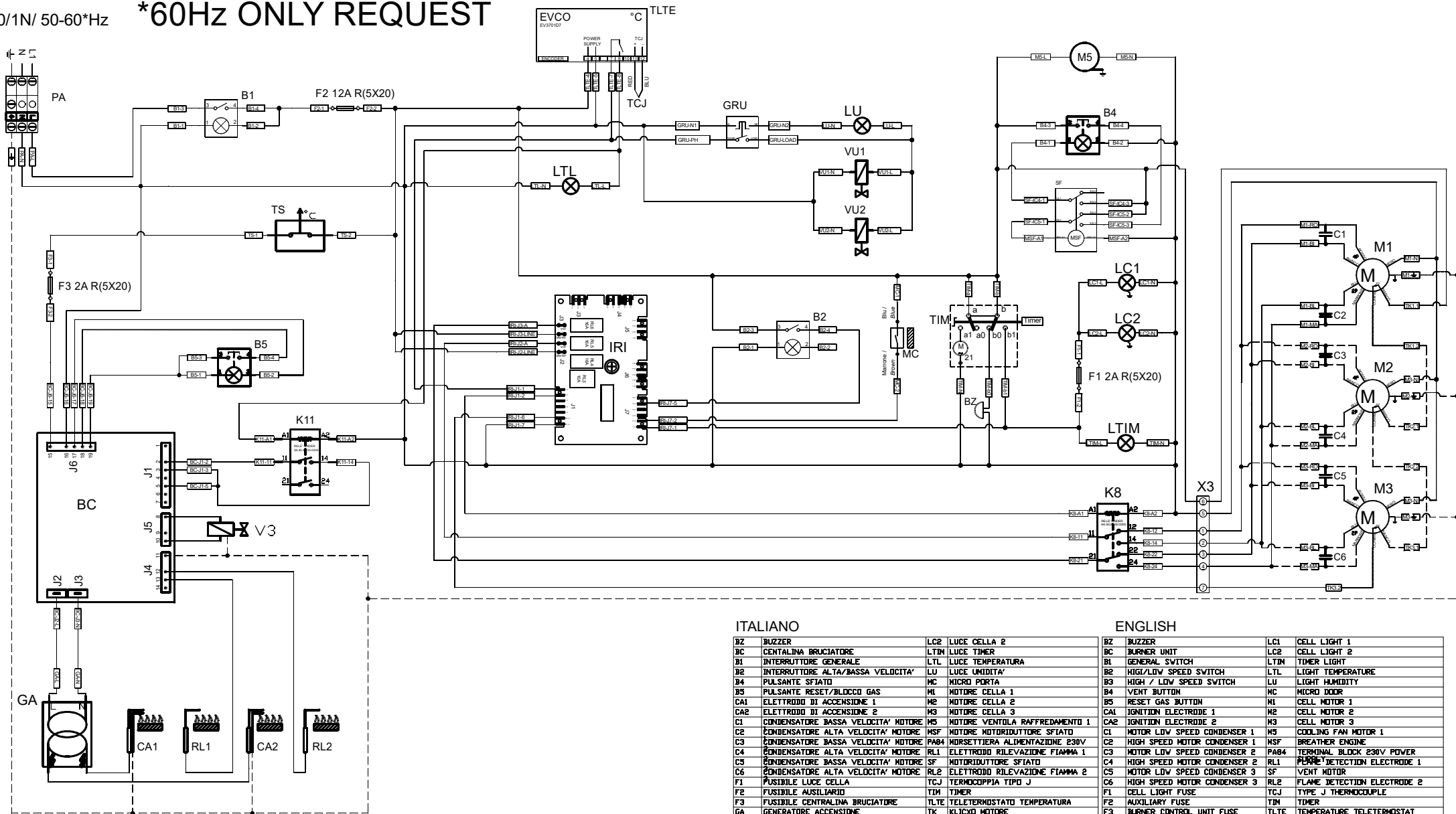

ITALIANO

BZ	BIZZER	LC2	LUCE CELLA 2
BC	CENTRALINA BRUCIATORE	LTIM	LUCE TIMER
B1	INTERRUTTORE GENERALE	LTL	LUCE TEMPERATURA
B2	INTERRUTTORE ALTA/BASSA VELOCITA'	LU	LUCE UMIDITA'
B4	PULSANTE SFIATO	MC	MICRO PORTA
B5	PULSANTE RESET/BLDCCO GAS	M1	MOTORE CELLA 1
CA1	ELETTRODO DI ACCENSIONE 1	M2	MOTORE CELLA 2
CA2	ELETTRODO DI ACCENSIONE 2	M3	MOTORE CELLA 3
C1	CONDENSATORE BASSA VELOCITA' MOTORE	M5	MOTORE VENTOLA RAFFREDDAMENTO 1
C2	CONDENSATORE ALTA VELOCITA' MOTORE	MSF	MOTORE MOTORIDUTTORE SFIATO
C3	CONDENSATORE BASSA VELOCITA' MOTORE	PAB4	MORSETTIERA ALIMENTAZIONE 230V
C4	CONDENSATORE ALTA VELOCITA' MOTORE	RL1	ELETTRODO RILEVAZIONE FIAMMA 1
C5	CONDENSATORE BASSA VELOCITA' MOTORE	SF	MOTORIDUTTORE SFIATO
C6	CONDENSATORE ALTA VELOCITA' MOTORE	RL2	ELETTRODO RILEVAZIONE FIAMMA 2
F1	FUSIBILE LUCE CELLA	TCJ	TERMOCOPIA TIPO J
F2	FUSIBILE AUSILIARIO	TIM	TIMER
F3	FUSIBILE CENTRALINA BRUCIATORE	TLTE	TELETERMOSTATO TEMPERATURA
GA	GENERATORE ACCENSIONE	TK	KLICCO MOTORE
GRU	REGOLATORE ENERGIA UMIDITA'	TS1	TERMOSTATO SICUREZZA 1
IRI	SCHEDA INVERSIORIE VENTOLE	VG	VALVOLA GAS
K8	RELE' INVERSIONE VENTOLE	VUL	VALVOLA VAPORE DIRETTO 1
K11	RELE' CONSENSO BRUCIATORE	VU2	VALVOLA VAPORE DIRETTO 2
LC1	LUCE CELLA 1	X3	MORSETTIERA DIRAMAZIONE VENTOLE

ENGLISH

BZ	BZZER	LC1	CELL LIGHT 1
BC	BURNER UNIT	LC2	CELL LIGHT 2
B1	GENERAL SWITCH	LTIM	TIMER LIGHT
B2	HIGH/LOW SPEED SWITCH	LTL	LIGHT TEMPERATURE
B3	HIGH / LOW SPEED SWITCH	LU	LIGHT HUMIDITY
B4	VENT BUTTON	MC	MICRO DOOR
B5	RESET GAS BUTTON	M1	CELL MOTOR 1
CA1	IGNITION ELECTRODE 1	M2	CELL MOTOR 2
CA2	IGNITION ELECTRODE 2	M3	CELL MOTOR 3
C1	MOTOR LOW SPEED CONDENSER 1	M5	COOLING FAN MOTOR 1
C2	HIGH SPEED MOTOR CONDENSER 1	MSF	BREATHER ENGINE
C3	MOTOR LOW SPEED CONDENSER 2	PAB4	TERMINAL BLOCK 230V POWER
C4	HIGH SPEED MOTOR CONDENSER 2	RL1	FLAME DETECTION ELECTRODE 1
C5	MOTOR LOW SPEED CONDENSER 3	SF	VENT MOTOR
C6	HIGH SPEED MOTOR CONDENSER 3	RL2	FLAME DETECTION ELECTRODE 2
F1	CELL LIGHT FUSE	TCJ	TYPE J THERMOCOUPLE
F2	AUXILIARY FUSE	TIM	TIMER
F3	BURNER CONTROL UNIT FUSE	TLTE	TEMPERATURE TELETERMOSTAT
GA	IGNITION GENERATOR	TS1	SAFETY THERMOSTAT 1
GRU	ENERGY HUMIDITY REGULATOR	VG	GAS VALVE
IRI	FAN INVERSION BOARD	VUL	DIRECT STEAM VALVE 1
K8	FAN REVERSE RELAY	VU2	DIRECT STEAM VALVE 2
K11	BURNER CONSENT RELAY	X3	FAN BRANCH TERMINAL BLOCK