

MOD : WR-RVEL-E3

Production code : MN3E_

3 brôches, 9 poulets

DIMENSIONS

Largueur (mm): 800
 Profondeur (mm): 400
 Hauteur (mm): 735
 Poids (kg): 50

ÉCLAIRAGE

Oui
 Type : Halogène
 Puissance : 1 x 25 W

ACCESSOIRES

3 brôches
 Eclairage intérieur

**PUISSANCE /
 CONSOMMATION**

Tension : 400 v + N + T
 Option 220 v mono
 Puissance: 6,6 KW
 Fréquence : 50/60 Hz

Il est fourni sans câble de connexion.

Deux positions de puissance par brôche.

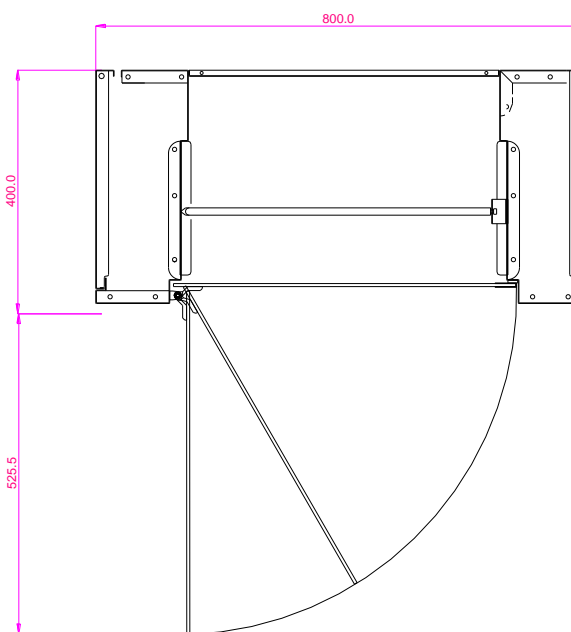
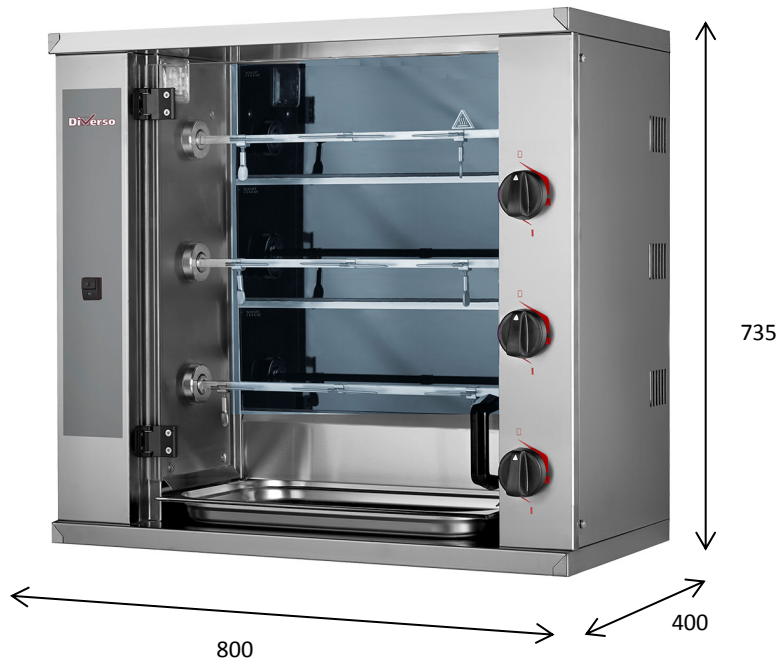

- Trois brûleurs.
- **Plateau** inclus pour juices, pommes de terre, légumes...