



MOD : DRK12-CB

Production code : 3000033952

06/2025



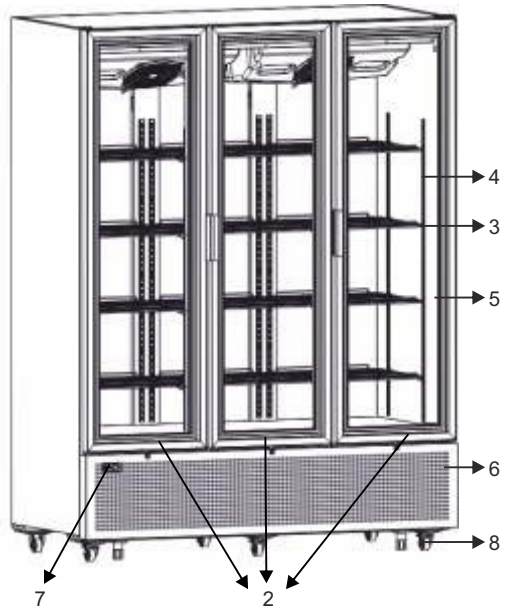
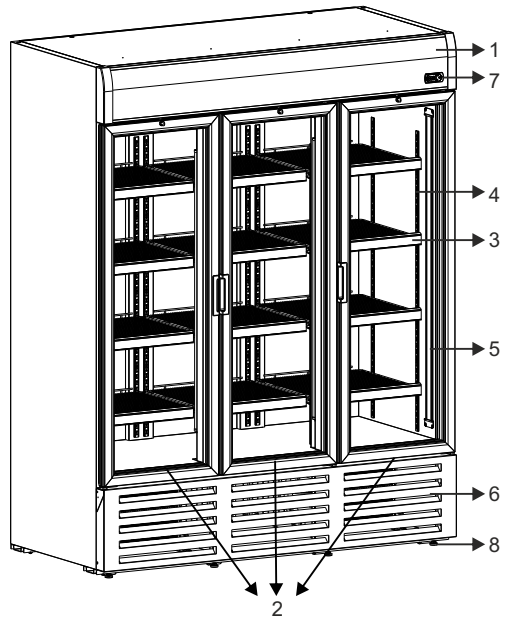
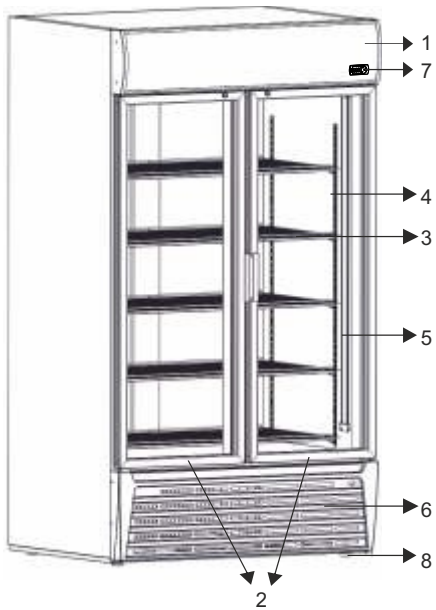

NL

TECHNISCHE KENMERKEN VAN 2/3/4-DEURS VISI/COOLERS

- 1 - Kap
- 2 - Deuren
- 3 - Planken
- 4 - Platers
- 5 - Binnenverlichting
- 6 - Electriciteitscompartiment
- 7 - Elektronische thermostaat (optioneel)
- 8 - Verstelbare voeten

NOTA : Los datos indicados son opcionales. Pueden variar en función de los modelos y versiones

1. CONTENIDO

Parte 1. Contenido

Parte 2. Introducción

Parte 3. Precauciones e instrucciones de seguridad antes de la puesta en marcha inicial

Parte 4. Características técnicas de las Visi/enfriadoras de doble puerta

Parte 5. Montaje de las Visi/enfriadoras de doble puerta/ La puesta en marcha inicial

Parte 6. Funcionamiento de las Visi/enfriadoras de doble puerta

Parte 7. Limpieza, mantenimiento y transporte de las Visi/enfriadoras de doble puerta

Parte 8. Solución de problemas

Parte 9. Sólo para el modelo con sistema de control electrónico

Parte 10. Normas de conformidad

2. INTRODUCCIÓN

Este manual de instrucciones ha sido diseñado para facilitar el uso de su visi/refrigerador de 2/3/4 puertas con la máxima eficacia a lo largo de los años. En todo el proceso de fabricación se utilizan tecnologías «**respetuosas con el medio ambiente**» así como materiales y refrigerantes que no son perjudiciales para la naturaleza. Por favor, lea atentamente este manual antes de poner en funcionamiento su visi/refrigerador con el fin de garantizar la máxima eficacia de este producto que ha sido fabricado para servirle a lo largo de los años.

Como paso inicial, lea detenidamente este manual para garantizar la máxima eficacia de su visi/enfriador y evitar defectos de uso.

Detecte cualquier daño en el visi/refrigerador inmediatamente después de su entrega. En caso de cualquier daño, póngase en contacto con su distribuidor autorizado en un plazo de 24 horas.

Atención : Se requiere un lapso mínimo de 2 horas después de cualquier transporte antes de poner en funcionamiento su visi/enfriador. Si el visi/refrigerador ha permanecido en un entorno cuya temperatura era inferior a 0 °C durante un largo período, deje que la temperatura del compresor supere los +5 °C antes de volver a poner en funcionamiento el visi/refrigerador.

4. CARACTERÍSTICAS TÉCNICAS DE LOS VISI/ENFRIADORES DE 2/3/4 PUERTAS

CARACTERÍSTICAS TÉCNICAS	Temperatura de funcionamiento (°C)	Dimensiones exteriores L x W x H (mm)	Dimensiones interiores L x W x H (mm)
DRK12 -CW	0 / +10	1015x635x890	890x510x665
DRK12 -CB	0 / +10	1305x635x890	1180x510x605
DRP12 -2W	0 / +10	1555x635x890	1430x510x665
DRP12 -2B	0 / +10	2055x635x890	1930x510x665
DRP16 -3W	0 / +10	1305x635x1255	1180x510x560
DRP16 -3B	0 / +10	1555x635x1255	1430x510x560

Los valores especificados en las tablas anteriores se dan según los valores estándar y pueden variar según las características opcionales.

La etiqueta de tipo se encuentra en la parte refrigerante del armario.

Consulte la contraportada de la guía para ver la muestra de la etiqueta de tipo.

Clases de clima			
Clase	Temperatura °C	Humedad relativa %	Punto de rocío °C
0	20	50	9,3
1	16	80	12,6
2	22	65	15,2
3	25	60	16,7
4	30	55	20,0
5	27	70	21,1
6	40	40	23,9
7	35	75	30,0
8	23,9	55	14,3

5. MONTAJE DE LOS VISI/ENFRIADORES DE 2/3/4 PUERTAS/ LA PUESTA EN MARCHA INICIAL

La circulación de aire en la parte trasera es necesaria para que la carrocería funcione eficazmente.

Mueva el visi/refrigerador hacia atrás para colocarlo correctamente.

Deje un espacio mínimo de 10 cm entre los laterales y la parte trasera para garantizar una circulación de aire adecuada. Limpie su visi/refrigerador antes de ponerlo en funcionamiento (Ver limpieza).

Su visi/refrigerador ya está listo para enchufar.

6. FUNCIONAMIENTO DE LOS VISI/ENFRIADORES DE 2/3/4 PUERTAS

Limpie su visi/enfriador antes de ponerlo en funcionamiento (Ver limpieza).

Dado que la ubicación, la temperatura ambiente y el tiempo y frecuencia de apertura de la puerta son los factores que afectan a la temperatura interior del visi/enfriador, el ajuste del termostato debe hacerse en consecuencia. Evite bloquear la circulación de aire en el interior del visi/refrigerador, cuando cargue el visi/refrigerador con productos alimenticios.

De lo contrario, pueden producirse variaciones de temperatura no deseadas y extensas entre los compartimentos superior e inferior del visi/refrigerador.

El panel de control está situado en el interior y consta de los siguientes componentes:

Perilla de ajuste del termostato (opcional):

Se utiliza para regular la temperatura interna de su visi/refrigerador.

El ajuste del termostato es el más óptimo en los productos con termostato mecánico de fábrica. Se

recomienda no sustituirlo mientras no se produzcan problemas con la temperatura interna del producto.

Si cree que el producto no está en el rango de temperatura deseado puede realizar el ajuste del

termostato. El ajuste del termostato debe hacerse de acuerdo con las características de los productos a

conservar. El ajuste de la temperatura puede hacerse girando el botón negro del termostato situado en

el panel de control moneda o un objeto similar con la ayuda de un alicata. Girando el mando hacia la derecha

disminuye la temperatura interna, mientras que girándolo hacia la izquierda aumenta la temperatura interna.

Al girar el mando hacia la izquierda se detiene el compresor, lo que a su vez detiene el proceso de enfriamiento, aunque no se corta la corriente eléctrica al visi/refrigerador.

Interruptor de iluminación (opcional): Se utiliza para encender o apagar las dos lámparas fluorescentes del interior del cuerpo.

Instalación y retirada de las puertas correderas (opcional):

Lleve a cabo los siguientes pasos siempre que sea necesario instalar y retirar las puertas correderas:

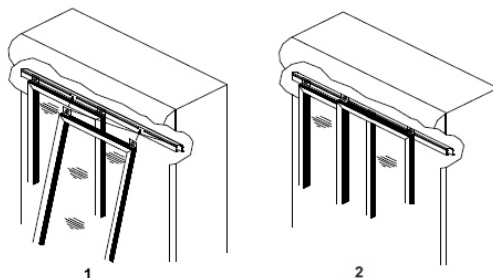

Comience desmontando la puerta derecha. No es posible desmontar la puerta izquierda antes de retirar la derecha. Hay dos ranuras en la parte trasera de los rieles superiores de la puerta, cada una a una distancia aproximada de 30 cm de los laterales de la carrocería. Puede determinar cuidadosamente la ubicación exacta con la mano en el carril de la puerta). Coloque los rodillos de la puerta debajo de las ranuras. Sujete la puerta por ambos lados y levántela en el carril. Los rodillos encajarán en las ranuras, permitiendo que la puerta se eleve lo suficiente como para liberarse del carril inferior. (Si los rodillos no están perfectamente colocados bajo las ranuras, la puerta no podrá elevarse, lo que imposibilitará su desmontaje. En tal caso, no fuerce para elevar la puerta ya que los rieles superior e inferior pueden resultar dañados). Mientras está elevada, suelte la puerta del riel inferior e inclínela ligeramente hacia fuera para desmontarla y depositarla suavemente en el suelo. Preste atención a que el muelle de retorno de la puerta siga sujeto en el soporte de la puerta.

Si desea desmontar la puerta, saque el extremo del muelle del orificio del soporte y deje que el muelle vuelva suavemente al riel superior. No suelte el muelle de golpe, ya que podría causar lesiones.

Para volver a instalar las puertas correderas, el muelle de retorno de la puerta debe volver a fijarse al soporte de la puerta. Gire el extremo libre del muelle 5-6 vueltas en sentido contrario e introdúzcalo en el orificio del soporte. Cuando el extremo del muelle se retuerza 5-6 rotaciones, el muelle de retorno de la puerta adquirirá la tensión adecuada, permitiendo la reinstalación de la puerta. Instale la puerta izquierda entre el riel trasero superior de aluminio y el riel trasero inferior en el marco inferior de plástico.

A continuación, instale la puerta derecha en los rieles delanteros. Cuando suelte la puerta, se cerrará rápidamente con la tensión del muelle. **(Importante)** : Cuando desee cambiar la ubicación de visi/cooler, inserte tacos de madera entre las puertas y los rieles de plástico inferiores antes de transportarla. De lo contrario, las puertas pueden dañarse al salirse de los rieles).

Mecanismo de sujeción (opcional)

El mecanismo de retención permite cargar y descargar fácilmente. Cuando requiera mantener las puertas abiertas, tire de la puerta DERECHA hacia la izquierda. Al acercarse al lado izquierdo del visi/refrigerador, encajará en el hueco entre la rosca de aluminio y el tope del riel de la puerta y permanecerá inmóvil. (Para mantener abierta la puerta izquierda, tire de ella hacia la derecha). Como la puerta no se cerrará debido a la tensión del muelle, podrá realizar fácilmente las operaciones de carga y descarga.

PUERTA DERECHA

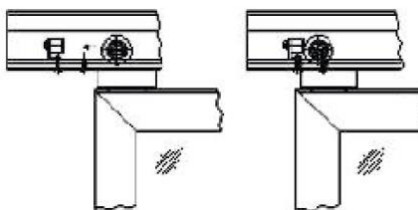

Para cerrar la puerta, tire en la dirección de cierre. La puerta saldrá del hueco y volverá a su funcionamiento normal.

Atención: Si su visi/refrigerador no está suficientemente nivelado, es posible que este mecanismo de retención no funcione satisfactoriamente.

Ajuste de las puertas correderas (opcional)

Ajuste las puertas como se indica a continuación si no están correctamente alineadas y si queda algún hueco en los laterales cuando están cerradas debido a la inclinación de la superficie del suelo o a cualquier otro motivo. Retire la puerta como se ha descrito anteriormente (no suelte el muelle de su soporte).

La arandela de ajuste de la puerta se encuentra entre el rodillo y la tuerca. Por lo tanto, sujete la tuerca del rodillo con una llave adecuada y afloje el rodillo con la ayuda de un destornillador plano introducido en la ranura de la parte delantera. Ajuste la puerta introduciendo la arandela de ajuste en una muesca superior o inferior del soporte. Cuando cierre la puerta, si hay un hueco en la parte inferior, inserte la arandela del soporte derecho en una muesca superior, mientras que inserte la arandela del soporte izquierdo en una muesca superior, si hay un hueco en la parte superior. Si ambas arandelas ya están fijadas en las muescas superiores, realice el ajuste introduciendo una de las arandelas del soporte en una muesca inferior. Después de cada ajuste, vuelva a instalar la puerta como se ha descrito anteriormente y compruebe la correcta alineación de la puerta. Si la puerta roza contra el carril inferior debido a que las arandelas están mal colocadas, inserte las arandelas de ajuste de ambos rodillos en las muescas más bajas y vuelva a realizar el ajuste.

Extracción de la paleta e inserción de los pies

• Para modelos con conectores de chapa

Su armario ha sido fijado con 4 soportes metálicos sobre un palé de madera antes de su envío. Por favor, siga las siguientes instrucciones antes de colocarlo en su sitio.

Desmonte soltando 3 tornillos y retire el soporte metálico que fija el armario y el palé de madera en las secciones delantera y trasera mediante un dispositivo de corte. Incline el armario hacia atrás por la parte trasera y retire el palé de debajo del armario. Observe el suelo del armario y, si no está liso, coloque el producto sobre una báscula.

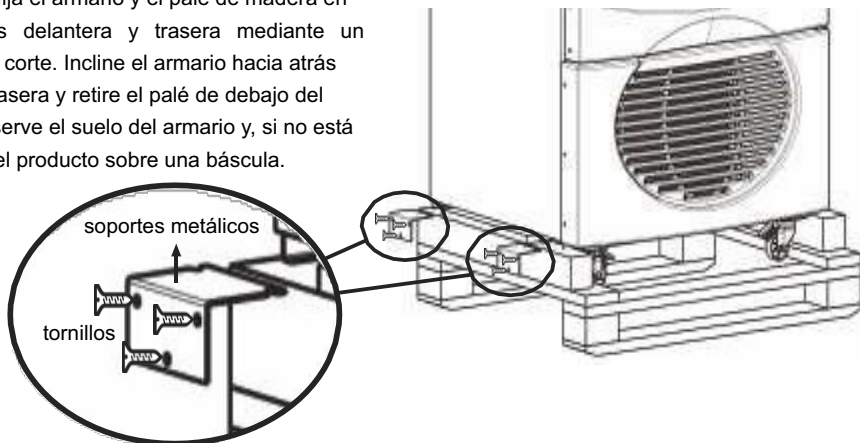

• Para modelos sin conectores de chapa

Su visi refrigerador ha sido entregado sobre un palé de madera, fijado a la carrocería por las cuatro esquinas. Por favor, lleve a cabo lo siguiente para separar el palé antes de colocar la carrocería en su lugar de funcionamiento final:

* Corte las 4 bridas que fijan el palé al chasis de la nevera con una herramienta manual.

* Separe con cuidado la paleta de la base de la carrocería. Por favor, fije los pies del visi/refrigerador provistos de interior. Introdúzcalos en los alojamientos atornillados de la parte inferior del visi/enfriador y realice el ajuste de altura.

- Nivelación del visi/enfriador

- Nunca retire los bloqueos de las puertas antes de colocar el visi/enfriador en su posición final.
- Para que las puertas correderas funcionen correctamente, la superficie del suelo debe ser lisa y la carrocería debe estar nivelada,
- Para la nivelación: Cuando el visi/refrigerador esté ligeramente levantado sobre la carretilla elevadora, afloje los pernos niveladores para alcanzar el nivel deseado de altura sobre el suelo. Coloque suavemente el visi/refrigerador en el suelo y compruebe la nivelación con un nivel de burbuja. Si el visi/refrigerador se inclina, reajuste los pernos niveladores. Una vez perfectamente nivelado, coloque el visi/enfriador en su posición final de funcionamiento y retire los bloqueos de la puerta. Su visi/refrigerador de doble puerta ya está listo para funcionar.

Montaje de los estantes:

Dentro del visi/refrigerador se envían estantes y soportes para estantes.

Realice lo siguiente para montar los estantes

- Las pilastras están numeradas para proporcionar un ajuste de altura entre los estantes de acuerdo con los requisitos del producto. Coloque los soportes de los estantes en las muescas correspondientes de las pilastras. Para facilitar la colocación, utilice unas pinzas para agarrar los extremos de los soportes.
- Coloque los estantes sobre el floor visi/cooler. (Asegúrese de que el lado en ángulo recto (90°) quede en la parte posterior).
- Sujete la balda superior; incline un lado y coloque los ganchos en los soportes correspondientes.
- Haga lo mismo con las baldas restantes y móntelas todas.
- Si la hay, coloque la balda inferior sobre la base del visi -refrigerador.

Sustitución de la iluminación fluorescente: (Si su producto tiene lámpara fluorescente)

Antes de desmontar la lámpara, desenchufe siempre el visor. Después de desmontar la cubierta de la lámpara en el interior del visi-refrigerador, retire la lámpara y sustitúyala siempre por otra de las mismas características (longitud, potencia, etc.).

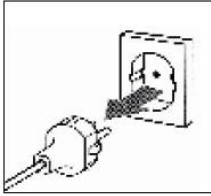

Desenchufe su visi-refrigerador.

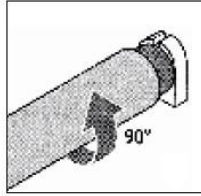

Gire la lámpara 90°.

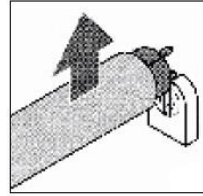

Retire la lámpara fluorescente destruida.

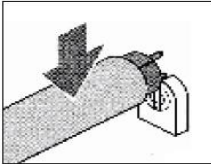

Coloque la nueva lámpara fluorescente.

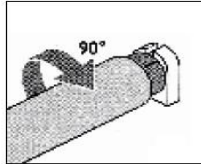

Gírela 90°.

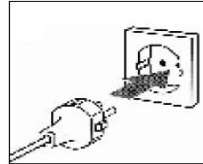

Encienda de nuevo su visi-refrigerador

ADVERTENCIA:

Su nevera puede tener una lámpara fluorescente. Si la lámpara fluorescente no se ilumina o empieza a parpadear, llame al servicio técnico para que la reparen en breve. Por favor, no permanezca en su nevera con un sistema de iluminación que no funcione.

ADVERTENCIA:

Su nevera puede tener una iluminación LED. Si tiene algún problema con la iluminación LED, nunca intente repararlo usted mismo. Informe a un servicio técnico autorizado.

Sólo válido para los modelos de puerta de cristal S 220 BB con resistencia (Compruebe la placa de características):

Las puertas de cristal del modelo S 220 BB han sido diseñadas con resistencia para protegerlas contra el sudor. Los terminales de cobre de los lados interiores derecho e izquierdo correspondientes a las puertas del armario deben entrar en contacto con las placas de cobre de los lados del cristal para evitar que los cristales se calienten y suden. El usuario debe asegurarse de que las puertas están completamente cerradas para que esta función funcione a pleno rendimiento. La tensión de 28 V en los terminales de cobre del armario no supone ningún peligro para la salud del usuario.

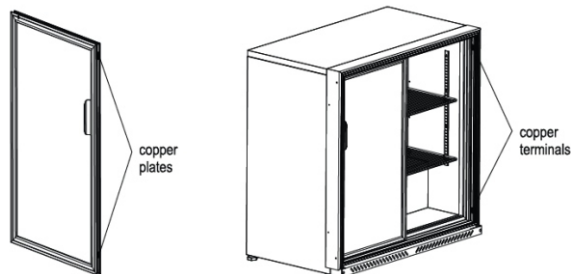

Descongelación:

Su visi/refrigerador está dotado de un sistema de descongelación automático regulado por el termostato. El agua de descongelación se acumula en el canal situado debajo del evaporador; a continuación, se transporta a la bandeja de goteo con la ayuda de un manguera donde se evapora.

Tras la descongelación, limpie el cuerpo y asegúrese de que no quede nada húmedo en su interior.

Vuelva a tapar el cuerpo y recargue el visi/refrigerador al cabo de una hora.

SÓLO DISPONIBLE PARA MODELOS CON RELÉ DE CORRIENTE DE FUGA :

Es posible que haya un relé de corriente de fuga en el cable de alimentación de su frigorífico.

Para comprobar si el relé de corriente de fuga funciona correctamente, pulse el botón amarillo «TEST» que se muestra en la siguiente imagen, la luz se apagará y la alimentación de su frigorífico se detendrá cuando lo pulse. Puede volver a dar corriente al frigorífico pulsando el botón «RESET».

En caso de que se produzca alguna corriente de fuga, la alimentación de su frigorífico se detendrá automáticamente. Si su frigorífico no funciona y la lámpara conectada al cable de conexión y mostrada en la siguiente imagen no brilla, pulse el botón «RESET» . La luz se encenderá cuando su frigorífico funcione.

Si su frigorífico no vuelve a funcionar, diríjase al servicio técnico autorizado.

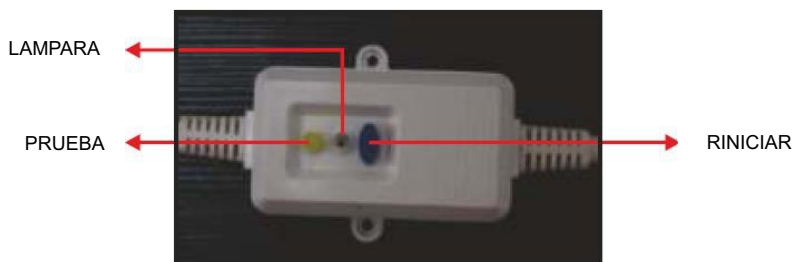

SÓLO DISPONIBLE PARA LOS MODELOS QUE DISPONEN DE REGULADOR DE TENSIÓN :

El regulador de tensión de su frigorífico protege el aparato contra las fluctuaciones de la tensión de red.

Cuando la tensión de red fluctúa fuera del rango permitido, el regulador de tensión desconecta la alimentación del aparato, y cuando la tensión de red vuelve a estar dentro del rango permitido, el aparato vuelve a funcionar. Sin embargo, incluso en el caso de que la tensión de red vuelva a estar dentro del rango admisible instantáneamente, el regulador de tensión encenderá la fuente de alimentación tras un retardo de 3 minutos, para proteger el aparato contra picos y caídas de tensión.

7. LIMPIEZA, MANTENIMIENTO Y TRANSPORTE DE VISI/ENFRIADORES DE 2/3/4 PUERTAS

Para garantizar una mayor eficacia, su visi/refrigerador debe limpiarse regularmente. No utilice nunca productos de limpieza que contengan alcohol, estropajos o disolventes potentes. Desconecte siempre el enchufe de la toma de corriente antes de limpiar el visi/refrigerador. Añada dos cucharaditas de bicarbonato sódico (bicarbonato de sodio) en 1 litro de agua y utilice esta mezcla para limpiar el visi/refrigerador.

Si hay una bandeja de goteo para que se acumule el agua tras la descongelación, límpiela una vez al año con un paño húmedo.

Su visi/refrigerador ha sido diseñado para no producir escarcha. Sin embargo, si funciona en un ambiente muy húmedo o si su puerta/tapa se abre con frecuencia, puede producirse algo de escarcha. Para la descongelación manual:

Ajuste el termostato a cero y desenchufe el visi/refrigerador. Saque los alimentos del visi/refrigerador y guárdelos en un lugar frío o envuélvalos con un material aislante. Abra la puerta/tapa de su visi/refrigerador y deje que se descongelen. No utilice nunca rasquetas ni herramientas afiladas para quitar la escarcha o el hielo.

Atención! No utilice nunca agua caliente, calentadores eléctricos, herramientas afiladas o cosas similares, ya que podrían dañar el visi/refrigerador.

Vacaciones /Deje de utilizarlo durante un tiempo:

No desenchufe su visi/refrigerador si se va de vacaciones o deja de utilizarlo durante un breve periodo de tiempo.

Si se va de vacaciones o deja de utilizarlo durante un tiempo prolongado, desenchufe el visi/refrigerador y vacíelo. Después de descongelar, limpie el visi/refrigerador y límpielo con un paño. Deje la puerta abierta para evitar que la puerta entre en el visi/refrigerador.

Transporte su visi/refrigerador:

Antes de trasladarla, desenchúfela de la toma de corriente, descongélela, limpie las paredes interiores y el suelo con un paño húmedo, coloque los listones de madera debajo de las puertas correderas y transpórtela en la posición normal de uso.

Atención : En el sistema de aislamiento del visi/refrigerador se utiliza gas de expansión (C-Pentano).

Cuando lo deseche, deberá respetar las leyes y normas vigentes del país en el que se utilice.

La limpieza/mantenimiento del condensador de su refrigerador debe realizarse al menos dos veces al año por un servicio técnico autorizado.

8. SOLUCIÓN DE PROBLEMAS

• **Si el visi/refrigerador no funciona;**

- Compruebe si el visi/refrigerador está correctamente enchufado a la toma de corriente.
- Compruebe si hay corriente eléctrica en la toma de red.
- Compruebe si se ha fundido el fusible o si hay un corte de corriente.

• **Si el visi/refrigerador funciona con más frecuencia de la deseada;**

- Compruebe si la puerta se abre con mucha frecuencia o se deja abierta durante mucho tiempo.
- Compruebe si el termostato está ajustado para enfriar más de lo deseado.
- Compruebe si el compartimento del compresor está obstruido con polvo, si está bien ventilado o si necesita limpieza.

• **Si el visi/refrigerador no enfría lo suficiente;**

- Compruebe el ajuste de la temperatura
- Compruebe si la puerta se abre con mucha frecuencia o se deja abierta durante mucho tiempo
- Compruebe si la circulación de aire interna se interrumpe por sobrecarga.

Puede que no se haya realizado la limpieza/reparación del condensador. (Por favor vea la sección7)

• **Si hay olor en el visi/refrigerador;**

- Compruebe si se almacenan alimentos olorosos en recipientes sin tapar
- Compruebe si el interior está bien limpio

Después de haber comprobado los puntos arriba mencionados y llevado a cabo las recomendaciones, si su visi/refrigerador sigue funcionando de forma insatisfactoria, póngase en contacto con el centro de servicio autorizado o más cercano, informando de sus quejas así como del modelo y número de serie de su visi/refrigerador.

9. PARA LOS MODELOS CAREL ECOBOX y CONTROL DE AHORRO DE ENERGÍA CAREL



La unidad de control flaseará durante unos segundos para comprobar si todas las conexiones se han realizado correctamente al enchufar la nevera. Esto es normal, después la pantalla indicará la temperatura actual. La temperatura ha sido ajustada para mantener sus bebidas a una temperatura óptima, por favor no intente cambiar los ajustes.



CAREL ECOBOX



AHORRO DE ENERGÍA CAREL TIPO 1



AHORRO DE ENERGÍA CAREL TIPO 2



LUZ :Pulsando al menos 0,5 segundos el teclado, se conmutará el estado de la luz. Pulsando el teclado, y antes de que se conmute el estado de la luz, la pantalla mostrará «Encendido» o «Apagado» para avisar de cómo va a cambiar el estado de la luz.



MODO DÍA/NOCHE :El termostato cambia de modo automáticamente. Si la puerta permanece continuamente cerrada durante más de 4 horas, el modo del termostato será nocturno y las luces de la nevera estarán apagadas.

Las luces pueden encenderse/apagarse pulsando el botón de luces. Si la puerta se abre en el modo noche, el modo será día. En el modo nocturno su nevera consumirá menos energía. Si desea cambiar el modo a la noche debe pulsar el botón día -noche, después de 60 segundos desde la pulsación el modo será noche.



MODO ECO :Pulsando el teclado durante al menos 3 segundos, el modo ECO conmutará (si el modo ECO está en marcha, entonces finalizará, si el modo ECO está en espera, entonces se iniciará). Pulsando el teclado, antes de entonces el modo ECO conmutará, la pantalla mostrará «ECO» el modo conmutará, la pantalla mostrará «ECO (Económico)» o «nor» (normal) para avisar de cómo va a cambiar el modo de funcionamiento. Si el termostato está en modo ECO, la nevera consumirá menos energía.

10. NORMAS DE CUMPLIMIENTO

Los refrigeradores Visi descritos en este manual se fabrican e inspeccionan de conformidad con la

TS EN ISO 23953-1

TS EN ISO 23953-2

TS EN 60335 -2-89

IEC 60335-2-89

2006/95/CE,

2004/108/CE

Fabricado en Turquía