



MOD : DRK12-CB

Production code : 3000033952

06/2025



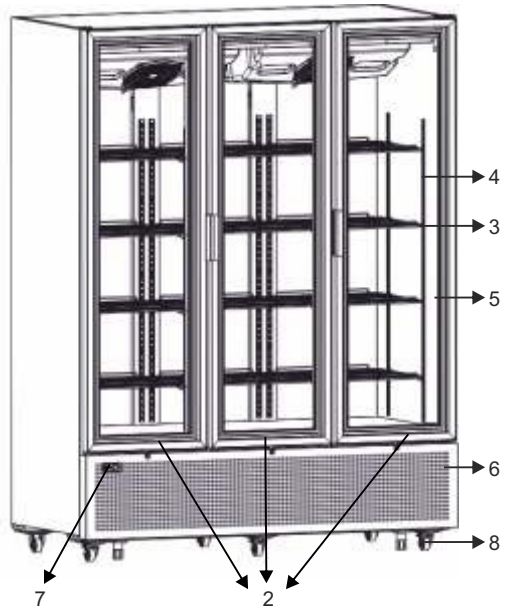
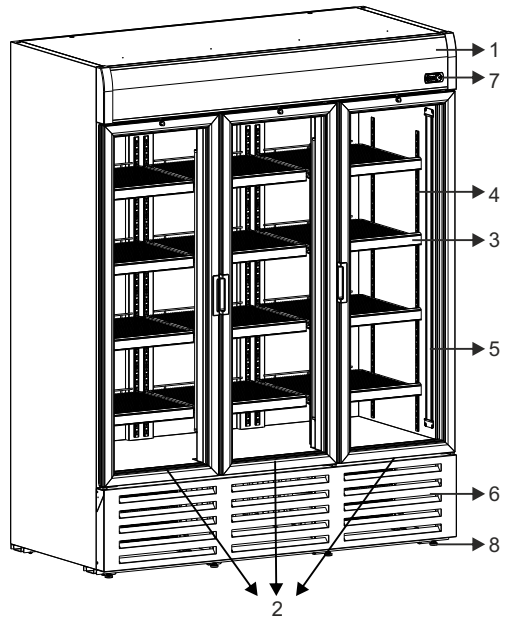
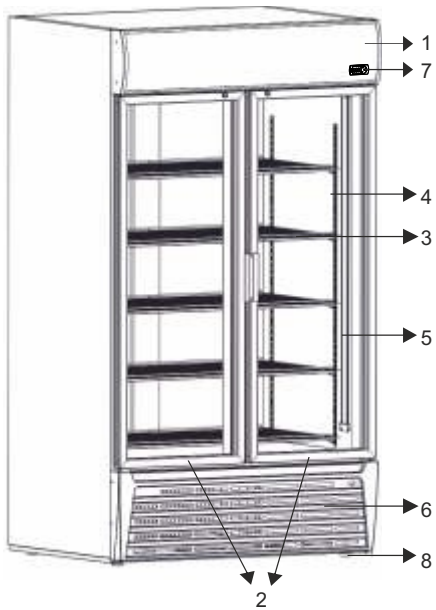

CARATTERISTICHE TECNICHE DEI VISI/RAFFREDDATORI CON 2/3/4 PORTE:

- 1- Tendone
- 2- Porte
- 3- Ripiani
- 4- Pilastr

- 5- Illuminazione interna
- 6- Vano per l'alimentazione
- 7- Termostato elettronico (opzionale)
- 8- Piedini regolabili

NOTA : I dati indicati sono opzionali. Possono variare a seconda dei modelli e delle versioni.

1. CONTENUTO

Parte 1. Contenuto

Parte 2. Introduzione

Parte 3. Precauzioni e istruzioni di sicurezza prima della prima messa in servizio

Parte 4. Caratteristiche tecniche dei Visi/raffreddatori a doppia porta

Parte 5. Montaggio di Visi/cooler a doppia porta/ Messa in funzione iniziale

Parte 6. Funzionamento dei Visi/cooler a doppia porta

Parte 7. Pulizia, manutenzione e trasporto di Visi/Congelatori a doppia porta

Parte 8. Risoluzione dei problemi

Parte 9. Solo per il modello con sistema di controllo elettronico

Parte 10. Norme di conformità

2. INTRODUZIONE

Questo manuale di istruzioni è stato concepito per facilitare l'utilizzo del vostro visi/cooler a 2/3/4 porte con la massima efficienza nel corso degli anni. L'intero processo di produzione utilizza tecnologie "**ecologiche**" e materiali e refrigeranti non dannosi per la natura. Si prega di leggere attentamente il presente manuale prima di utilizzare il visi/cooler per garantire la massima efficienza di questo prodotto che è stato realizzato per servire i clienti nel corso de gli anni.

Come prima cosa, leggere attentamente questo manuale per garantire la massima efficienza del visi/cooler ed evitare difetti nell'uso.

Rilevare eventuali danni al visore/refrigeratore subito dopo la consegna. In caso di danni, contattare il rivenditore autorizzato entro 24 ore.

Attenzione: Prima di mettere in funzione il visi/cooler è necessario attendere almeno 2 ore dopo il trasporto. Se il visi/cooler è stato per lungo tempo in un ambiente con temperatura inferiore a 0 °C, prima di rimetterlo in funzione è necessario che la temperatura del compressore salga al di sopra dei +5 °C.

De pallet verwijderen en de poten aanbrengen

* Voor modellen met metalen plaatverbindingen

Uw vrieskast is voor verzending met 4 metalen beugels op een houten pallet bevestigd. Volg de onderstaande instructies voordat u de vrieskast op zijn plaats zet.

Maak de vrieskast los door 3 schroeven los te draaien en verwijder de metalen beugel waarmee de vrieskast en de houten pallet aan de voeten achterkant vastzitten met behulp van een kniptang. Leun het kabinet achterover vanaf de achterkant en verwijder het pallet van onder de vrieskast. Let op de vloer van de vrieskast en leg het product op een schaal als de vloer niet glad is.

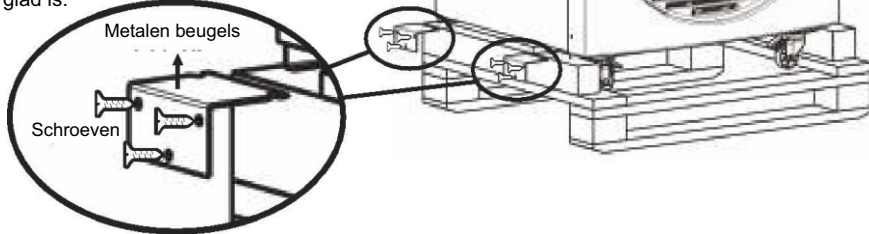

- Voor modellen zonder metalen plaatverbindingen

Uw visi-cooler is geleverd op een houten pallet die op vier hoeken aan de behuizing is bevestigd.

Voer het volgende uit om het pallet los te maken voordat de behuizing op zijn definitieve plaats wordt gezet:

* Knip de 4 kabelbinders die de pallet aan het chassis van de koeler bevestigen door met een handgereedschap.

* Maak het pallet voorzichtig los van de basis van de behuizing. De voetjes van de visi/cooler zitten aan de binnenkant. Steek ze in de geschroefde bussen aan de onderkant van de visi/cooler en stel de hoogte in.

De Visi/cooler waterpas zetten

- Verwijder nooit de deurblokkering voordat de visi/cooler in zijn definitieve positie is geplaatst.

- Voor een goede werking van de schuifdeuren moet het vloeroppervlak glad zijn en moet de behuizing waterpas staan.

- Voor het nivelleren: Wanneer de visi/cooler iets is opgetild op de vorkheftruck, draait u de stelbouten los om de gewenste hoogte boven de vloer te bereiken. Plaats de visi/cooler voorzichtig op de vloer en controleer de nivellering met een waterpas. Als de visi /cooler overhelt, stelt u de stelbouten opnieuw af. Als de waterpasstelling perfect is, zet u de visi/cooler in de definitieve gebruikspositie en verwijdert u de deurblokkering. Uw dubbeldeurs visi/cooler is nu gereed om in gebruik te nemen

De planken monteren:

De visi/ cooler wordt geleverd met planken en plankdragers.

Voer het volgende uit om de planken te monteren

- De pilasters zijn genummerd om de hoogte tussen de planken aan te passen aan de eisen van het product. Plaats de plankdragers in de corresponderende inkepingen op de pilasters. Gebruik voor een gemakkelijke plaatsing een nijptang om de uiteinden van de steunen vast te pakken.

- Leg de planken op de vloer van de visi/cooler (zorg ervoor dat de rechthoekige (90°) kant zich aan de achterkant bevindt).

- Houd de bovenste plank vast; kantel een kant en plaats op de haken op de bijbehorende steunen.

- Doe hetzelfde voor de overige planken en monteer ze allemaal.

- Plaats, indien aanwezig, de onderste plank op de voet van de visi-cooler.

4. CARATTERISTICHE TECNICHE DEVISI/RAFFREDDATORI CON 2/3/4 PORTE

CARATTERISTICHE TECNICHE	Temperatura di esercizio °(C)	Dimensioni esterne LxLxH (mm)	Dimensioni interne LxLxH (mm)
DRK12-CW	0 / +10	1015x635x890	890x510x665
DRK12-CB	0 / +10	1305x635x890	1180x510x605
DRP12-2W	0 / +10	1555x635x890	1430x510x665
DRP12-2B	0 / +10	2055x635x890	1930x510x665
DRP16-3W	0 / +10	1305x635x1255	1180x510x560
DRP16-3B	0 / +10	1555x635x1255	1430x510x560

I valori indicati nelle tabelle precedenti sono valori standard e possono variare in base alle caratteristiche opzionali. La targhetta di identificazione si trova sulla parte di raffreddamento dell'involucro. Per l'etichetta del tipo di campione, consultare la quarta di copertina della guida.

Classi climatiche			
Classe	Temperatura °C	Umidità relativa %	Punto di rugiada °C
0	20	50	9,3
1	16	80	12,6
2	22	65	15,2
3	25	60	16,7
4	30	55	20,0
5	27	70	21,1
6	40	40	23,9
7	35	75	30,0
8	23,9	55	14,3

5. MONTAGGIO DI VISIERE/RAFFREDDATORI A 2/3/4 PORTE/ MESSA IN FUNZIONE INIZIALE

La circolazione dell'aria nella parte posteriore è necessaria per il buon funzionamento del corpo.

Spostare il visore/raffreddatore all'indietro per posizionarlo correttamente.

Lasciare uno spazio minimo di 10 cm tra i lati e il retro per garantire un'adeguata circolazione dell'aria.

Pulire il visore/refrigeratore prima di metterlo in funzione (vedere Pulizia).

Il visi/cooler è ora pronto per essere collegato.

6. FUNZIONAMENTO DI VISIERE/RAFFREDDATORI CON 2/3/4 PORTE

Pulire il visore/refrigeratore prima di metterlo in funzione (vedere Pulizia).

Poiché l'ubicazione, la temperatura ambiente, l'ora e la frequenza di apertura della porta sono i fattori che influenzano la temperatura interna del visi/cooler, l'impostazione del termostato deve essere regolata di conseguenza.

Evitare di bloccare la circolazione dell'aria all'interno del visi/cooler quando si carica il visi/cooler con gli alimenti.

In caso contrario, potrebbero verificarsi variazioni di temperatura indesiderate ed elevate tra gli scomparti superiori e inferiori del visore/raffreddatore.

Il pannello di controllo si trova all'interno ed è composto dai seguenti componenti:

Manopola di regolazione del termostato (opzionale):

Serve a regolare la temperatura interna del visore/refrigeratore.

L'impostazione del termostato è la più ottimale per i prodotti dotati di termostato meccanico di fabbrica. Si consiglia di non sostituirlo finché non si verificano problemi con la temperatura interna del prodotto. Se si ritiene che il prodotto non rientri nell'intervallo di temperatura desiderato, è possibile regolare l'impostazione del termostato.

L'impostazione del termostato deve essere regolata in base alle caratteristiche dei prodotti da conservare. La regolazione della temperatura può essere effettuata ruotando la manopola nera del termostato situata sul pannello di controllo con l'aiuto di una moneta o di un oggetto simile. Ruotando la manopola in senso orario la temperatura interna diminuisce, mentre ruotandola in senso antiorario la temperatura interna aumenta. Ruotando la manopola verso sinistra si arresta il compressore, che a sua volta arresta il processo di raffreddamento, ma non interrompe l'alimentazione del visi/cooler.

Interruttore di illuminazione (opzionale): serve per accendere o spegnere le due lampade fluorescenti all'interno del corpo.

Installazione e rimozione delle porte scorrevoli (opzionale):

Eseguire le seguenti operazioni ogni volta che è necessario installare e rimuovere le porte scorrevoli:

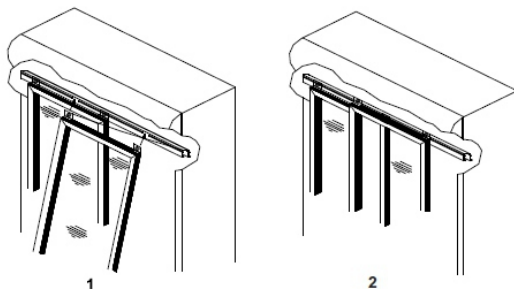

Iniziare a rimuovere lo sportello destro. Non è possibile smontare la porta sinistra prima di aver rimosso la porta destra. Ci sono due fessure nella parte posteriore delle guide superiori della porta, ciascuna a circa 30 cm di distanza dai lati della carrozzeria. È possibile determinare con attenzione la posizione esatta con la mano sul binario della porta). Posizionare i rulli della porta sotto le scanalature. Tenere la porta su entrambi i lati e sollevarla nel binario. I rulli si inseriranno nelle scanalature, consentendo di sollevare la porta ad un'altezza sufficiente per liberare il binario inferiore (se i rulli non sono perfettamente posizionati sotto le scanalature, la porta non riuscirà a sollevarsi, rendendo impossibile la rimozione della porta. In tal caso, non forzare per sollevare la porta, poiché le guide superiori e inferiori potrebbero danneggiarsi). Mentre è sollevata, sganciare la porta dalla guida inferiore e inclinarla leggermente verso l'esterno per smontarla e posarla delicatamente sul pavimento. Assicurarsi che la molla di richiamo della porta sia ancora attaccata alla staffa della porta.

Se si desidera rimuovere lo sportello, estrarre l'estremità della molla dal foro della staffa e lasciare che la molla torni delicatamente sul binario superiore. Non rilasciare la molla all'improvviso per non rischiare di ferirsi.

Per reinstallare le porte scorrevoli, la molla di ritorno della porta deve essere ricollegata alla staffa della porta. Ruotare l'estremità libera della molla di 5-6 giri nella direzione opposta e inserirla nel foro della staffa. Quando l'estremità della molla viene ruotata di 5-6 giri, la molla di richiamo della porta acquisisce la tensione corretta, consentendo il reinstallazione della porta. Installare la porta sinistra tra il binario posteriore superiore in alluminio e il binario posteriore inferiore sul telaio inferiore in plastica. Quindi installare la porta destra nelle guide anteriori. Quando si rilascia lo sportello, questo si chiuderà rapidamente grazie alla tensione della molla. (**Importante**: quando si desidera cambiare la posizione del visiera/raffreddatore, inserire dei blocchi di legno tra gli sportelli e le guide in plastica inferiori prima del trasporto. In caso contrario, gli sportelli potrebbero danneggiarsi scivolando fuori dalle guide e).

Meccanismo di serraggio (opzionale)

Il meccanismo di bloccaggio consente di caricare e scaricare facilmente. Quando è necessario tenere aperte le porte, tirare la porta a destra verso sinistra. Quando ci si avvicina al lato sinistro del visore/raffreddatore, questo si inserisce nella fessura tra la filettatura di alluminio e la battuta del binario della porta e rimane fermo (per tenere aperta la porta sinistra, tirarla verso destra). Poiché la porta non si chiude a causa della tensione della molla, è possibile effettuare facilmente le operazioni di carico e scarico.

PORTA DESTRA

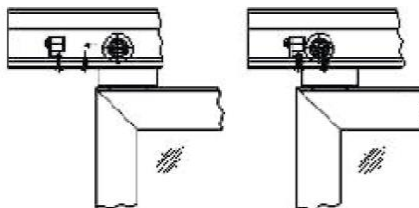

Per chiudere la porta, tirare nella direzione di chiusura. Lo sportello uscirà dall'apertura e tornerà a funzionare normalmente.

Attenzione: se il visore/raffreddatore non è sufficientemente livellato, il meccanismo di ritenzione potrebbe non funzionare in modo soddisfacente.

Regolazione delle porte scorrevoli (opzionale)

Regolare le porte come segue se non sono allineate correttamente e se, quando sono chiuse, c'è uno spazio vuoto ai lati a causa della pendenza del pavimento o per qualsiasi altro motivo.

Rimuovere lo sportello come descritto in precedenza (non sganciare la molla dalla sua staffa). La rondella di regolazione della porta si trova tra il rullo e il dado. Pertanto, tenere il dado del rullo con una chiave adatta e allentare il rullo con l'aiuto di un cacciavite piatto inserito nella fessura anteriore. Regolare la porta inserendo la rondella di regolazione in una tacca nella parte superiore o inferiore della staffa. Quando si chiude la porta, se c'è uno spazio in basso, inserire la rondella della staffa destra in una tacca in alto, mentre inserire la rondella della staffa sinistra in una tacca in alto, se c'è uno spazio in alto. Se entrambe le rondelle sono già fissate nelle tacche superiori, effettuare la regolazione inserendo una delle rondelle della staffa in una tacca inferiore.

Dopo ogni regolazione, reinstallare la porta come descritto sopra e verificarne il corretto allineamento. Se la porta sfrega contro la guida inferiore a causa di rondelle disallineate, inserire le rondelle di regolazione su entrambi i rulli nelle tacche inferiori e regolare nuovamente.

Rimozione del pallet e inserimento dei piedini

- Per i modelli con connettori in lamiera

Il mobile è stato fissato con 4 staffe metalliche su un pallet di legno prima della spedizione. Prima di posizionarlo, seguire le istruzioni riportate di seguito.

Smontare il mobile allentando 3 viti e rimuovere la staffa metallica che fissa il mobile e il pallet di legno nella parte anteriore e posteriore con un dispositivo di taglio. Inclinare il mobile sul retro e rimuovere il pallet da sotto il mobile. Osservare il pavimento dell'armadio e, se non è liscio, posizionare il prodotto su una bilancia.

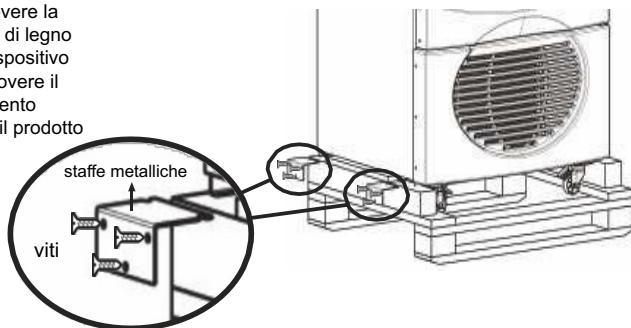

- Per i modelli senza connettori in lamiera

Il vostro visore è stato consegnato su un pallet di legno, fissato alla carrozzeria ai quattro angoli.

Per separare il pallet prima di posizionare la carrozzeria nella sua sede operativa definitiva, eseguire le seguenti operazioni:

* Tagliare le 4 flange che fissano il pallet al telaio del dispenser con un utensile manuale.

* Staccare con cautela il pallet dalla base della carrozzeria. Inserire i piedini del visi/cooler forniti con l'interio. Inserirli negli incavi a vite sul lato inferiore del visi/cooler ed effettuare la regolazione dell'altezza.

- Livellamento visi/cooler

- Non rimuovere mai le serrature dello sportello prima di aver collocato il visi/cooler nella sua posizione definitiva.

- Affinché le porte scorrevoli funzionino correttamente, la superficie del pavimento deve essere liscia e il corpo deve essere in piano,

- Per il livellamento: quando il visi/cooler è leggermente sollevato sul carrello elevatore, allentare i bulloni di livellamento per raggiungere il livello di altezza desiderato dal pavimento. Appoggiare delicatamente il visore/raffreddatore sul pavimento e controllare la planarità con una livella. Se il visore/refrigeratore si inclina, regolare nuovamente i bulloni di livellamento. Una volta perfettamente in piano, posizionate il visiera/raffreddatore nella sua posizione finale di funzionamento e rimuovete le serrature della porta. Il visiera/raffreddatore a doppia porta è ora pronto per l'uso.

Montaggio dei ripiani:

I ripiani e i supporti sono forniti all'interno del visi/cooler.

Per montare i ripiani, procedere come segue

- Le colonne sono numerate per consentire la regolazione dell'altezza tra i ripiani in base alle esigenze del prodotto.

Posizionare le mensole nelle tacche corrispondenti dei pilastri. Per facilitare il posizionamento, utilizzare un paio di pinze per afferrare le estremità delle staffe.

- Posizionare i ripiani sopra il visore/raffreddatore (assicurarsi che il lato ad angolo retto (90°) sia sul retro).

- Tenere il ripiano superiore; inclinare un lato e posizionare i ganci nelle staffe corrispondenti.

- Procedere allo stesso modo con i restanti ripiani e assemblarli tutti.

- Se presente, posizionare il ripiano inferiore sulla base del visore/refrigeratore.

Sostituzione dell'illuminazione fluorescente: (se il prodotto è dotato di lampadafluorescente)

Staccare sempre la spina del visorefrigeratore prima di rimuovere la lampada. Dopo aver rimosso il coperchio della lampada all'interno del visi-frigorifero, rimuovere sempre la lampada e sostituirla con un'altra delle stesse caratteristiche (lunghezza, potenza, ecc.).

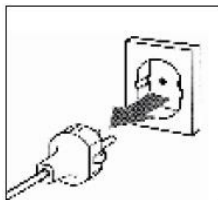

Staccare la spina del visore-frigorifero.

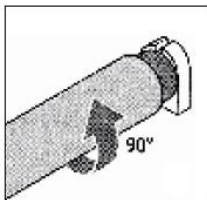

Ruotare la lampada di 90°.

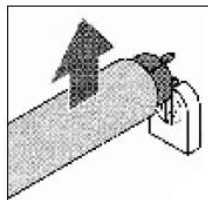

Rimuovere la lampada fluorescente distrutta.

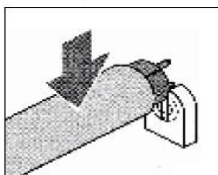

Montare la nuova lampada fluorescente.

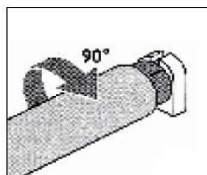

Ruotarla di 90°.

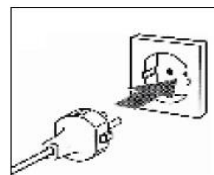

Riacendere il visore-frigorifero.

ATTENZIONE:

Il frigorifero potrebbe essere dotato di una lampada fluorescente. Se la lampada fluorescente non si accende o inizia a sfarfallare, chiamare l'assistenza e farla riparare tempestivamente. Non rimanete nel frigorifero se il sistema di illuminazione è malfunzionante.

ATTENZIONE:

Il frigorifero potrebbe essere dotato di illuminazione a LED. In caso di problemi con l'illuminazione a LED, non tentare mai di ripararla da soli. Rivolgersi a un centro di assistenza autorizzato.

Valido solo per i modelli con porta in vetro S 220 BB con resistenza (controllare la targhetta):

Le porte in vetro del modello S 220 BB sono state progettate con una resistenza che le protegge dalla sudorazione. I terminali di rame sui lati interni destro e sinistro delle porte del mobile devono essere in contatto con le piastre di rame sui lati del vetro per evitare che il vetro si riscaldi e sudi. L'utente deve assicurarsi che le porte siano completamente chiuse affinché questa funzione funzioni appieno. La tensione di 28 V sui terminali in rame dell'involucro non comporta alcun rischio per la salute dell'utente.

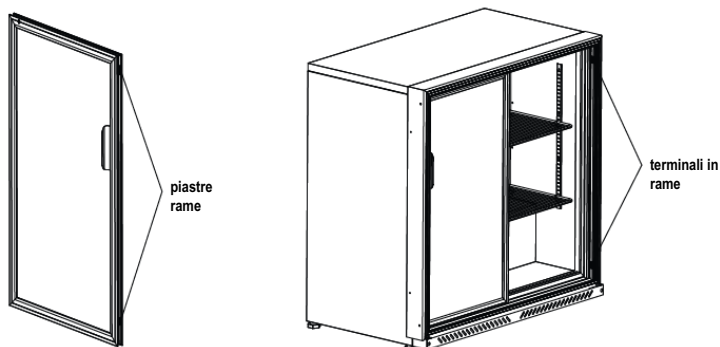

Scongelamento:

Il visi/cooler è dotato di un sistema di sbrinamento automatico regolato dal termostato. L'acqua di sbrinamento si accumula nel canale sotto l'evaporatore e viene convogliata nella vaschetta di raccolta con l'aiuto di un tubo flessibile, dove viene fatta evaporare.

Dopo lo scongelamento, pulire la carrozzeria e assicurarsi che non vi sia umidità all'interno.

Riposizionare il coperchio del corpo e ricaricare il visore/refrigeratore dopo un'ora.

DISPONIBILE SOLO PER I MODELLI CON RELÈ DI CORRENTE DI DISPERSIONE :

Potrebbe esserci un relè di corrente di dispersione nel cavo di alimentazione del frigorifero.

Per verificare il corretto funzionamento del relè di corrente di dispersione, premere il pulsante giallo "TEST" mostrato nell'immagine sottostante; la luce si spegnerà e l'alimentazione del frigorifero si interromperà alla pressione del pulsante. È possibile rialimentare il frigorifero premendo il pulsante "RESET".

In caso di dispersione di corrente, l'alimentazione del frigorifero si interrompe automaticamente. Se il frigorifero non funziona e la spia collegata al cavo di collegamento e mostrata nell'immagine sottostante non si accende, premere il pulsante "RESET". La spia si accende quando il frigorifero funziona. Se il frigorifero non funziona più, rivolgersi a un centro di assistenza autorizzato.

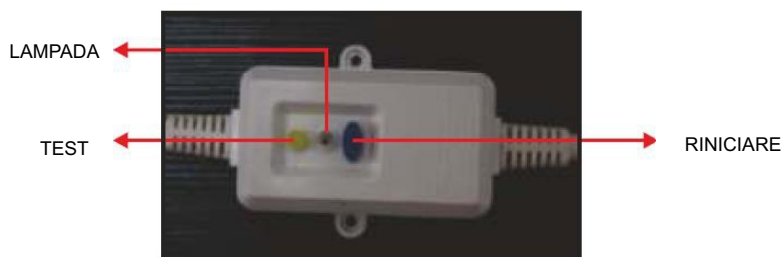

DISPONIBILE SOLO PER I MODELLI CON REGOLATORE DI TENSIONE :

Il regolatore di tensione del frigorifero protegge l'apparecchio dalle fluttuazioni della tensione di rete. Quando la tensione di rete esce dall'intervallo consentito, il regolatore di tensione interrompe l'alimentazione dell'apparecchio e, quando la tensione di rete rientra nell'intervallo consentito, l'apparecchio riprende a funzionare. Tuttavia, anche nel caso in cui la tensione di rete rientri istantaneamente nell'intervallo consentito, il regolatore di tensione inserisce l'alimentazione dopo un ritardo di 3 minuti, per proteggere l'apparecchio da picchi e cadute di tensione.

7. PULIZIA, MANUTENZIONE E TRASPORTO DI VISIERE/REFRIGERATORI 2/3/4 PORTE

Per garantire la massima efficienza, il visore/refrigeratore deve essere pulito regolarmente. Non utilizzare mai detersivi contenenti alcol, pagliette o solventi forti. Prima di pulire il visi/cooler, staccare sempre la spina dalla presa di corrente. Aggiungere due cucchiaini di bicarbonato di sodio a 1 litro d'acqua e usare questa miscela per pulire il visi/cooler.

Se è presente una vaschetta di raccolta dell'acqua dopo lo sbrinamento, pulirla una volta all'anno con un panno umido.

Il vostro visore/frigorifero è progettato per essere esente da brina. Tuttavia, se viene utilizzato in un ambiente molto umido o se lo sportello/coperchio viene aperto frequentemente, è possibile che si formi della brina. Per lo sbrinamento manuale:

Impostare il termostato su zero e staccare la spina del visore/frigorifero. Rimuovere gli alimenti dal visore/frigorifero e conservarli in un luogo fresco o avvolgerli in materiale isolante. Aprire lo sportello/coperchio del visore/frigorifero e lasciarlo scongelare. Non utilizzare mai raschietti o strumenti affilati per rimuovere la brina o il ghiaccio.

Attenzione! Non utilizzare mai acqua calda, riscaldatori elettrici, utensili affilati o simili, poiché potrebbero danneggiare il visore/raffreddatore.

Vacanze /Smettete di usarlo per un po':

Non scollegare il visi/cooler se si va in vacanza o se lo si lascia inutilizzato per un breve periodo di tempo.

Se si va in vacanza o non lo si usa per un lungo periodo di tempo, staccare la spina del visore/frigorifero e svuotarlo. Dopo lo sbrinamento, pulire il visore/frigorifero con un panno. Lasciare lo sportello aperto per evitare che la porta entri nel visi/frigorifero.

Trasportate il vostro visore/raffreddatore:

Prima di spostarlo, scollegarlo dalla presa di corrente, sbrinarlo, pulire le pareti interne e il pavimento con un panno umido, posizionare le doghe di legno sotto le porte scorrevoli e trasportarlo nella normale posizione d'uso.

Attenzione: Nel sistema di isolamento del visi/cooler viene utilizzato gas di espansione (pentano C). Per il suo smaltimento è necessario rispettare le leggi e le normative vigenti nel Paese in cui viene utilizzato.

La pulizia/manutenzione del condensatore del frigorifero deve essere effettuata almeno due volte l'anno da un tecnico autorizzato.

8. RISOLUZIONE DEI PROBLEMI

• Se il visore/raffreddatore non funziona;

- Controllare che il visore/refrigeratore sia correttamente collegato alla presa di corrente.
- Verificare la presenza di corrente nella presa di corrente.
- Controllare se il fusibile è bruciato o se c'è un'interruzione di corrente.

• Se il visore/raffreddatore funziona più frequentemente di quanto desiderato;

- Controllare se la porta viene aperta troppo spesso o lasciata aperta a lungo.
- Controllare se il termostato è impostato per raffreddare più di quanto desiderato.
- Controllare se il vano del compressore è intasato dalla polvere, se è ben ventilato o se deve essere pulito.

• Se il visore/raffreddatore non si raffredda a sufficienza;

- Controllare l'impostazione della temperatura
 - Controllare se la porta viene aperta troppo spesso o lasciata aperta a lungo.
 - Verificare se la circolazione interna dell'aria è interrotta dal sovraccarico.
- La pulizia/riparazione del condensatore potrebbe non essere stata eseguita (vedere la sezione 7).

• In caso di cattivi odori nel frigorifero;

- Controllare se gli alimenti maleodoranti sono conservati in contenitori non coperti.
- Controllare la pulizia degli interni

Dopo aver controllato i punti precedenti ed eseguito le raccomandazioni, se il visi/cooler continua a funzionare in modo insoddisfacente, si prega di contattare il centro di assistenza autorizzato più vicino, comunicando i reclami e il modello e il numero di serie del visi/cooler.

9. PER I MODELLI CAREL ECOBOX e CAREL ENERGY SAVING CONTROL



L'unità di controllo si fissa per alcuni secondi per controllare che tutti i collegamenti siano stati eseguiti correttamente quando il frigorifero è collegato alla presa di corrente. Questo è normale, poi il display indicherà la temperatura attuale. La temperatura è stata impostata per mantenere le bevande a una temperatura ottimale; non tentare di modificare le impostazioni.



CAREL ECOBOX TIPO 1 RISPARMIO ENERGETICO CAREL

CARELLO A RISPARMIO ENERGETICO TIPO 2



LUCE: premendo il tastierino per almeno 0,5 secondi si commuta lo stato della luce. Premendo il tastierino e prima che lo stato della luce venga commutato, il display visualizzerà "On" o "Off" per indicare la variazione dello stato della luce.



MODALITÀ GIORNO/NOTTE: il termostato cambia automaticamente modalità. Se la porta rimane continuamente chiusa per più di 4 ore, la modalità del termostato sarà quella notturna e le luci del frigorifero saranno spente.

Le luci possono essere accese/spente premendo il pulsante delle luci. Se la porta viene aperta in modalità notturna, la modalità sarà quella diurna. In modalità notturna il frigorifero consuma meno energia. Se si desidera passare alla modalità notturna, è necessario premere il pulsante giorno-notte; dopo 60 secondi dalla pressione del pulsante, la modalità sarà quella notturna.



MODALITÀ ECO: premendo il tastierino per almeno 3 secondi, si passa alla modalità ECO (se la modalità ECO è in funzione, termina, se la modalità ECO è in standby, si avvia). Premendo la tastiera, prima di passare alla modalità ECO, il display visualizzerà "ECO" e la modalità cambierà, il display visualizzerà "ECO (Economy)" o "nor" (normale) per indicare il cambiamento della modalità di funzionamento. Se il termostato è in modalità ECO, il frigorifero consumerà meno energia.

10. REGOLE DI CONFORMITÀ

I raffreddatori Visi descritti in questo manuale sono stati prodotti e controllati in conformità con le norme di legge.

TS EN ISO 23953-1

TS EN ISO 23953-2

TS EN 60335-2-89

IEC 60335-2-89

2006/95/CE,

2004/108/CE

Prodotto in Turchia