

MANUAL DE INSTRUCCIONES

INSTRUCTIONS MANUAL

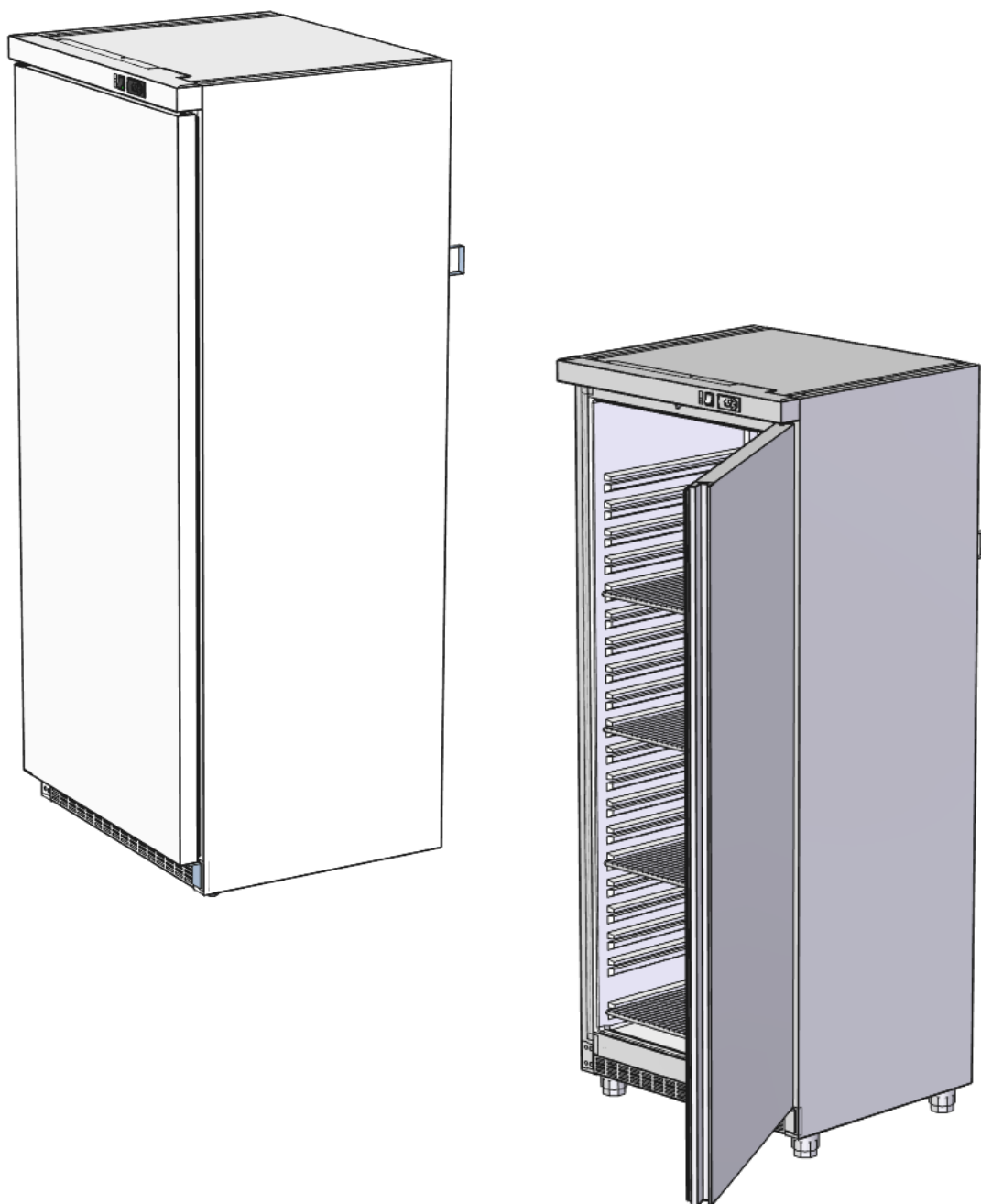

INSTALACIÓN, USO Y MANTENIMIENTO

ÍNDICE IDIOMAS

Armarios Refrigerados (Español).....	1
Refrigerated Cabinets (English).....	9

ÍNDICE DE CONTENIDOS

1 INSTALACIÓN.....	2
1.0 EMPLAZAMIENTO	2
1.1 LIMPIEZA	3
1.2 CONEXIONADO GENERAL.....	3
1.3 PLACA MATRÍCULA.....	4
1.4 PUESTA EN MARCHA	4
2 USO	5
2.0 RESTRICCIONES DE USO Y MANTENIMIENTO.....	5
2.1 RECOMENDACIONES	5
2.2 PRECAUCIONES	6
2.3 LÍMITES.....	6
3 MANTENIMIENTO.....	6
3.0 LIMPIEZA A REALIZAR POR EL USUARIO	6
3.1 DESESCARCHE MANUAL Y LIMPIEZA DE LA CUBA	7
3.2 CHEQUEO DE LA MÁQUINA.....	7
3.3 MANTENIMIENTO ESPECIAL	8
3.4 ELIMINACION DE APARATOS ANTIGÜOS	8

Antes de poner en marcha el armario, queremos agradecerle su confianza en nosotros por adquirir este armario refrigerado, le recomendamos lea y siga los pasos que en las instrucciones vienen detalladas.

El presente manual está diseñado para ofrecer la información necesaria para la instalación, puesta en marcha y mantenimiento de los armarios refrigerados.

La instalación y el mantenimiento especial han de ser realizado por personal técnico cualificado.

PRUEBAS DE FUNCIONAMIENTO

El armario que ha adquirido viene preparado para su correcto funcionamiento, el resultado está certificado por un riguroso test de control de calidad.

Nota: Las fotografías que aparecen en el manual están a modo de ejemplo, puede que no correspondan con su modelo.

1 INSTALACIÓN

1.0 EMPLAZAMIENTO

El armario no se debe de volcar. En caso de necesidad, algunos armarios se pueden volcar por la cara que está indicada en el embalaje. Sí no se indica, no se puede volcar. Hay que esperar mínimo 2 horas desde que se colocó en posición vertical para su puesta en marcha.

Retirar el embalaje excepto el palet de apoyo. Para trasladarlo al lugar de instalación se puede ayudar de una carretilla o traspaleta, levantando el armario refrigerado vigilando que éste no esté desequilibrado.

No se debe arrastrar el armario por el suelo.

La zona donde se ubique el armario debe estar despejada y limpia, evitando que el ventilador del equipo frigorífico absorba materiales que luego son depositados en el aleteado del condensador, reduciendo la eficiencia del sistema.

Retirar el palet, cuidando de no provocar golpes en el mueble. Ahora se puede nivelar el armario, roscando o desenroscando las patas. Cuando esté nivelado se puede retirar el film de protección del acero inoxidable usando algún objeto no punzante, no usar un cutter ya que podría arañar el acero.

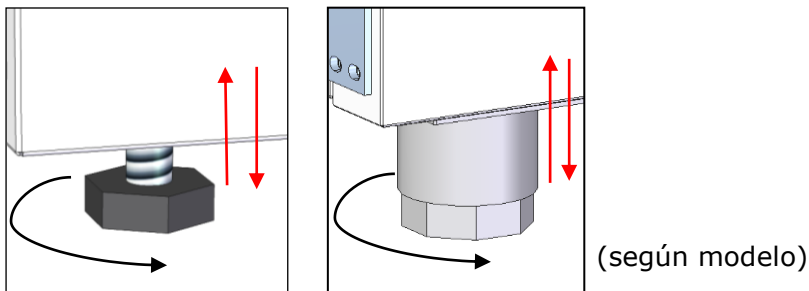

El armario, en su colocación definitiva, debe quedar retirado de la pared por su respaldo 50mm y por sus laterales 30mm

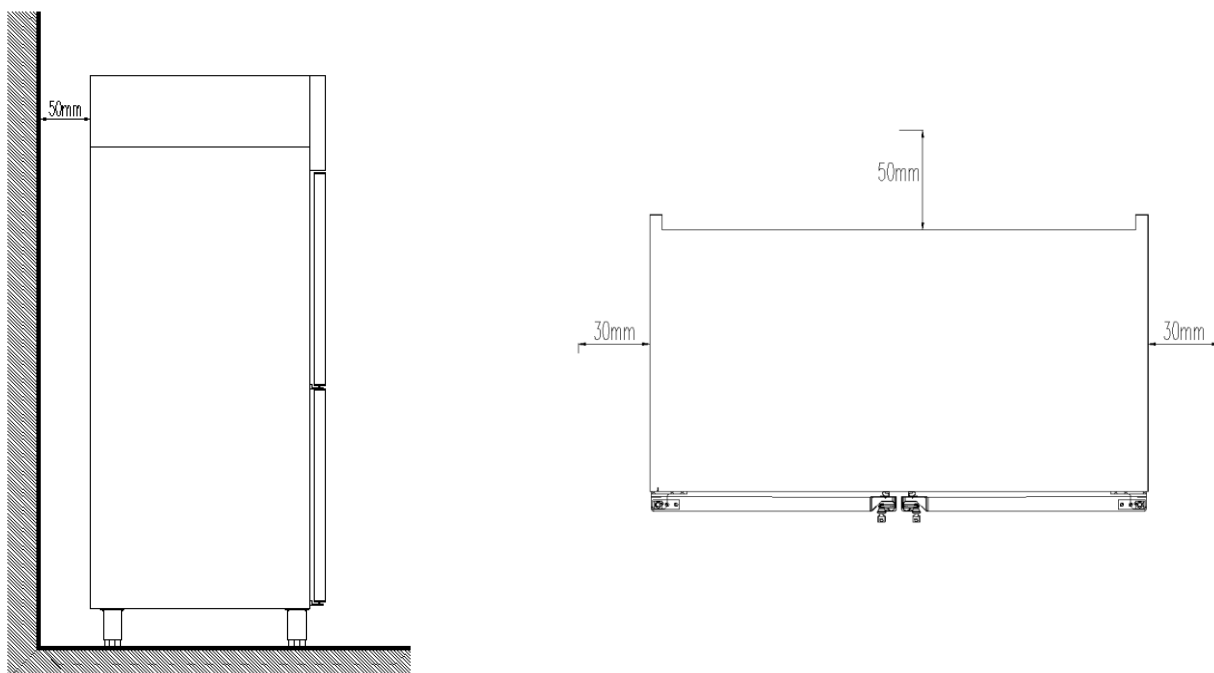

1.1 LIMPIEZA

Ya tenemos nuestro armario colocado correctamente, ahora debemos limpiarlo:

La primera limpieza se debe realizar con agua y detergente neutro. Una vez limpio y seco, introducir los accesorios en los lugares adecuados, según preferencias.

La limpieza de la parte exterior del mueble, recomendamos a diario, se debe efectuar con un trapo húmedo y siguiendo el sentido del esmerilado del acero inoxidable. No se debe utilizar nunca sustancias abrasivas o con contenido en cloro.

Aclarar con agua limpia, evitando los chorros de agua directos.

1.2 CONEXIONADO GENERAL



Antes de conectar el armario a la toma de corriente, comprobar que la tensión y la frecuencia de la red coinciden con las indicadas en la placa de características del aparato.

Es imprescindible que la instalación eléctrica donde se vaya a conectar el armario disponga de TOMA DE TIERRA, así como de la debida protección de magnetotérmico y diferencial (le aconsejamos de 30mA.)

Comprobar que la sección de la toma de alimentación sea la adecuada para el consumo que va a soportar. La toma de corriente ha de ser tipo Schuko ya que la manguera que incorpora su armario es de ese tipo (también llamada tipo F o también llamada CEE 7/4”), con bornes de 4,8mm. y toma de tierra. Está prohibido alargar dicha manguera de entrada corriente por su seguridad.

No introducir elemento alguno por las rejillas de protección de ventiladores o zona del equipo frigorífico. El lugar donde se vaya a colocar el mueble, debe estar perfectamente nivelado.

En los armarios de pescado, la manguera de desagüe del armario hay que conectarla a la red de desagües general. La colocación se hará según normativa.

En la puesta en marcha asegurarse de que no hay ninguna fuente de calor cercana.

Para el perfecto funcionamiento de los elementos que componen el sistema frigorífico, es importantísimo que las tomas de aire, tanto del ventilador ubicado en el interior del armario como el acceso de aire al condensador no estén taponadas.

No instalar el armario a la intemperie.

Adjuntamos tabla de consumos de los armarios para que pueda ajustar la protección

Modelo	Voltaje (V)	Intensidad (A)	Potencia (W)	Temperatura (°C)	Medidas (mm)
400 Refrigeración	220-240	1,3	200	+6 / -1	626x742x1870/1925
600 Refrigeración	220-240	1,3	200	+6 / -1	780x742x1870/1925
400 Congelación	220-240	0,8	160	-15 / -22	626x742x1870/1925
600 Congelación	220-240	0,8	160	-15 / -22	780x742x1870/1925

1.3 PLACA MATRÍCULA

Explicación de la placa matrícula que acompaña su mueble.

PLACA MATRÍCULA

CE		19023951	
11		1	
MOD	2	SN	3
5	V	6	Hz
7	A		
Pot. Frigorífica Refrig. Capacity	4	W	Lámpara Lamp
W	Descarche Defrost		
Caléfactor Heater		Clase Climat. Climate Class	10
Temp.	+2 +8		
Peso Bruto Gross Weight		Agente Expandente Blowing Agent	CO2
Condensación Condensation	VENT		
Equipo Equipment	HERM	Refrigerant	8
Carga Refrig. Refrig. Weight	9	g	

NÚMERO	DESCRIPCIÓN
1	EMPRESA CONSTRUCTORA
2	MODELO
3	N.º SERIE
4	WATIOS DE POTENCIA FRIGORÍFICA
5	TENSIÓN DE TRABAJO
6	FRECUENCIA
7	INTENSIDAD DE CORRIENTE
8	TIPO DE GAS REFRIGERANTE
9	GRAMOS DE GAS REFRIGERANTE
10	CLASE CLIMÁTICA (T=4)
11	NORMATIVA

Nota: Esta placa es a modo de ejemplo.

MEDIDAS GENERALES DEL EXTERIOR DE TODOS LOS ARMARIOS Y ACOTACIÓN DESAGÜE DE EMERGENCIA EN mm.

MODELO	DIMENSIONES		
	LARGO	PROFUNDO	ALTO
400	626	742	1860/1925
600	780	742	1860/1925

1.4 PUESTA EN MARCHA

- Una vez limpio el interior del armario, conectar a la red eléctrica y poner ó pulsar el interruptor en **On** o en **I**.
- La temperatura del termostato indica la temperatura del aire del interior del armario.
- A los tres minutos después de encender el interruptor, el led compresor en marcha ha de iluminarse permanentemente.
- La temperatura que aparece en el visor de temperatura al principio será la temperatura ambiente. Conforme funcione la máquina, si las puertas están cerradas, irá bajando hasta el valor de régimen.
- Es necesario que el armario funcione hasta alcanzar la temperatura de trabajo, antes de proceder a la carga del género.

Cuadro de mando con interruptor y termostato



2 USO

2.0 RESTRICCIONES DE USO Y MANTENIMIENTO.

Esta máquina no debe ubicarse fuera de edificios, y debe mantenerse resguardado de la lluvia y la luz solar directa.

El fabricante no es responsable de otras operaciones no mencionadas en este manual, debiendo seguirse todas las recomendaciones y advertencias.



ADVERTENCIA: El refrigerador contiene en el circuito refrigerante propano (R290) o isobutano (R600a), un gas natural altamente compatible con el medio ambiente que es inflamable. Mientras se transporta e instala el aparato asegurarse de que ninguna parte del circuito refrigerante está dañado.

Procedimiento si el circuito refrigerante se daña:

- Evitar las fuentes de fuego y de ignición abiertas a toda costa.
- Garantizar que la habitación en la que se encuentra el aparato está bien ventilada.

El fabricante no es responsable de otras operaciones no mencionadas en este manual, debiendo seguirse todas las recomendaciones y advertencias.



ADVERTENCIA: Mantener despejadas las aberturas de ventilación en el recinto del aparato o en la estructura de encastramiento.



ADVERTENCIA: No utilizar dispositivos mecánicos u otros medios para acelerar el proceso de descongelación, distintos a los recomendados por el fabricante.



ADVERTENCIA: No dañar el circuito de refrigeración.



ADVERTENCIA: No utilizar aparatos eléctricos en el interior de los compartimentos destinados a la conservación de alimentos, a menos que sean del tipo recomendado por el fabricante.

El armario que usted ha adquirido está concebido para la conservación de alimentos. Le aconsejamos no introducir alimentos o recipientes calientes, así como productos químicos, corrosivos o medicamentos, y evitar el uso inadecuado del aparato.

Dependiendo del armario que usted haya adquirido, podemos establecer distintas clasificaciones, en función de la temperatura a conseguir:

REFRIGERACIÓN (+ 0 a +10° C.)	Están preparados para la conservación de productos frescos o alimentos precocinados durante cortos periodos de tiempo, así como la refrigeración de bebidas.
MANTENIMIENTO DE CONGELADOS (-25 a -15° C.)	Conservan productos previamente ultracongelados durante largos periodos de tiempo (seis meses).

2.1 RECOMENDACIONES

- 1) Para obtener un mejor rendimiento, evitar la colocación de alimentos calientes en el interior del aparato, así como bebidas cuyo envase no esté cerrado.
- 2) Proteger los alimentos y sus aromas mediante algún sistema de cierre estanco o plástico alimentario, colocarlos de tal forma que permitan una buena circulación del aire.
- 3) Evitar en la medida de lo posible la apertura frecuente de puertas y sobre todo, no dejarlas abiertas.
- 4) No cargar el armario por encima del nivel de carga.



5) Interrupción momentánea de la alimentación eléctrica.

Si la interrupción no supera los 20 minutos, no es necesario tomar ninguna precaución, sólo evitar abrir las puertas en la medida de lo posible, al objeto de evitar la pérdida de temperatura.

Si la interrupción se prolonga más de los 20 minutos citados, hay que comprobar que los alimentos no sobrepasan los puntos críticos, vigilar que no estén alterados y evitar la apertura de puertas.

Las temperaturas mínimas para que los alimentos no se empiecen a deteriorar son:

Tipo de mueble	Temperatura mínima en el producto
Refrigeración	+ 10° C
Mantenimiento de congelados	- 15°C

2.2 PRECAUCIONES

- 1) Queda garantizada la estabilidad, incluso con las puertas abiertas, aunque queda totalmente prohibido apoyarse en ellas.
- 2) En caso de avería, no está permitido acercarse al refrigerador descalzo, con el suelo mojado o con las manos húmedas.

2.3 LÍMITES

Los límites de funcionamiento establecidos para el armario, de clase climática 4 son:

Entorno	límites
Temperatura ambiente	+ 32° C
Temperatura condensación	+ 54° C
Humedad relativa	60%

3 MANTENIMIENTO

A través de estas pautas queremos ofrecerle una ayuda tanto a usted como al servicio de asistencia técnica, para que a lo largo de la vida útil del armario siga siempre prestándole un servicio inmejorable.

Trataremos sobre la limpieza que usted puede realizar así como un breve chequeo de la máquina antes de avisar al servicio técnico. Esperamos que le sea útil.

3.0 LIMPIEZA A REALIZAR POR EL USUARIO

El refrigerador debe ser limpiado después de desembalarlo y antes de conectarlo. Las siguientes directrices son indicadas para este propósito:

- Desconecte el refrigerador antes de iniciar la limpieza.
- Limpie el interior y el exterior utilizando agua y un detergente neutro no abrasivo, ayudado con una esponja o bayeta ya que así conseguirá evitar la formación de olores. Seque bien el refrigerador después de limpiarlo.
- En ningún caso utilice máquinas de limpieza de vapor, disolventes o detergentes abrasivos ya que pueden dañar su aparato.
- No permita que el agua utilizada en la limpieza pase por el desagüe hacia la bandeja de evaporación del refrigerador.
- Frecuencia: Semanal (recomendada)

3.1 DESESCARCHE MANUAL Y LIMPIEZA DE LA CUBA

Para asegurar siempre el máximo rendimiento del equipo, se aconseja efectuar un desescarche manual cuando el espesor de la escarcha sobrepase los 5 mm. Seguir los pasos siguientes:

- Sacar el producto del equipo y ponerlo en un conservador a -18°C
- Apagar el equipo accionando el interruptor general y desconectar del enchufe.
- Abrir la puerta y esperar a que la temperatura interior sea igual a la del ambiente.
- Una vez derretida la escarcha, recoger el agua del fondo, lavar y enjuagar la cuba con un paño (usando detergentes neutros).

No usar para acelerar el proceso ningún dispositivo mecánico u otros medios que sean distintos a los recomendados por el fabricante.

Una vez terminado el proceso, volver a colocar todo como estaba, poner en marcha el equipo y espera unas 2 horas antes de volver a introducir el producto.

3.2 CHEQUEO DE LA MÁQUINA

En caso de que tenga que solicitar la intervención del técnico puede realizar un chequeo del armario antes de llamarlo. En algunos casos los fallos de funcionamiento que pueden surgir, son por causas simples que el propio usuario puede solucionar.

A modo de ejemplos podemos citar algunos:

a) El frigorífico no funciona

- Comprobar que llega corriente al frigorífico observando que el interruptor general está encendido.

b) En caso de temperatura insuficiente

- Comprobar que no existe cerca una fuente de calor.
- Comprobar que el punto de corte del termostato está en un valor cercano a $0^{\circ}\text{C}/-18^{\circ}\text{C}$, para comprobarlo pulse la tecla "set" de su termostato una vez y suéltelo.



- Comprobar que la temperatura ambiente no esté por encima de $+43^{\circ}\text{C}$ que es la temperatura máxima de funcionamiento del aparato.
- Comprobar que la carga de género está perfectamente colocada, sin taponar las salidas de aire del ventilador interior, y que el tiempo transcurrido desde que se ha colocado es suficiente para enfriar los productos.
- Comprobar que las puertas cierran correctamente.

c) En caso de ruidos extraños o excesivos

- Comprobar la nivelación del mueble y que las puertas cierran bien.
- Comprobar que no haya ningún objeto rozando con algún elemento móvil del frigorífico.

3.3 MANTENIMIENTO ESPECIAL



- Comprobar que las condiciones de temperatura del local no sean superiores a las indicadas para su armario.
- Sí la ventilación no es suficiente, la garantía quedará anulada.
- Comprobar que las puertas cierran perfectamente.
- No desmontar la protección de los elementos móviles, sin previamente haber desconectado de la red eléctrica.
- Tomar las precauciones necesarias antes de acceder a la zona de la unidad condensadora, por la existencia de temperaturas elevadas en algunos elementos, y el consiguiente riesgo de quemaduras.
- Si el cable flexible o cordón de alimentación está dañado, ha de ser sustituido por el fabricante, servicio post-venta o personal técnico autorizado con el fin de evitar riesgos.
- En caso de sustitución ha de colocar de nuevo el terminal tierra en su posición.
- Si necesita cambiar algún cable nunca debe disminuir la sección.
- Las conexiones eléctricas se realizan mediante terminales faston de 6.35mm protegidas con fundas.
- La tapa interior de la instalación eléctrica del cuadro de mando es importantísima, si ha de desmontarla, cuando vuelva a montarla ha de dejarla como estaba.

3.4 ELIMINACION DE APARATOS ANTIGÜOS

Asegúrese de que estos aparatos son eliminados de forma ecológica. Hacer los electrodomésticos viejos inservibles antes de su eliminación. Retire la clavija de la toma y desconecte el enchufe del cable de red.

Asegúrese de que el producto es desechado apropiadamente por medio de una eliminación no contaminante. Asegúrese de que se evita cualquier daño a la salud causada por una eliminación inadecuada. Los documentos que acompaña indican que este aparato no debe ser tratado como residuo doméstico. En su lugar, se debe tener un punto de recogida para el reciclaje de aparatos eléctricos y electrónicos.

La eliminación debe realizarse de acuerdo con las respectivas reglamentaciones locales vigentes.

Para más información póngase en contacto con su autoridad local o una empresa de eliminación.