

07/2012

Mod: E22/BA8C-N

Production code: 393146



Diamond
catering equipment

ÍNDICE

I. UNIÃO DE APARELHOS/IMAGENS	2
II. CHAPA DE CARACTERÍSTICAS E DADOS TÉCNICOS	149
III. INTRODUÇÃO	150
IV. INSTALAÇÃO	151
1. INFORMAÇÕES GERAIS	151
2. TRANSPORTE, MOVIMENTAÇÃO E ARMAZENAMENTO	153
3. INSTALAÇÃO E MONTAGEM	154
4. DESCARGA DE FUMOS	155
5. LIGAÇÕES	155
6. TERMÓSTATO DE SEGURANÇA	157
7. ANTES DE COMPLETAR AS OPERAÇÕES DE INSTALAÇÃO	157
V. INSTRUÇÕES PARA O RESPONSÁVEL PELA UTILIZAÇÃO REGULAR DA MÁQUINA	158
1. UTILIZAÇÃO DA FRIGIDEIRA	158
VI. LIMPEZA E MANUTENÇÃO	160
1. NORMAS DE SEGURANÇA GERAL	160
2. UTILIZAÇÃO REGULAR DA MÁQUINA	161
3. LIMPEZA E MANUTENÇÃO DA MÁQUINA	162
4. ELIMINAÇÃO DA MÁQUINA	164
5. MANUTENÇÃO	165
6. LISTA DE COMPONENTES	165

II. CHAPA DE CARACTERÍSTICAS e DADOS TÉCNICOS

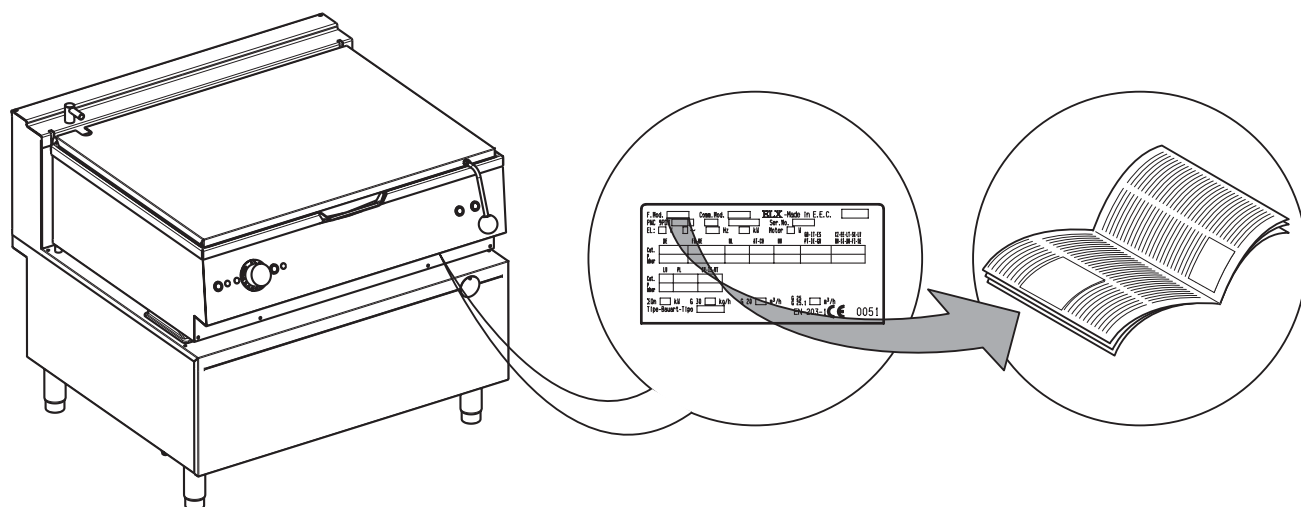

ATENÇÃO

Este manual de instruções contém indicações relativas a vários aparelhos. Identifique o aparelho adquirido na chapa de características situada por baixo do painel de comando (consulte fig. acima).

TABELA A - Dados técnicos dos aparelhos a gás/eléctricos

MODELOS		+9BRGHMOF0	+9BRGHDOF0	+9BREHMOF0	+9BREJMPF0
DADOS TÉCNICOS		+9BRGHMOFM	+9BRGHDOFM	+9BREHMOFM	+9BREJMPFM
		+9BRGHDOF0	+9BRGJDPF0	+9BREHDOF0	+9BREJDPF0
		+9BRGHDOFM	+9BRGJDPFM	+9BREHDOFM	+9BREJDPFM
		800mm	1000mm	800mm	1000mm
Capacidade da frigideira	I	80	100	80	100
Tensão de alimentação	V	230	230	400	400
Potência eléctrica absorvida	kW	0,2	0,2	-	-
Frequência	Hz	50/60	50/60	50/60	50/60
Fases	N.º	1+N	1+N	3+N	3+N
Secção do cabo de alimentação	mm ²	1	1	2,5	4
Ligação ISO 7/1	Ø	1/2"	1/2"	-	-
Potência térmica nominal	kW	21	27	13	17
Categoria		II 2H3+	II 2H3+	-	-
Tipo de construção		A1	A1	-	-

III. INTRODUÇÃO



O Manual de instruções para a instalação, utilização e manutenção (de agora em diante designado por Manual), fornece ao utilizador informações úteis para trabalhar correctamente e em segurança, facilitando a utilização da máquina (de agora em diante simplesmente indicada com o termo “máquina” ou “frigorífico” ou “aparelho”). As indicações seguintes não devem ser entendidas como uma longa e gravosa lista de advertências, mas sim como uma série de instruções destinadas a melhorar, em todos os sentidos, o desempenho da máquina e, sobretudo, evitar a ocorrência de danos nas pessoas, coisas ou animais resultantes de procedimentos de utilização e de condução incorrectos. É muito importante que cada uma das pessoas responsáveis pelo transporte, instalação, colocação em funcionamento, uso, manutenção, reparação e desmantelamento da máquina consulte e leia atentamente este manual antes de proceder às várias operações, a fim de prevenir manobras erradas e inconvenientes que possam prejudicar a integridade da máquina ou ser perigosas para a integridade física das pessoas. Recomenda-se informar periodicamente o utilizador sobre as normas relacionadas com segurança. Adicionalmente, é importante instruir e actualizar o pessoal autorizado a operar com a máquina, sobre o uso e a manutenção da mesma. É igualmente importante que o manual seja sempre mantido à disposição do operador e cuidadosamente conservado no local de exercício da máquina para que o mesmo possa ser consultado de forma fácil e imediata em caso de dúvida e sempre que as circunstâncias o exijam. Se, depois de ler este manual, ainda persistirem dúvidas ou incertezas sobre a utilização da máquina, não hesite em contactar o Fabricante ou o centro de assistência autorizado, o qual estará à disposição para assegurar uma assistência imediata e rigorosa para um melhor funcionamento e a máxima eficiência da máquina. Recordamos finalmente que, durante todas as fases de utilização da máquina, deverão ser sempre cumpridas as normas vigentes sobre segurança, higiene no trabalho e protecção do meio ambiente. Cabe, assim, ao utilizador certificar-se de que a máquina é accionada e utilizada unicamente em condições óptimas de segurança, tanto para pessoas como para animais e objectos.

O fabricante declina qualquer responsabilidade por operações efectuadas no aparelho sem respeitar as instruções descritas no manual. É proibida a reprodução, mesmo que parcial, do presente manual.

IV. INSTALAÇÃO

1. INFORMAÇÕES GERAIS

1.1. INTRODUÇÃO

A seguir, são fornecidas algumas informações relacionadas com a finalidade da máquina, testes e são descritos os símbolos utilizados (que assinalam e permitem reconhecer o tipo de advertência), as definições dos termos utilizados no manual e uma série de informações úteis ao utilizador do aparelho.

1.2. FINALIDADE DE UTILIZAÇÃO E RESTRIÇÕES

Instale o aparelho de acordo com as normas de segurança e a legislação local relativamente à instalação de aparelhos eléctricos e a gás.

Os nossos aparelhos são estudados e otimizados, a fim de obter desempenhos e rendimentos elevados. Este aparelho foi projectado para a cozedura de alimentos. Qualquer outra utilização deve ser considerada imprópria.

O aparelho não deve ser usado por pessoas (incluindo crianças) com capacidades físicas, sensoriais ou mentais reduzidas ou com falta de experiência e conhecimentos, a menos que uma pessoa responsável pela sua segurança lhes forneça uma supervisão ou instruções relativas à utilização do aparelho.

ATENÇÃO: a máquina não é apropriada para instalações ao ar livre e/ou ambientes sujeitos à acção dos agentes atmosféricos (chuva, sol directo, etc.).

O fabricante declina qualquer responsabilidade por utilizações diferentes das previstas.

1.3. TESTES

Os nossos aparelhos são estudados e otimizados, com testes de laboratório, a fim de obter desempenhos e rendimentos elevados. O produto é enviado pronto para ser usado. A aprovação nos testes (visual - eléctrico/gás - funcional) é garantida e certificada através dos anexos específicos.

1.4. DEFINIÇÕES

De seguida, apresentam-se as definições dos principais termos utilizados no Manual. Aconselha-se uma leitura cuidada antes de utilizar o aparelho.

Operador

Responsável pela instalação, regulação, utilização, manutenção, limpeza, reparação e transporte da máquina.

Fabricante

Electrolux Professional SPA ou qualquer outro centro de assistência autorizado pela Electrolux Professional SPA.

Responsável pela utilização regular da máquina

Operador que foi informado, formado e treinado no âmbito dos deveres a cumprir e dos riscos associados à utilização regular da máquina.

Técnico especializado ou assistência técnica

Operador treinado/formado pelo fabricante que, com base na sua formação profissional, experiência, treino específico, conhecimento das normas de prevenção de acidentes de trabalho, é capaz de avaliar as intervenções a realizar na máquina e reconhecer e evitar eventuais riscos. O seu profissionalismo abrange os campos da mecânica, electrotecnia e electrónica.

Perigo

Fonte de possíveis lesões ou danos para a saúde.

Situação perigosa

Qualquer situação em que um operador é exposto a um ou mais perigos.

Risco

Combinação de probabilidade e gravidade de possíveis lesões ou danos para a saúde numa situação perigosa.

Protecções

Medidas de segurança que consistem na utilização de meios técnicos específicos (resguardos e equipamento de segurança) para proteger os operadores contra os perigos.

Resguardo

Elemento de uma máquina usado de forma específica para fornecer protecção mediante uma barreira física.

Dispositivos de segurança

Dispositivo (diferente de um resguardo) que elimina ou reduz o risco; pode ser utilizado sozinho ou ser associado a um resguardo.

Cliente

Aquele que adquiriu a máquina e/ou que a gere e utiliza (ex.: firma, empresário, empresa).

Electrocussão

Descarga acidental de corrente eléctrica no corpo humano.

1.5. CONVENÇÕES TIPOGRÁFICAS

Para a utilização óptima do manual e, conseqüentemente, da máquina é aconselhável ter um bom conhecimento dos termos e das convenções tipográficas utilizadas na documentação. Para assinalar e permitir reconhecer os vários tipos de perigo, são utilizados no manual os seguintes símbolos:



**ATENÇÃO!
PERIGO PARA A SAÚDE E SEGURANÇA DAS
PESSOAS RESPONSÁVEIS.**



**ATENÇÃO!
PERIGO DE ELECTROCUSSÃO - TENSÃO
PERIGOSA.**



**ATENÇÃO!
PERIGO DE DANOS NA MÁQUINA.**

No texto, os símbolos estão situados ao lado das advertências de segurança, breves frases que exemplificam ulteriormente o tipo de perigo. As advertências servem para garantir a segurança do pessoal e evitar danos na máquina ou no produto em funcionamento. De referir que os desenhos e os esquemas presentes no manual não se encontram à escala. Servem para integrar as informações descritas e servem de compêndio para as mesmas, mas não se destinam à representação detalhada da máquina fornecida.

Nos esquemas de instalação da máquina os valores numéricos indicados referem-se a medidas expressas em milímetros.

1.6. DADOS DE IDENTIFICAÇÃO DA MÁQUINA E DO FABRICANTE

Apresentamos, de seguida, a reprodução da marcação ou chapa de características presente na máquina:

GÁS

F.Mod.	Comm.Mod.	Ser.No.	999999999	ELX	Made in EU	99-9999	
PNC	99	A99AAA	EL:	Hz	kW	A	
EL:							
Cat.							
P mbar							
Cat.							
P mbar							
Σ Qn	kW	G 30	kg/h	Lb1	kg/h	Lb2	m³/h
	G 25/G 25.1	m³/h	G 110	m³/h			
Tipe-Bauart-Tipo	G 120	m³/h					
F.Mod.				F.Mod.			
PNC				PNC			
SPECIAL No.				SPECIAL No.			
Ser.No.				Ser.No.			

EL

F.Mod.	Comm.Mod.	Ser.No.	999999999	ELX	Made in EU	99-9999
PNC	99	A99AAA	EL:	Hz	kW	A
EL:						
MW freq						
BU						
L						
I						
F.Mod.				F.Mod.		
PNC				PNC		
SPECIAL No.				SPECIAL No.		
Ser.No.				Ser.No.		

Listamos de seguida o significado das várias informações nela contidas:

F.Mod. descrição de fábrica do produto
 Comm.Model descrição comercial
 PNC código de fabrico
 Ser.No número de série
 EL:.....~ tensão de alimentação + fase
 Hz: frequência de alimentação
 kW: potência máxima consumida
 A corrente consumida
 Power unit El.: potência
 I grau de protecção ao pó e à água
 CE marcação CE
 AB número certificado segurança gás
 N grupo de certificação
 0051 entidade notificada
 EN 203-1 Norma EU
 L Logótipo INQ/GS
 Cat Categoria de gás
 Pmbar Pressão do gás

Electrolux Professional SPA
 Viale Treviso, 15
 33170 Pordenone
 (Italy) Fabricante

No momento da instalação do aparelho, certifique-se de que as predisposições para a ligação eléctrica estão em conformidade com o indicado na chapa de características.



ATENÇÃO!

Não retire, adultere ou torne ilegível a marcação "CE" da máquina.



ATENÇÃO!

Consulte os dados contidos na marcação "CE" da máquina para obter informações sobre a forma de contactar o fabricante (por exemplo: para pedir peças de substituição, etc.).



ATENÇÃO!

Quando a máquina for desmontada, a marcação "CE" deverá ser destruída.

1.7. IDENTIFICAÇÃO DO APARELHO

Este manual de instruções contém indicações relativas a vários aparelhos.

Verifique o código na chapa de características do aparelho situada por baixo do painel de comando.

1.8. DIREITOS DE AUTOR

O presente manual destina-se exclusivamente à consulta por parte do operador, podendo ser entregue a terceiros apenas com a autorização por escrito da Electrolux Professional SPA.

1.9. RESPONSABILIDADE

Declina-se toda e qualquer responsabilidade por danos e anomalias de funcionamento causados por:

- Incumprimento das instruções contidas no presente manual.
 - Reparações não devidamente efectuadas e substituição de peças distintas das especificadas no catálogo de peças sobresselentes (a montagem e a utilização de peças e acessórios não originais pode afectar negativamente o funcionamento da máquina e levar à anulação da garantia).
 - Intervenções por parte de técnicos não especializados.
 - Modificações ou intervenções não autorizadas.
 - Falta de manutenção.
 - Uso incorrecto da máquina.
 - Eventos excepcionais não previsíveis.
 - Utilização da máquina por parte de pessoal não informado, formado e treinado.
 - Não aplicação das disposições vigentes no país de utilização em matéria de segurança, higiene e saúde no local de trabalho.
- Declina-se toda e qualquer responsabilidade por danos causados por transformações e modificações arbitrárias por parte do utilizador ou do Cliente. A responsabilidade da identificação e da escolha de equipamento de protecção individual adequados e indicados, a usar pelos operadores, cabe ao empregador ou ao responsável do local de trabalho ou do técnico que irá efectuar a assistência técnica, com base nas normas vigentes no país de utilização.



A Electrolux Professional SPA declina toda e qualquer responsabilidade por eventuais incorrecções contidas no manual, se imputáveis a erros de impressão ou de tradução. Eventuais integrações no manual de instruções que o fabricante, considere oportuno enviar ao cliente deverão ser conservadas juntamente com o manual, do qual farão parte integrante.

1.10. EQUIPAMENTO DE PROTECÇÃO INDIVIDUAL

De seguida, apresenta-se uma tabela com o resumo do Equipamento de Protecção Individual (DPI) a utilizar durante as várias fases de vida da máquina.

Fase	Roupa de protecção	Calçado de segurança	Luvas	Óculos	Capacete
Transporte					
Manutenção					
Desembalamento					
Montagem					
Uso regular					
Regulações					
Limpeza regular					
Limpeza extraordinária					
Manutenção					
Desmontagem					
Demolição					

Legenda:

	EPI PREVISTO
	EPI À DISPOSIÇÃO OU A UTILIZAR SE NECESSÁRIO
	EPI NÃO PREVISTO

As luvas durante a **utilização regular** protegem as mãos do contacto com partes do aparelho ou alimentos quentes.

1.11. CONSERVAÇÃO DO MANUAL

O manual deve ser mantido íntegro durante todo o tempo de vida útil da máquina, até ao acto de demolição da mesma. Em caso de cessão, venda, aluguer, concessão de utilização ou de locação financeira da máquina, o presente manual deverá acompanhar a mesma.

1.12. DESTINATÁRIOS DO MANUAL

Este manual destina-se:

- Ao transportador e aos responsáveis pela movimentação.
- Ao pessoal responsável pelas instalações e pela colocação do aparelho em funcionamento.
- Ao empregador dos utilizadores da máquina e ao responsável do local de trabalho.
- Aos responsáveis pela utilização regular da máquina.
- Aos técnicos especializados - assistência técnica.

2. TRANSPORTE, MOVIMENTAÇÃO E ARMAZENAMENTO

2.1. INTRODUÇÃO

O transporte (ou seja, a transferência da máquina de um local para outro) e a movimentação (ou seja, a transferência para o interior dos locais de trabalho) deve ocorrer mediante a utilização de meios com uma capacidade adequada.



ATENÇÃO!

Devido às dimensões da máquina, durante a fase de transporte, movimentação e armazenamento, é possível empilhar uma máquina por cima de outra, seguindo as indicações da etiqueta colocada na embalagem.

A máquina deverá ser transportada, movimentada e armazenada exclusivamente por pessoal qualificado, o qual deverá:

- Possuir formação técnica específica e experiência relativa à utilização dos sistemas de elevação.
- Possuir conhecimento das normas de segurança e das leis aplicáveis no sector de pertinência.
- Possuir conhecimento das recomendações gerais de segurança.
- Utilizar equipamento de protecção individual adequado ao tipo de operações a efectuar.
- Ter capacidade de reconhecer e evitar todo e qualquer perigo possível.

2.2. TRANSPORTE: INSTRUÇÕES PARA O TRANSPORTE



ATENÇÃO!

Durante as fases de carga e descarga é proibido permanecer sob as cargas suspensas. É proibido o acesso de pessoal não autorizado à zona de trabalho.



ATENÇÃO!

O peso da máquina não é, por si só, uma condição suficiente para a manter fixa. A carga transportada pode deslocar-se:

- Nas travagens.
- Nas acelerações.
- Nas curvas.
- Em caso de estradas em mau estado.

2.3. MOVIMENTAÇÃO

Para as operações de descarga e armazenamento da máquina, prepare uma área adequada, com um pavimento plano.

2.4. PROCEDIMENTOS PARA AS OPERAÇÕES DE MOVIMENTAÇÃO

Para o desenvolvimento correcto e seguro das operações de elevação:

- Utilize o tipo de ferramentas mais adequado para as características e capacidade (ex.: carros elevatórios ou transpaletes eléctricos).
 - Cubra as arestas pronunciadas.
- Antes de proceder à elevação:
- Faça com que todos os intervenientes se coloquem numa posição de segurança e impeça o acesso de pessoas à zona de movimentação.
 - Certifique-se da estabilidade da carga.
 - Verifique se não existe material que possa cair durante o levantamento. Faça manobras na vertical de modo a evitar choques.
 - Movimente a máquina mantendo-a a uma altura mínima do solo.



ATENÇÃO!

Para a elevação da máquina é proibida a fixação a partes móveis ou frágeis, tais como: cárteres, calhas eléctricas, partes pneumáticas, etc.

2.5. TRANSLAÇÃO

O responsável pela operação deve:

- Ter uma visão geral do percurso a seguir.
- Interromper a manobra em caso de situações perigosas.



ATENÇÃO!

Durante os deslocamentos, não empurre ou arraste o aparelho, para evitar que caia.

2.6. COLOCAÇÃO DA CARGA

Antes de colocar a carga certifique-se de que a passagem está livre e de que a pavimentação é plana e tem uma capacidade suficiente para suportar a carga. Retire o aparelho da paleta de madeira, descarregue-a por um lado e, de seguida, faça-a deslizar no solo.

2.7. ARMAZENAMENTO

A máquina e/ou as suas partes devem ser armazenadas e protegidas contra a humidade, num ambiente não agressivo, sem vibrações e com temperaturas ambiente compreendidas entre -10°C e 50°C. O local em que será armazenada a máquina deverá ter uma superfície de apoio horizontal de modo a evitar deformações da máquina ou danos nos pés de suporte.



ATENÇÃO!

A colocação, a montagem e a desmontagem da máquina deverão ser efectuadas por um técnico especializado.



ATENÇÃO!

Não faça modificações nos componentes fornecidos com a máquina. Os componentes eventualmente desaparecidos ou avariados devem ser substituídos por peças originais.

3. INSTALAÇÃO E MONTAGEM

Para garantir um funcionamento correcto do aparelho e a manutenção das condições de segurança durante a utilização, siga escrupulosamente as instruções descritas neste parágrafo.



ATENÇÃO!

As operações abaixo indicadas devem ser efectuadas em conformidade com as normas de segurança em vigor, tanto em relação ao equipamento utilizado como aos modos operacionais.



ATENÇÃO!

Antes de movimentar o aparelho, certifique-se de que a capacidade de levantamento do meio utilizado é adequada ao peso do aparelho.

3.1. REQUISITOS E ENCARGOS DO CLIENTE

Os deveres, os requisitos e as obras a cargo do cliente são os seguintes:

- Colocar um interruptor magnetotérmico diferencial de reinício manual de alta sensibilidade. Para informações relativas à ligação eléctrica, consulte o parágrafo 5.2. "Ligação eléctrica".
- Verificar o nivelamento da superfície de apoio da máquina.
- Colocar um dispositivo bloqueável na posição de aberto para a ligação à rede eléctrica.
- Realizar a ligação a uma instalação de terra adequada (par. 5.2.3)
- A montante de cada aparelho, inserir uma torneira/válvula de corte do gás com fecho rápido. Instalar a torneira/válvula num local de fácil acesso.

3.2. LIMITES DE ESPAÇO DA MÁQUINA

À volta da máquina deve ser deixado um espaço adequado (para realizar intervenções, acções de manutenção, etc.). Tal medida deve ser aumentada em caso de utilização e/ou passagem de outras ferramentas e/ou meios ou em caso de necessidade de vias de saída no interior do local de trabalho.



PERIGO DE INCÊNDIO - Deixe a área em volta do aparelho livre e limpa de combustíveis.

Não guarde materiais inflamáveis próximo deste aparelho.

Instale o aparelho num local bem ventilado para evitar a formação de misturas perigosas de gás não queimado no mesmo ambiente.

A recirculação do ar deve ter em conta o ar necessário para a combustão 2 m³/h/kW de potência do gás, assim como, o "bem-estar" das pessoas que trabalham na cozinha.

Uma ventilação inadequada provoca asfixia. Não obstrua o sistema de ventilação do ambiente em que está instalado este aparelho.

Não obstrua os orifícios de ventilação e de descarga deste ou de outros aparelhos.

Coloque os números de telefone de emergência num local visível.

3.3. POSICIONAMENTO

O esquema de instalação presente neste manual de instruções indica as dimensões do aparelho e a posição das ligações (gás, electricidade, água).

O aparelho pode ser instalado individualmente ou combinado com outros aparelhos da mesma gama.

Os aparelhos não são adequados para encastrar. Deixe pelo menos 10 cm entre o aparelho e as paredes laterais ou traseiras. Isole adequadamente do aparelho as superfícies a distâncias inferiores às indicadas.

Mantenha uma distância adequada entre o aparelho e eventuais paredes combustíveis. Não armazene nem utilize materiais e líquidos inflamáveis junto do aparelho.

Instale o aparelho tendo o cuidado de seguir todas as medidas de segurança previstas para este tipo de operações, incluindo as indicações relativas às medidas anti-incêndio.

Se o aparelho for instalado em ambientes onde haja a presença de substâncias corrosivas (cloro, etc.), é aconselhável passar sobre todas as superfícies de aço inox um pano embebido em óleo de vaselina, de modo a criar uma camada protectora.

A máquina deve ser levada para o local de instalação e separada da base da embalagem apenas quando estiver para ser instalada.

Colocação da máquina:

- posicione a máquina no local escolhido;
- regule a altura e o nivelamento do aparelho através dos pés niveladores e certifique-se de que a porta fecha correctamente.



NOTA

LIGAÇÃO PERMANENTE: o dispositivo bloqueável na posição de aberto deve estar acessível mesmo depois de colocar o aparelho no ponto de instalação.

- Utilize luvas de protecção e retire a embalagem, seguindo as operações a seguir indicadas:

- Corte as fitas e retire a película de protecção, tendo cuidado para não riscar a chapa com tesouras ou lâminas eventualmente utilizadas.

- Retire as cantoneiras de poliestireno e as protecções verticais. Nos aparelhos com móvel em aço inox, retire muito lentamente a película protectora, sem rasgá-la, para evitar que a cola fique grudada. Se isto acontecer, retire os resíduos de cola com um solvente não corrosivo, depois enxágue e seque bem; é aconselhável passar em todas as superfícies de aço inox um pano embebido em óleo de vaselina, de modo a criar uma camada protectora.

3.4. TRATAMENTO DAS EMBALAGENS

O tratamento das embalagens deve ser feito em conformidade com as normas vigentes no país de utilização do aparelho.

Todos os materiais utilizados para a embalagem são compatíveis com o meio ambiente. Estes podem ser conservados sem perigo, podem ser reciclados ou queimados num sistema próprio para a combustão de resíduos. As partes em material plástico sujeitas a eventual tratamento com reciclagem estão marcadas da seguinte forma:



PE

polietileno: película externa da embalagem, saco de instruções



PP

polipropileno: fitas



PS

poliestireno expandido: cantoneiras de protecção

Os componentes de madeira e cartão podem ser eliminados respeitando as normas vigentes no país de utilização da máquina.

3.5. FIXAÇÃO NO SOLO

Para evitar a viragem accidental de aparelhos monobloco de meio módulo instalados individualmente, fixe-os ao solo. As instruções encontram-se em anexo ao respectivo acessório (F206210).

3.6. UNIÃO DOS APARELHOS

- (Fig. 1D) Encoste os aparelhos e nivele-os rodando os pés até fazer coincidir as prateleiras.
- (Fig. 1F) Operando na parte traseira dos aparelhos, insira nos alojamentos laterais dos fundos a placa de união fornecida. Fixe a placa com dois parafusos M5 de cabeça escareada placa fornecidos.

3.7. MONTAGEM E UNIÃO DE APARELHOS COM TAMPO NA BASE, FORNO, PONTE, SALIÊNCIA

Siga as instruções anexas ao produto opcional escolhido.

3.8. VEDAÇÃO DE FUGAS ENTRE APARELHOS

Siga as instruções fornecidas com a embalagem opcional de massa vedante.

4. DESCARGA DE FUMOS

4.1. DESCARGA DE FUMOS PARA APARELHO TIPO “A1”

Posicione por baixo do exaustor de aspiração os aparelhos do tipo “A1” para garantir a extracção dos vapores gerados pela cozedura e pelos fumos.

4.2. APARELHOS TIPO “B”

(em conformidade com a definição indicada no Regulamento Técnico de Instalação DIN-DVGW G634: 1998) Sempre que na chapa de características do aparelho esteja identificado apenas o tipo Axx, declara-se que tais aparelhos não foram concebidos para serem directamente ligados a uma chaminé ou conduta de escoamento de produtos da combustão com uma saída para o exterior. No entanto, o aparelho pode ser instalado sob um exaustor ou um sistema análogo de extracção forçada dos resíduos da combustão.

4.2.1. CHAMINÉ DE LIGAÇÃO

- Retire a grelha da descarga de fumos.
- Instale a chaminé de ligação seguindo as instruções anexas ao acessório (opcional).

4.2.2. INSTALAÇÃO SOB EXAUSTOR DE ASPIRAÇÃO

- Coloque o aparelho por baixo de um exaustor de aspiração (fig. ao lado).
- Levante o tubo de descarga dos fumos sem variar a secção.
- Não interponha interruptores de tiragem.
- Os valores de altura correctos do tubo de descarga e a respectiva distância em relação ao exaustor de aspiração baseiam-se nas normas em vigor.
- A parte terminal da conduta de descarga deve encontrar-se a pelo menos 1,8 m da superfície de apoio do aparelho.

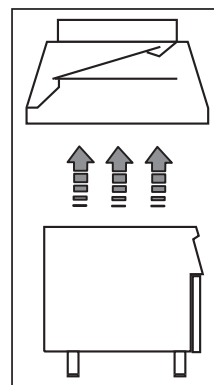

Nota! O sistema deve garantir que: a) a descarga de fumos não está obstruída; b) o comprimento do tubo de descarga não é superior a 3 m. Utilize o adaptador para unir condutas de descarga com diâmetros diferentes.

5. LIGAÇÕES

Identifique o aparelho adquirido com base na chapa de características.

Verifique nos esquemas de instalação a posição de entrada dos acessórios previstos para o aparelho:

- GÁS (ø1/2” UNI EN 10226-1)
- ENERGIA ELÉCTRICA
- ALIMENTAÇÃO DA ÁGUA

5.1. APARELHOS COM ALIMENTAÇÃO A GÁS

AVISO! Este aparelho está preparado e aprovado para funcionar com gás G20 20 mbar; para adaptá-lo a um outro tipo de gás, siga as instruções do parágrafo 5.1.6. do presente capítulo.

5.1.1. ANTES DA LIGAÇÃO

- Certifique-se de que o aparelho está preparado para o tipo de gás com que será alimentado. Caso contrário, siga as indicações descritas no parágrafo: “Adaptação/regulação dos aparelhos a gás”.
- A montante de cada aparelho, insira uma torneira/válvula de corte do gás com fecho rápido. Instale a torneira/válvula num local de fácil acesso.

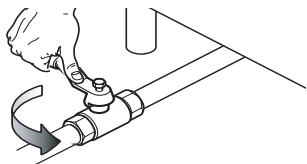

- Limpe as condutas de ligação de pó, sujidade, materiais estranhos que poderiam obstruir a alimentação.
- A linha de alimentação do gás deve garantir a capacidade necessária ao pleno funcionamento de todos os aparelhos ligados à própria rede. Uma linha de alimentação com uma capacidade insuficiente prejudica o funcionamento correcto dos aparelhos a ela ligados.
- **Atenção!** Um nivelamento incorrecto pode afectar a combustão e provocar o mau funcionamento do aparelho.

5.1.2. LIGAÇÃO

- Antes de efectuar a ligação à tubagem do gás, retire a protecção de plástico da ligação do gás do aparelho.
- O aparelho está preparado para a ligação pelo lado inferior direito; para os tampos, a ligação do gás pode ser efectuada na união traseira depois de desapertar o tampão metálico de fecho e apertá-lo bem na união dianteira.
- Terminada a instalação, verifique, com uma solução de água e sabão, se existem fugas nos pontos de ligação.

5.1.3. VERIFICAÇÃO DA PRESSÃO DE LIGAÇÃO

Verifique se o aparelho está adaptado ao tipo de gás presente de acordo com as indicações na chapa de características (se não for correspondente, siga as instruções do par. “Adaptação a um outro tipo de gás”). A pressão de ligação é medida, com o aparelho a funcionar, utilizando um manómetro (mín. 0,1 mbar).

- Retire o painel inferior.
- Retire o parafuso de retenção “N” da tomada de pressão e ligue o manómetro “O” (fig. 2A).
- Compare o valor detectado pelo manómetro com o indicado na tabela B (consulte o Apêndice do manual).
- Se o manómetro detectar uma pressão fora dos limites de valores indicados na tab. A, não ligue o aparelho e consulte a entidade de distribuição do gás.

5.1.4. REGULADOR DE PRESSÃO DO GÁS

- A linha de alimentação do gás deve ser de secção suficiente para garantir a capacidade de gás necessária ao pleno funcionamento de todos os aparelhos ligados à própria rede.

Se a pressão do gás for superior à indicada ou for de difícil regulação (instável), instale o regulador de pressão do gás (código de acessório 927225) a montante do aparelho, numa posição facilmente acessível.

Monte o regulador de pressão, de preferência na horizontal, para assegurar uma pressão correcta na saída:

- “1” lado de ligação do gás à rede.
- “2” regulador de pressão;
- “3” lado de ligação do gás ao aparelho;

A seta no regulador (→) indica a direcção do fluxo do gás.

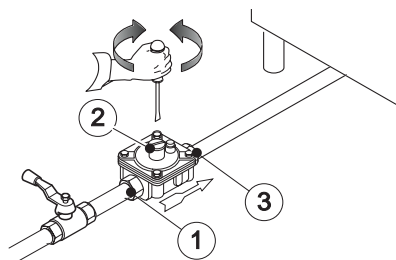

NOTA! Estes modelos são concebidos e certificados para utilização com gás metano ou propano. Para o metano, o regulador de pressão no colector foi configurado para 8" w.c. (20 mbar).

5.1.5. CONTROLO DO AR PRIMÁRIO

O ar primário considera-se regulado de modo exacto quando a chama não se desprende com o queimador frio e não existe um retorno de chama com o queimador quente.

- Desaperte o parafuso “A” e posicione o ventilador “E” à distância “H” indicada na tabela B; aperte o parafuso “A” e vede com a tinta (fig. 3A).

5.1.6. ADAPTAÇÃO A UM OUTRO TIPO DE GÁS

A tabela B “dados técnicos/bicos” indica o tipo de bicos pelos quais é possível substituir os instalados pelo fabricante (o número está gravado no corpo do bico).

No final do procedimento, verifique totalmente a seguinte lista de controlo:

Verificar	Ok
• substituição do(s) bico(s) do queimador	
• correcta regulação do ar primário no(s) queimador(es)	
• substituição do(s) bico(s) piloto	
• substituição do(s) parafuso(s) de mínimo	
• correcta regulação do(s) piloto(s), se necessário	
• correcta regulação da pressão de alimentação (vide tab. dados técnicos/bicos)	
• aplique a placa adesiva (fornecida) com dados do novo tipo de gás utilizado	

5.1.6.1. SUBSTITUIÇÃO DO BICO DO QUEIMADOR PRINCIPAL

- Levante a cuba.
- Desaperte o bico “C” e substitua-o pelo correspondente ao tipo de gás predefinido, seguindo as indicações na tabela “B”, fig. 3A.
- O diâmetro do bico está indicado em centésimas de milímetro no corpo do mesmo.
- Volte a apertar a fundo o bico “C”.

5.2. LIGAÇÃO ELÉCTRICA (Fig. 4A-4B).

A ligação à rede eléctrica deve ser efectuada com base nas normas e prescrições vigentes no país de utilização.



ATENÇÃO!

Os trabalhos nos sistemas eléctricos só devem ser realizados por um electricista qualificado.



Antes de efectuar qualquer operação de limpeza e manutenção, desligue o aparelho da rede de alimentação eléctrica e retire a ficha com cuidado da máquina.

AVISO! Antes de realizar a ligação **certifique-se de que:**

- A tensão e a frequência de rede correspondem às indicadas na chapa de características e verifique se possui um contacto de terra adequado.
 - A alimentação eléctrica do sistema está preparada e é capaz de suportar a carga efectiva de corrente, para além de ser devidamente realizada de acordo com as normas em vigor no país de utilização do aparelho.
 - Instala, entre o cabo de alimentação e a linha eléctrica, um interruptor magnetotérmico, devidamente dimensionado em função da absorção indicada na chapas de características, com uma distância de abertura dos contactos que permita a desactivação completa nas condições da categoria de sobretensão III, fabricado de acordo com as normas em vigor. Para o dimensionamento correcto do interruptor, consulte a corrente de consumo indicada na chapa dos dados técnicos do aparelho.
 - A compatibilidade dos dados indicados na chapa com a tensão e a frequência de rede.
 - Para aceder ao grampo, desmonte o painel frontal do aparelho através dos parafusos de fixação.
 - Ligue o cabo de alimentação à régua de terminais como indicado no esquema eléctrico anexo ao aparelho.
 - Fixe o cabo de alimentação através do prensa-cabo.
- AVISO!** O fabricante declina qualquer responsabilidade caso as normas de prevenção de acidentes não sejam respeitadas.
- Feita a ligação, certifique-se de que a tensão de alimentação, com o aparelho a funcionar, não se afasta do valor da tensão nominal de $\pm 10\%$.
 - A instalação prevê a introdução de um dispositivo bloqueável na posição de aberto durante a manutenção.

5.2.1. CABO DE ALIMENTAÇÃO

Salvo indicação em contrário, os nossos aparelhos não possuem cabo de alimentação. O responsável pela instalação deve usar um cabo flexível de características não inferiores ao tipo com isolamento em borracha H05RN-F. Proteja a secção de cabo externa ao aparelho com um tubo metálico ou de plástico rígido.

Se o cabo de alimentação estiver danificado, deve ser substituído pelo serviço de assistência técnica ou por pessoal devidamente qualificado, para evitar quaisquer riscos.

O fabricante não se responsabiliza por eventuais danos ou acidentes resultantes da violação das regras acima expostas ou das normas de segurança eléctrica vigentes no país de utilização da máquina.

5.3. LIGAÇÃO À TERRA E NÓ EQUIPOTENCIAL

Ligue o aparelho a uma tomada de terra; inclua-o depois num nó equipotencial através do parafuso situado por baixo da armação na parte dianteira, do lado direito. O parafuso é identificado pelo símbolo seguinte .

6. LIGAÇÃO HIDRÁULICA

ATENÇÃO!

A ligação hidráulica deve ser efectuada por um técnico especializado.

O aparelho deve ser alimentado com água potável a uma pressão compreendida entre 1,5 - 3 bar.

Atenção! Se a pressão da água for superior à indicada, utilize um redutor de pressão para evitar danos no aparelho.

Para uma instalação correcta, é indispensável ligar a tubagem de entrada da água à rede de distribuição através de um filtro mecânico e uma torneira de corte. Antes de ligar o filtro, deixe fluir uma certa quantidade de água para purgar as condutas de eventuais escórias.

7. TERMÓSTATO DE SEGURANÇA

Alguns modelos entre os nossos aparelhos utilizam um termóstato de segurança que intervém automaticamente quando detecta valores de temperatura superiores a um valor predefinido, impedindo a alimentação do gás (aparelhos a gás) ou da electricidade (aparelhos eléctricos).

7.1. INTERVENÇÃO

Nas frigideiras, a intervenção do limitador indica uma utilização errada ou funcionamento incorrecto do aparelho. O reinício deve ser realizado por um técnico qualificado após o arrefecimento do aparelho.

AVISO: A manipulação do termóstato de segurança anula a garantia.

8. ANTES DE COMPLETAR AS OPERAÇÕES DE INSTALAÇÃO

Verifique todas as uniões com água e sabão para se certificar de que não há fugas de gás. Não utilize uma chama viva para ver se há fugas de gás. Ligue todos os queimadores, quer individualmente, quer em conjunto, para se certificar do funcionamento correcto das válvulas de gás, dos fogões e da ligação. Para cada queimador, coloque o regulador da chama no nível mais baixo, quer individualmente, quer em conjunto; uma vez concluídas as operações, o instalador deve ensinar ao utilizador o método de utilização correcto. Se, depois de efectuados todos os controlos, o aparelho não funcionar correctamente, contacte o centro de assistência local.

V. INSTRUÇÕES PARA O RESPONSÁVEL PELA UTILIZAÇÃO REGULAR DA MÁQUINA

1. UTILIZAÇÃO DA FRIGIDEIRA

Precauções gerais

- O aparelho destina-se a utilização profissional e deve ser usado por pessoal devidamente qualificado.
- Este aparelho destina-se apenas à utilização para a qual foi expressamente concebido. Isto é, para a cozedura ou preparação de carnes com molho, assadas e estufadas, molhos, refogados, omeletas e cozeduras com ou sem molho em geral. Qualquer outra utilização deve ser considerada imprópria.
- **Não utilize o aparelho como fritadeira**, a temperatura do fundo da cuba ultrapassa os 230°C com perigo de incêndio do óleo.
- Não utilize o aparelho com o **fundo em ferro** para a cozedura de molhos de tomate e alimentos "ácidos".

Aparelhos com fundo em ferro:

Antes da primeira utilização, limpe a cuba e prepare-a para a cozedura do seguinte modo:

- Ferva intensamente água, legumes e sal colocando a frigideira no máximo.
- Deixe que a água evapore e limpe os restos de vegetais ainda húmidos com um pano.
- Coloque um fio de óleo (2 mm) na cuba e aqueça ao mínimo até que seque.
- Seque cuidadosamente a frigideira.

Aparelhos com fundo em aço "duomat":

Antes da primeira utilização, limpe bem as gorduras industriais da cuba, procedendo do seguinte modo:

- Encha a cuba com água e detergente normal e deixe ferver durante alguns minutos.
- Esvazie a cuba e enxagúe bem a cuba com água limpa.

Atenção! Realizar o pré-aquecimento a vazio com a tampa rebaixada pode causar a activação do limitador.

1.1. ENCHIMENTO DE ÁGUA

- Ligue o interruptor automático instalado a montante do aparelho e abra a torneira de alimentação da água.
- Abra a tampa da frigideira.
- Mantenha premido o botão "A" para colocar água na cuba da frigideira.
- A água sai pelo distribuidor "E".

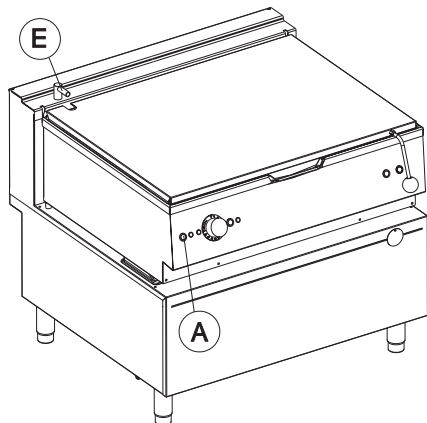

1.2. MODELOS A GÁS

O manípulo de activação do queimador "V" (no painel frontal) tem 3 posições de utilização:

0 desligado

90°-300° temperaturas

 regulador de energia

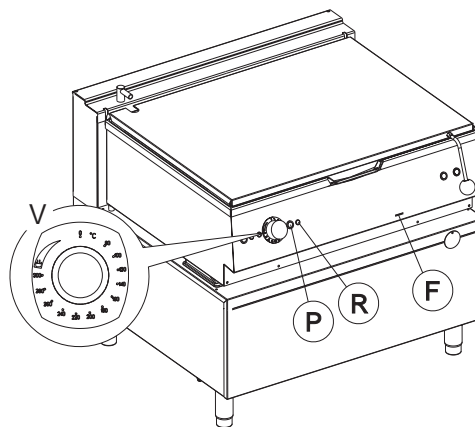

Activação

- Rode o manípulo "V" para a direita para activar o procedimento automático de activação.
- O sistema de activação realiza no máximo cinco tentativas, após as quais, se o queimador não acender, a máquina bloqueia e ilumina-se a luz vermelha "R" no painel de comandos.
- Para voltar a activar o procedimento de activação, prima o botão "P" no painel de comandos.

NOTA: verifique se o queimador se acendeu, olhando através do orifício "F" no painel de comandos.

- Rode o manípulo "V" para regular a temperatura desejada.
- Rode o manípulo "V" acima dos 300° para regular o nível de ebulição dos líquidos.

NOTA! Um dispositivo de segurança impede que o queimador principal se acenda se a cuba da frigideira não estiver totalmente baixada.

Desactivação

- Rode o manípulo "V" até à posição "0".

1.3. MODELOS ELÉCTRICOS

O manípulo de activação "V" (no painel frontal) tem 3 posições de utilização:

0 desligado

90°-300° temperaturas

 regulador de energia

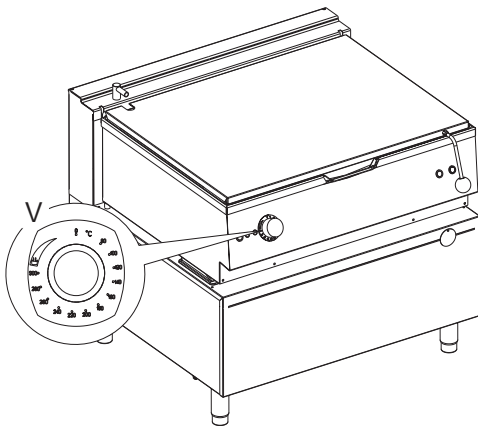

Activação

- Rode o manípulo "V" para a direita para activar o aquecimento.
- Rode o manípulo "V" para regular a temperatura desejada.
- Rode o manípulo "V" acima dos 300° para regular o nível de ebulição dos líquidos.

NOTA! Um dispositivo de segurança impede que a resistência se acenda se a cuba da frigideira não estiver totalmente baixada.

Desactivação

- Rode o manípulo "V" até à posição "0".

1.4. COZEDURA (válido para modelos a gás e eléctricos)

- Ligue o aparelho.
- **Não realize o pré-aquecimento com a tampa fechada.**
- Coloque os alimentos a cozer na frigideira.
- Regule a temperatura desejada com o manípulo "V". O acendimento da luz verde "G" indica que a máquina está ligada. O acendimento da luz amarela "B" indica que a máquina está na fase de aquecimento.
- Coloque o manípulo "V" na posição "regulador de energia", em função da quantidade e da qualidade dos alimentos a cozer.
- Terminada a cozedura, desactive a alimentação eléctrica colocando o manípulo "V" na posição de desligado.

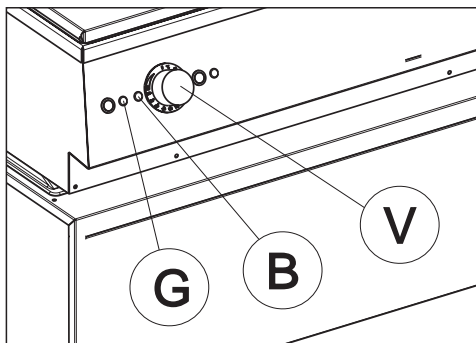

1.5. LEVANTAMENTO DA CUBA

NOTA: Levante a tampa antes de proceder ao levantamento da cuba.

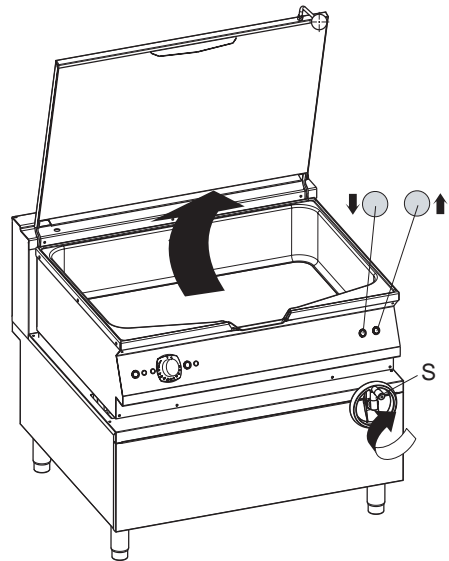

Elevação automática

Utilize os comandos à direita do painel de comandos para activar a elevação motorizada da cuba.

Em caso de emergência, é possível elevar ou baixar manualmente a cuba com a respectiva manivela fornecida com o aparelho.

Levantamento manual

O movimento de elevação e abaixamento da cuba obtém-se através da manivela "S".

VI. LIMPEZA E MANUTENÇÃO

1. NORMAS DE SEGURANÇA GERAL



ATENÇÃO!

As operações de manutenção da máquina só devem ser realizadas por técnicos especializados dotados de equipamento de protecção individual (sapatos de segurança, luvas, óculos, fato-macaco, etc.), ferramentas, utensílios e meios auxiliares adequados.



ATENÇÃO!

É proibido retirar e/ou activar a máquina retirando, modificando ou adulterando os resguardos, as protecções e os dispositivos de segurança.



ATENÇÃO!

Antes de efectuar qualquer intervenção na máquina, consulte sempre o manual que indica os procedimentos correctos e contém informações importantes para a segurança.

1.1. INTRODUÇÃO

As máquinas estão equipadas com dispositivos de segurança eléctricos e/ou mecânicos, destinados à protecção dos trabalhadores e da própria máquina. Solicitamos, por isso, ao utilizador que não remova nem adultere esses dispositivos. O fabricante declina toda e qualquer responsabilidade por danos resultantes de adulterações ou da falta de utilização de tais dispositivos.

1.2. PROTECÇÕES INSTALADAS NA MÁQUINA

1.2.1. Resguardos

Na máquina os resguardos estão representados por:

- Protecções fixas (por ex.: cárteres, tampas, painéis laterais, etc.), fixas à máquina e/ou à estrutura com parafusos ou uniões rápidas sempre desmontáveis ou passíveis de serem abertas apenas com utensílios ou ferramentas.
- Portas de acesso ao equipamento eléctrico da máquina realizadas com painéis passíveis de serem abertos com ferramentas, com a máquina desligada da rede eléctrica.



ATENÇÃO!

Algumas ilustrações do manual representam a máquina, ou partes da mesma, sem protecções ou com as protecções removidas. Tal ocorre unicamente para maior clareza da explicação. É proibido utilizar a máquina sem protecções ou com as protecções desactivadas.

1.2.2. SINAIS DE SEGURANÇA A EXPOR NA MÁQUINA OU PRÓXIMA DA MESMA

PERIGO	SIGNIFICADO
	QUEIMA DE PERIGO
	RISCO DE CHOQUE ELÉTRICO
	PERIGO DE ESMAGAMENTO



ATENÇÃO!

É proibido retirar ou tornar ilegível os sinais de segurança, de perigo e de obrigação presentes na máquina.

1.2.3. CESSAÇÃO DA UTILIZAÇÃO

Quando decidir deixar de utilizar o aparelho, recomenda-se que o inutilize removendo as cablagens de alimentação da rede eléctrica.

1.2.4. ADVERTÊNCIAS PARA A UTILIZAÇÃO E MANUTENÇÃO

No aparelho estão sobretudo presentes riscos de natureza mecânica, térmica e eléctrica.

Os riscos foram neutralizados na medida do possível:

- ou directamente, adoptando soluções de projecto adequadas;
- ou indirectamente, adoptando resguardos, protecções e dispositivos de segurança.

Durante a manutenção permanecem, no entanto, alguns riscos que não é possível eliminar e que devem ser neutralizados adoptando comportamentos e precauções específicas.

É proibido fazer qualquer operação de controlo, limpeza, reparação e manutenção sobre os órgãos em movimento.

Os trabalhadores devem ser informados da proibição mediante avisos claramente visíveis. Para garantir a eficiência da máquina e para o seu funcionamento correcto é indispensável efectuar a manutenção periódica segundo as indicações fornecidas no presente manual. Em particular, recomendamos que controle periodicamente o funcionamento correcto de todos os dispositivos de segurança e o isolamento dos cabos eléctricos, os quais deverão ser substituídos se estiverem danificados.

1.2.5. USO INCORRECTO RAZOAVELMENTE PREVISTO

Considera-se incorrecta qualquer utilização diferente da especificada no presente manual. Durante o funcionamento da máquina não são admitidos outros tipos de trabalhos ou actividades que sejam considerados incorrectos e que, em geral, possam comportar riscos para a segurança dos responsáveis e danos no sistema.

Consideram-se usos incorrectos razoavelmente previsíveis:

- Falta de manutenção, limpeza e controlos periódicos da máquina.
- Modificações estruturais ou modificações na lógica de funcionamento.
- Adulteração dos resguardos ou dos dispositivos de segurança.
- Não utilização de equipamento de protecção individual por parte dos operadores, dos técnicos especializados e dos responsáveis pela manutenção regular.

- Não utilização de acessórios adequados (por ex.: uso de ferramentas, escadas não adequadas).
- O depósito, nas imediações da máquina, de materiais combustíveis, inflamáveis ou não compatíveis ou não pertinentes com a laboração.
- Instalação errada da máquina.
- Subir para a máquina.
- Inobservância das indicações fornecidas no uso previsto da máquina.
- Outros comportamentos que causem riscos não elimináveis pelo fabricante.



ATENÇÃO!
Os comportamentos anteriormente descritos são proibidos!

1.2.6. RISCOS RESIDUAIS

A máquina evidencia riscos que não foram completamente eliminados do ponto de vista de projecto ou com a instalação de protecções adequadas.

Encetaram-se, porém, todas as diligências para informar o operador de tais riscos, através do presente manual, indicando cuidadosamente qual o equipamento de protecção individual que os responsáveis devem utilizar. Durante as fases de instalação da máquina são previstos espaços suficientes para limitar estes riscos.

Para preservar tais condições, as zonas que circundam a máquina devem sempre:

- Ser mantidas livres de obstáculos (como escadas, ferramentas, recipientes, caixas, etc.).
- Estar limpas e secas.
- Estar bem iluminadas.

Para a completa informação do Cliente indicam-se, de seguida, os riscos residuais que permanecem na máquina: tais comportamentos devem ser considerados incorrectos e, logo, são expressamente proibidos.

RESIDUAL RISK	DESCRIPTION OF HAZARDOUS SITUATION
Slipping or falling	The operator can slip due to water or dirt on the floor.
Burns/abrasions (e.g. heating elements)	The operator deliberately or unintentionally touches some components inside the machine without using protective gloves.
Electrocution	Contact with live parts during maintenance operations carried out with the electrical panel powered.
Sudden closing of the lid	The operator for normal machine use could suddenly and deliberately close the lid
Tipping of loads	When handling the machine or the packing containing it, using unsuitable lifting systems or accessories or with the load unbalanced.

2. UTILIZAÇÃO REGULAR DA MÁQUINA

2.1. CARACTERÍSTICAS DO PESSOAL FORMADO PARA O USO REGULAR DA MÁQUINA

O cliente deve certificar-se de que os responsáveis pelo uso regular da máquina estão devidamente formados e demonstram competência no desempenho das suas funções, adoptando os devidos cuidados tanto com a própria segurança como com a de terceiros. O cliente deverá certificar-se de que o pessoal compreendeu as instruções fornecidas, em particular no que diz respeito aos aspectos relativos à segurança e higiene no trabalho ao usar a máquina.

2.2. CARACTERÍSTICAS DO PESSOAL AUTORIZADO A INTERVIR NA MÁQUINA

É da responsabilidade do cliente certificar-se de que as pessoas responsáveis pelas várias funções possuem os requisitos seguintes:

- Leram e compreenderam o manual.
- Receberam formação e treino adequados às suas funções, para as desempenhar em segurança.
- Receberam formação específica para o uso correcto da máquina.

2.3. OPERADOR RESPONSÁVEL PELA UTILIZAÇÃO REGULAR

Deve ter pelo menos:

- Conhecimento da tecnologia e experiência específica de condução da máquina.
- Cultura geral de base e cultura técnica de base a um nível suficiente para ler e compreender o conteúdo do manual.
- Inclui-se também a interpretação correcta dos desenhos dos sinais e dos pictogramas.
- Conhecimentos suficientes para efectuar, em segurança, as intervenções da sua competência especificadas no manual.
- Conhecimentos das normas de higiene e segurança no trabalho. Caso se verifique qualquer anomalia substancial (por exemplo: curto-circuitos, recuperação de cabos fora da placa de terminais, avarias de motores, deteriorações das bainhas de protecção dos cabos eléctricos, etc.) o operador responsável pelo uso ordinário da máquina deve seguir as seguintes indicações:
- Desactivar imediatamente a máquina.

3. LIMPEZA E MANUTENÇÃO DA MÁQUINA



ATENÇÃO!

Antes de efectuar qualquer operação de limpeza e manutenção, desligue o aparelho da rede de alimentação eléctrica através do dispositivo bloqueável na posição de aberto.



ATENÇÃO!

Durante as operações de manutenção, o cabo e a ficha devem estar numa posição sempre visível pelo operador que está a efectuar a intervenção.



ATENÇÃO!

Não toque no aparelho com as mãos e/ou pés húmidos nem com os pés descalços. É proibido remover as protecções de segurança.



ATENÇÃO!

Utilize equipamento de protecção individual adequado (luvas de protecção).

3.1. MANUTENÇÃO REGULAR

Verifique com frequência o estado do cabo de alimentação e, se necessário, solicite a sua substituição a um técnico especializado. Submeta periodicamente o aparelho (pelo menos uma vez por ano) a uma inspecção.



ATENÇÃO!

Desligue a alimentação antes de proceder à limpeza do aparelho.

3.2. PRECAUÇÕES PARA A MANUTENÇÃO

As operações de manutenção regular podem ser efectuadas por pessoal não especializado, seguindo escrupulosamente as instruções abaixo descritas. **O fabricante declina qualquer responsabilidade por operações efectuadas no aparelho sem respeitar estas normas.**

3.2. LIMPEZA DO APARELHO E DOS ACESSÓRIOS



Antes de utilizar a unidade, limpe as peças internas e os acessórios com água quente e sabão neutro ou produtos com uma biodegradabilidade superior a 90% (para reduzir a emissão de substâncias poluentes para o meio ambiente); em seguida, enxágue e seque bem. Para a limpeza, não use detergentes à base de solventes (tipo tricloroetileno, etc.) ou pós abrasivos. É aconselhável passar sobre as superfícies de aço inox um pano ligeiramente embebido em óleo de vaselina, de modo a criar uma camada protectora.



ATENÇÃO!

A máquina não deve ser limpa com jactos de água.

3.3. PRECAUÇÕES EM CASO DE LONGA INACTIVIDADE

Se estiverem previstos longos períodos de inactividade, observe as seguintes precauções:

- Feche as torneiras ou os interruptores gerais a montante dos aparelhos.
- Passe energicamente em todas as superfícies em aço inox um pano pouco embebido de óleo em vaselina, de modo a formar uma camada protectora.
- Inspeccione o aparelho antes de voltar a usá-lo.
- Volte a ligar os aparelhos à alimentação eléctrica durante pelo menos 45 min., para evitar uma evaporação demasiado rápida da humidade acumulada e a consequente ruptura do elemento.



ATENÇÃO!

Antes de iniciar qualquer operação de manutenção colocar a máquina em condições de segurança.

Após as operações de manutenção, garanta que a máquina se encontra em condições de funcionar de forma segura e que os dispositivos de protecção e segurança estejam totalmente funcionais.



ATENÇÃO!

Respeite as competências para as várias intervenções de manutenção regular e extraordinária.

A não observância das advertências pode conduzir a riscos para pessoas.

3.4. PARTES EXTERNAS

SUPERFÍCIES POLIDAS EM AÇO (todos os dias)

- Limpe todas as superfícies em aço; a sujidade pode ser facilmente eliminada enquanto recente.
- Elimine sujidade, gordura, restos de comida das superfícies em aço a baixa temperatura, usando água e sabão, com ou sem detergente, aplicada com um pano ou uma esponja. No final da operação, seque bem todas as superfícies limpas.
- Se sujidade, gordura ou restos de comida estiverem incrustados, passe um pano ou uma esponja pela superfície polida e enxágue com frequência; os movimentos circulares e as partículas de sujidade depositadas no pano/esponja poderiam riscar o aço polido.
- Objectos em ferro poderiam riscar ou danificar o aço; superfícies estragadas sujam-se mais facilmente e estão mais sujeitas à corrosão.
- Se necessário, refaça o polimento.

SUPERFÍCIES ENEGRECIDAS PELO CALOR (quando necessário)

A exposição a altas temperaturas pode conduzir ao aparecimento de manchas escuras. Estas não constituem um dano e podem ser eliminadas seguindo as instruções do parágrafo anterior.

3.5. OUTRAS SUPERFÍCIES

RECIPIENTES AQUECIDOS (todos os dias)

Limpe os recipientes dos aparelhos com água a ferver, eventualmente adicionando soda (desengordurante). Use os acessórios (opcionais ou fornecidos) indicados na lista para eliminar alimentos acumulados ou incrustados.

AVISO - No caso de aparelhos com alimentação eléctrica, evite infiltrações de água nos componentes eléctricos: as infiltrações podem causar curto-circuitos e fenómenos de dispersão provocando a activação dos dispositivos de protecção do aparelho.

SUPERFÍCIES EM FERRO DOCE OU FERRO FUNDIDO (todos os dias)

Elimine a sujidade utilizando um pano húmido ou, em caso de incrustações, os acessórios (opcionais ou fornecidos) indicados na lista. Após a limpeza, ligue o aparelho para secar a superfície rapidamente, depois lubrifique a superfície com uma fina camada de óleo alimentar.

3.6. CALCÁRIO

SUPERFÍCIES EM AÇO (quando necessário)

Retire os depósitos de calcário (manchas ou círculos) deixados pela água nas superfícies em aço utilizando produtos detergentes apropriados (por ex.: vinagre) ou químicos (por ex.: "STRIPAWAY" produzido pela ECOLAB).

3.7. PARTES INTERNAS (a cada 6 meses)

AVISO! Operações a efectuar exclusivamente por técnicos especializados.

- Verifique o estado das partes internas.
- Remova eventuais acumulações de sujidade no interior do aparelho.
- Inspeccione e limpe o sistema de descarga.
- Após o primeiro mês de utilização, é aconselhável limpar e voltar a lubrificar o sistema de elevação (parafusos e porcas) para eliminar eventuais resíduos de laboração. Posteriormente lubrifique, pelo menos uma vez por ano ou, então, conforme necessário, o sistema de elevação (tanto o parafuso de elevação como as dobradiças da cuba), utilizando um pincel ou um lubrificador.

NOTA! Em condições ambientais particulares (por ex: uso **intensivo** do aparelho, ambiente salubre, etc.), é aconselhável aumentar a frequência de limpeza acima indicada.

3.8. MANUTENÇÃO EXTRAORDINÁRIA.



ATENÇÃO!
ANTES DE INICIAR QUALQUER OPERAÇÃO DE MANUTENÇÃO EXTRAORDINÁRIA UTILIZE EQUIPAMENTO DE PROTECÇÃO INDIVIDUAL ADEQUADO.

A manutenção extraordinária deve ser efectuada por pessoal especializado, que pode solicitar um manual de serviço ao fabricante.

Sobre o aparelho deve existir livre circulação de ar. Não devem existir obstruções provocadas por tabuleiros, caixas de cartão, vasos ou outros materiais, caso contrário remova-as imediatamente.

3.8.1. IDENTIFICAÇÃO DE AVARIAS SIMPLES

Em alguns casos, é possível solucionar avarias de uma forma simples e rápida. A seguir encontra uma lista de alguns problemas e respectivas soluções:

- Não é possível regular a temperatura.

Causas possíveis:

- A lâmpada do termóstato está danificada.
- Termóstato defeituoso.

Efectue as verificações anteriormente descritas. Se a avaria persistir, contacte a assistência técnica, indicando:

- A natureza da avaria.
- O PNC (código de fabrico) do aparelho.
- O Ser. N.º (número de série do aparelho).

3.8.2. INSTRUÇÕES PARA A SUBSTITUIÇÃO DOS COMPONENTES (a efectuar apenas por parte de um técnico especializado)

VÁLVULA DO GÁS

- Retire o painel de comandos.
- Desligue a válvula da alimentação eléctrica.
- Desaperte a conduta do queimador.
- Desaperte as uniões de entrada e saída do gás na válvula.
- Substitua o componente voltando a montá-lo pela ordem inversa.

GRUPO VELA DE IGNIÇÃO (CA) E DETECÇÃO (CR)

- Para substituir a vela de ignição, retire o painel de comandos, desaperte os parafusos de fixação e extraia os componentes.

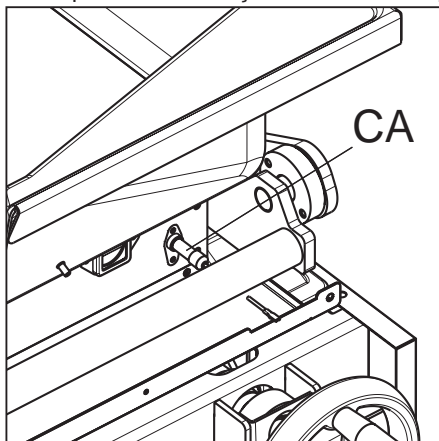

- Para substituir a vela de detecção, retire o lado esquerdo, desaperte os parafusos de fixação e extraia os componentes.

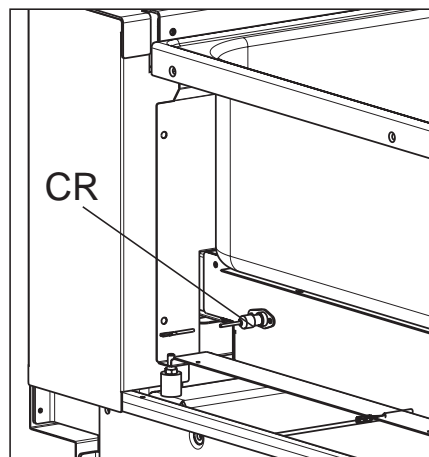

QUEIMADOR PRINCIPAL

- Retire o painel de comandos frontal para extrair a chapa "L".
- Eleve a cuba e retire a porca de suporte e o bico.
- Desaperte os parafusos de fixação e retire a câmara de combustão e o queimador.

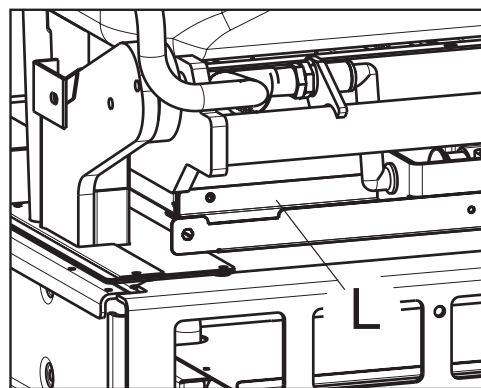

TERMOPARES

- Desmonte o painel inferior (fig. 4a-4b) para desligar os dois termopares da placa.
- Levante a cuba "V".
- Desaperte os parafusos de fixação da caixa "S".
- Retire a caixa para aceder ao termopar.

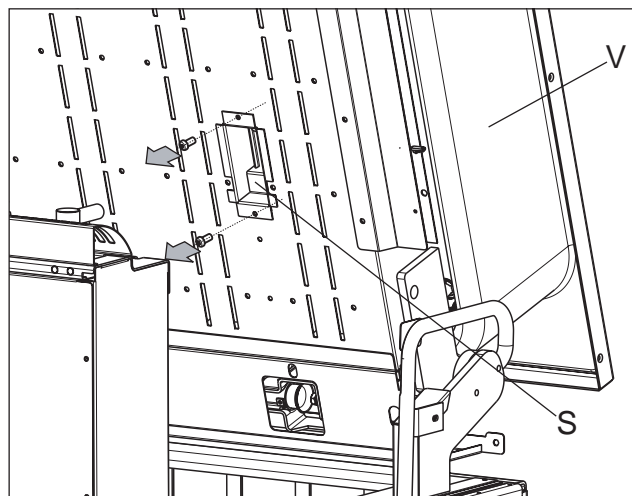

REGULADOR DE ENERGIA E TERMÓSTATO DE FUNCIONAMENTO

- Retire o painel de comandos e substitua o componente.

TERMÓSTATO DE SEGURANÇA

- Retire o painel de comandos e o painel frontal e substitua o termóstato.

NOTA: para aceder ao bolbo do termóstato retire o painel frontal da cuba. Tenha cuidado com o tubo e o bolbo, que devem ser colocados nas respectivas sedes.

3.8.3. INTERVALOS DE MANUTENÇÃO

Os intervalos de inspecção e manutenção dependem das condições efectivas de funcionamento da máquina (horas totais de lavagem) e das condições ambientais (presença de pó, humidade, etc.), pelo que não é possível fornecer intervalos de tempo bem definidos. Em todo o caso, é aconselhável, para limitar ao mínimo as interrupções de serviço, uma manutenção rigorosa e periódica da máquina.

É ainda aconselhável celebrar um contrato de manutenção preventiva e programada com a assistência técnica.

3.8.4. PERIODICIDADE DAS MANUTENÇÕES

Para garantir a constante eficácia da máquina, sugere-se realizar as verificações com a frequência indicada na tabela que se segue:

MANUTENÇÕES, VERIFICAÇÕES, CONTROLOS E LIMPEZA	PERIODICIDADE DE
Limpeza regular Limpeza geral da máquina e na zona circundante	Diária
Limpeza partes internas Controlo do estado de conservação; se não existem deformações, desfixações ou remoções.	Semestral
Comando Controlo da parte mecânica; existência de rupturas ou deformações, parafusos soltos. Verificação da legibilidade e estado de conservação da impressão das etiquetas e dos símbolos e repor se necessário.	Anual
Estrutura da máquina Aperto dos parafusos (parafusos, sistemas de	Anual
Sinais de segurança Verificação da legibilidade e estado de conservação dos sinais de segurança.	Anual
Cabo de ligação eléctrica e tomada eléctrica Verificação do estado do cabo de ligação (se necessário, substituí-lo).	Anual
Manutenção extraordinária da máquina Verificação de todos os componentes do gás	Anual

A máquina foi construída e projectada para durar cerca de dez anos. Após este período de tempo (a partir da colocação em funcionamento), deve realizar-se uma revisão geral da mesma. Abaixo indicam-se alguns exemplos de controlo a realizar:

- Verificação de eventuais partes ou componentes eléctricos oxidados. Eventualmente substituí-los e repor as condições iniciais.

- Verificação da estrutura e, em particular, das juntas soldadas.
- Verificação e substituição dos parafusos e porcas, verificando igualmente a existência de componentes eventualmente desapertados.
- Verificação da instalação eléctrica, electrónica.
- Verificação e controlo da funcionalidade dos dispositivos de segurança.
- Verificação das condições gerais das protecções e resguardos presentes.



ATENÇÃO!

As operações de manutenção e verificação, assim como a revisão da máquina só devem ser realizadas por técnicos especializados ou pela Assistência Técnica, dotados de equipamento de protecção individual (sapatos de segurança, luvas, óculos, fato-macaco, etc.), utensílios e meios auxiliares adequados.



ATENÇÃO!

Os trabalhos nos aparelhos eléctricos devem ser realizados apenas por electricistas especializados ou pela Assistência Técnica.

3.8.5. DESMONTAGEM

Sempre que seja necessária a desmontagem do aparelho e posterior montagem, certifique-se de que as várias partes são montadas na ordem correcta (eventualmente marque-as durante a montagem).

Antes de realizar a desmontagem da máquina, verifique cuidadosamente o estado físico da mesma e avalie a existência de partes da estrutura eventualmente sujeitas a possíveis afundamentos estruturais ou quebras. Antes de iniciar a desmontagem:

- Remova todas as peças presentes na máquina.
- Desactive a alimentação.
- Delimite a zona de trabalho.
- Afixe um cartaz que indique a proibição de efectuar manobras próprio para máquinas em manutenção.
- Proceda às operações de desmontagem.



ATENÇÃO!

Todas as operações de desmantelamento devem ser realizadas com a máquina parada, fria e desligada de todas as fontes de energia (água, gás, electricidade).



ATENÇÃO!

Para efectuar estas operações, é obrigatória a utilização de EPI adequado.



ATENÇÃO!

Durante as operações de desmontagem e movimentação das várias partes, deve manter-se a altura mínima do chão.

3.8.6. CESSAÇÃO DE FUNCIONAMENTO

Caso não seja possível reparar a máquina, proceda às operações de cessação de funcionamento, assinalando a avaria com um cartaz adequado e solicitando a intervenção da assistência técnica do fabricante.

4. ELIMINAÇÃO DA MÁQUINA



ATENÇÃO!
AS OPERAÇÕES DE DESMONTAGEM DEVEM SER REALIZADAS POR PESSOAL QUALIFICADO.



ATENÇÃO!
OS TRABALHOS NOS APARELHOS ELÉTRICOS SÓ DEVEM SER REALIZADOS POR UM ELECTRICISTA QUALIFICADO E COM A ENERGIA ELÉCTRICA DESLIGADA.

4.1. ARMAZENAGEM DOS RESÍDUOS

No final da vida útil da máquina, certifique-se de que a elimina convenientemente.

É admitida uma armazenagem provisória de resíduos especiais tendo em vista uma eliminação mediante tratamento e/ou armazenagem definitiva. Devem, no entanto, ser observadas todas as leis vigentes no país do utilizador em matéria de protecção do ambiente.

4.2. PROCEDIMENTOS RELATIVOS ÀS MACROOPERAÇÕES DE DESMONTAGEM DO APARELHO

Antes de realizar a desmontagem da máquina, verifique cuidadosamente o estado físico da mesma e avalie a existência de partes da estrutura eventualmente sujeitas a possíveis afundamentos estruturais ou quebras na fase de desmantelamento.

Devem eliminar-se as partes constituintes da máquina de forma diferenciada, tendo em conta a diferente natureza das mesmas (por exemplo: metais, óleos, gorduras, plásticos, borrachas, etc.). Nos vários países vigoram leis diferentes, como tal devem ser observadas as normas impostas pelas leis e pelas entidades responsáveis dos países onde é feita a demolição. Em geral, é necessário entregar o aparelho aos centros especializados para a recolha/demolição. Desmonte o aparelho e reúna os componentes segundo a sua natureza química. Lembre-se que no compressor há óleo lubrificante e líquido refrigerante, que podem ser recuperados e reutilizados, e que os componentes do frigorífico são resíduos especiais semelhantes aos urbanos.

O símbolo  indicado no produto indica que o mesmo **não** deve ser considerado como um resíduo doméstico normal, mas que deve ser eliminado correctamente, a fim de prevenir qualquer consequência negativa para o meio ambiente e para a saúde pública. Para mais informações relativas à reciclagem deste produto, contacte o agente ou o revendedor local do produto, o serviço de assistência pós-venda ou o organismo local competente para o tratamento dos resíduos.



ATENÇÃO!
Para tornar inutilizável o aparelho para eliminação, retire o cabo de alimentação.



ATENÇÃO!
Quando a máquina for desmantelada, a marcação “CE”, o presente manual e outros documentos do aparelho devem ser destruídos.

5. DOCUMENTAÇÃO EM ANEXO

- Folhas de teste
- Esquema eléctrico
- Esquema de instalação