

12/2017

Mod: DEES/14-TS

Production code: TDM 1414 (EL+EL) TOUCH



Diamond
catering equipment

TANDEM

INSTRUCCIONES DE INSTALACION, USO Y MANUTENCION



Sumario

1. INTRODUCCION.....	4
2. NORMAS DE SEGURIDAD.....	4
3. RESPONSABILIDAD DEL FABRICANTE.....	5
4. DESEMBALAJE.....	6
5. INSTALACION Y POSICIONAMIENTO	6
6. IDENTIFICACION DE LA MAQUINA	6
7. INDICACIONES SOBRE LA EMISION DEL SONIDO.....	7
8. FIJACION AL SUELO.....	7
9. CONEXION ELECTRICA	7
10. CONEXION IDRAULICA: CARGO.....	7
11. CONEXION IDRAULICA: DESCARGA.....	7
12. CONEXION VAPOR	8
13. CONEXION DE VAPOR.....	8
14. INSTALACIÓN: ESPECIFICACIONES PARA LAS MÁQUINAS A GAS	9
15. CONNECCIÓN A GAS.....	10
16. CONNECCIÓN A GAS: POTENCIA TÉRMICA.....	10
17. CONEXIÓN DE GAS: CONTROL DE LA PRESIÓN DE ENTRADA.....	11
18. CONEXIÓN DE GAS: COMPRABACIÓN	11
22. ACTIVACION SOPORTE REMOTO	12
23. USAR LA LAVADORA.....	13
24. PREPARACION DE LA ROPA.....	13
25 SECADORA: PREPARACION DE LA ROPA	13
26 LAVADORA: CARGAR LA MAQUINA Y CERRAR LA PUERTA	14
27 COMO ABRIR EN MANUAL LA PUERTA	14
28 ENCENDIDO DE LA MAQUINA.....	16
29 SELECCIONAR UN PROGRAMA.....	16
30 LOS PROGRAMAS PREFERIDOS.....	16
31. COMENZO RETRASADO.....	17
32. EJECUTION DE UN PROGRAMA.....	17
33.PONER UN PROGRAMA EN PAUSA	17
34. PROGRESO RAPIDO	18
35. STOP DE UN PROGRAMA.....	18
36.FIN DEL DIA LABORABLE	18
37. LA PROGRAMACION	18
38. MODIFICA DE UN PROGRAMA.....	18
39. LA FUNCION EASY PROG.....	21
40. SENALIZACION EN DISPLAY.....	22
41. LOS PROGRAMAS EN MEMORIA CENTRAL.....	25
42. FUNCIONES DIFERENTES.....	27
43. MANUTENCION DE LA LAVADORA.....	27
44. PROBLEMAS DE LAVADO.....	27
45. PROCEDIMIENTO PARA EL CONTROL DE LOS DESPOSITIVOS DE SEGURIDAD	27

46. EMPIEZO DE UN PROGRAM,A DE LA SECADORA	28
47. COMIENZO RETRASADO DE UN PROGRAMA	29
48. PAUSA DE UN PROGRAMA	29
49. STOP DE UN PROGRAMA.....	29
50. FASES DEL PROGRAMA	30
51. FINAL DE LA JORNADA LABORAL	30
52. MODIFICACIÓN DE LOS PARÁMETROS DURANTE EL CICLO	30
53. PROGRAMA MANUAL.....	30
54. LOS PROGRAMAS EN LA MEMORIA	31
55. MÁQUINA CON SISTEMA DE PAGO: FUNCIONAMIENTO.....	32
56. ACCESO A LA PROGRAMACION.....	32
57. LOS PROGRAMAS	33
58. PROGRAMACIÓN: IDIOMA.....	34
59. PROGRAMACIÓN: FECHA/HORA	34
60. PROGRAMACION: CONSUMOS DE ENERGIA	34
61. PROGRAMACIÓN: ANTIARRUGAS.....	34
62. PROGRAMACIÓN: ENFRIAMIENTO INICIAL.....	34
63. PROGRAMACIÓN: MÁQUINA CON SISTEMA DE PAGO.	34
64. PROGRAMACIÓN: MENU MONEDERO.....	34
65. QUE HACER SI FALTA ENERGIA ELECTRICA	35
66. QUE HACER SI PERCIPE OLORES A GAS.....	35
67. INFORMES DE PANTALLA	35
68. MANUTENCIÓN DE LA SECADORA	36
69. PROBLEMAS DE SECADO	37
70. PERMUTACIÓN	38

1. INTRODUCCION

Este manual contiene las instrucciones sobre instalación de las lavadoras industriales.

Ha sido redactado en consideración de las directivas comunitarias vigentes.

Este manual es dirigido al instalador y al técnico de mantenimiento, que tienen que leerlo atentamente antes de instalar, poner en marcha y hacer mantenimiento a la máquina. Este manual debe ser dejado a disposición; en caso de pérdida o daño, favor pedir una nueva copia al constructor. El constructor no es responsable de las consecuencias que deriven del faltado respeto de las instrucciones.

El fabricante tiene el derecho de cambiar los datos indicados en este manual o las características técnicas de cada máquina. Es posible que los dibujos del manual representen algunos componentes que sean diferentes de los instalados en las máquinas. Algunas figuras de este manual pueden presentar particulares que resultan diferentes de los que está en la máquina. Diseños y datos técnicos se pueden modificar sin preaviso. El manual y los anexos son parte integrante de la unidad, por lo tanto deben ser preservados y dejar juntos con la máquina, también en caso de venta a otro usuario. Los anexos y los accesorios de recambios se puede encontrar en el área técnica de la página web del fabricante. Antes de entrar en el sitio, es indispensable tener el número de serie de la máquina.



¡ADVERTENCIA!

El fabricante no asume ninguna responsabilidad por cualquier inexactitud contenida en este documento debido a errores de impresión o transcripción. Nos reservamos el derecho de hacer cambios a sus productos que considere necesarias o útiles, sin perjudicar sus características esenciales. ¡No puede ser reproducido, texto o fotografías de este manual sin la autorización previa del fabricante!

2. NORMAS DE SEGURIDAD

El faltado respeto de estas normas de seguridad puede ocasionar daño a las personas, a las cosas y a los animales.

La instalación y la mantenimiento de los equipos del constructor deben ser hechas por técnicos competentes y autorizados; los técnicos deben conocer los productos y las normas Europeas de instalación de los equipos industriales de lavado.

Las reparaciones realizadas incorrectamente pueden suponer un grave peligro para la seguridad del usuario.

Antes de poner en marcha la máquina, leer atentamente las instrucciones: y hacer accesible a todas las personas que llevan a cabo las instrucciones para utilizar la lavadora.

Esas lavadoras están destinadas al solo uso de la limpieza profesional de prendas de vestir y ropa de cama: por eso es prohibido cualquier otro uso a menos que sea autorizado previamente por escrito por el fabricante.

Es prohibido lavar prendas ensuchadas de sustancias perjudiciales de la salud como veneno, plomo y sustancias cancerígenas. No se acerque a la máquina con productos combustibles o inflamables para evitar el riesgo de incendios y explosiones.

Siempre siga cuidadosamente las instrucciones de lavado en cada pieza de ropa.

Es prohibida la utilización de la máquina a niños menores de 16 años.

El fabricante no asume ninguna responsabilidad por cualquier conexión suplementares a la máquina del exterior no hechas bien.

ADVERTENCIA IMPORTANTES

¡Esta prohibido trabajar con los paneles de protección abiertos!



Para evitar quemaduras o lesiones de los miembros articulados, está absolutamente prohibido eliminar, aunque sea temporalmente, el panel de los sistemas de protección y seguridad!

No se pueden introducir bares, palos u objetos de metal en el tambor. En caso de emergencia siempre realizar los procedimientos descritos a continuación.

Siempre verificar el correcto funcionamiento de los dispositivos de seguridad en cada puesta en marcha de la lavadora!

Se requiere conocer la máquina y sus sistemas de emergencia!



¡PELIGRO DE USTIONES!

La máquina presenta peligro de uston debido su misma natura. Las causas de las ustiones ueden ser: Contacto por mas tiempo con las parted donde hay flujo de vapor.

En la máquina hay las siguientes etiquetas, en caso de daño a sí mismas, el usuario debe sustituir las por otras idénticas.



SUPERFICIES DE ALTA TEMPERATURA
Està cerca de la puerta



PELIGRO DE USTIONES

¡La máquina tiene siempre que ser utilizada por personal adecuadamente instruido y en presencia de otros operadores!

LEER CON ATENCIÓN E INFORMAR A TODOS LOS OPERADORES SOBRE LOS SISTEMAS DE INTERVENCIÓN EN CASO DE FALTA DE ALIMENTACIÓN ELÉCTRICA



PELIGRO DE ELECTROCUTACIÓN

Cualquier intervención sobre las partes eléctricas de la máquina tiene sólo que ser realizada por personal calificado y después de haber extraído la alimentación eléctrica de la máquina.

Los circuitos de potencia y control pueden ser sólo modificados por el personal del fabricante, de lo contrario se perderá la garantía.

Sobre el cuadro eléctrico está la siguiente etiqueta que tendrá que ser reemplazada con una idéntica en el caso haya sido deteriorada o extraída.



CONDICIONES PSICOFISICAS DEL USUARIO

La persona que utilice la máquina tiene que estar en perfectas condiciones psicofísicas; durante el trabajo hay que tener la postura vertical frente a la máquina.

Se tienen que evitar movimientos bruscos o gestos incontrolados, por ejemplo durante la extracción y la inserción de los tejidos a secar para evitar choques peligrosos con el telar de la máquina.

En el caso que se encuentren presentes otros operadores u otro personal, estos no tienen que ser foco de distracción para el empleado que utilice la máquina.

Durante la utilización de la máquina, el operador no tiene que ser objeto de distracciones por televisores, radio, etc ni ser sometido a cualquier otro tipo de distracción.



ILUMINACION

En el local en que esta instalada la máquina tiene que existir una iluminación uniforme de intensidad 300-500 lux, se tienen que además evitar deslumbramientos molestos.



¡ADVERTENCIA!

Estas advertencias no cubren todos los posibles riesgos. El usuario tiene que hacer cautela y en el respecto de las normas vigentes.

3. RESPONSABILIDAD DEL FABRICANTE

Las instrucciones de este manual no quieren sustituir sino completar los compromisos para el respeto de las normas vigentes sobre la seguridad. Con respecto a las especificaciones contenidas en este manual, el fabricante no se responsabiliza de los siguientes supuestos:

uso de la máquina contrario a las normas nacionales sobre seguridad.

Uso de la maquina contras las normas vigentes incorrecta instalación de la máquina.

Falta de mantenimiento periódico y programada. falta o incorrecto respeto de las instrucciones del manual.

defecto de voltaje o de alimentación del sistema eléctrico.

modificaciones no autorizadas.

utilización de la máquina por parte de personas no autorizadas.

4. DESEMBALAJE

Aconsejamos de inspeccionar la máquina en el momento de la entrega y indicar directamente al transportista todos los daños, sea interiores que exteriores, ocurridos durante el transporte.

Desembalar la máquina completamente cerca del plazo de instalación. Los materiales de embalaje no deben ser perdidos y se deben colocar en áreas específicas de recolección de acuerdo a la normativa vigente.

Quitar con una llave sacando el pallet de madera fijado a la máquina por pernos



¡ADVERTENCIA!

Revise la hoja de datos adjunta a la documentación de la máquina, el peso neto y bruto : examinar la compatibilidad con el equipo de elevación disponibles.



¡ADVERTENCIA!

La paleta no debe ser utilizada como apoyo normal del máquina! La máquina debe estar bajo la paleta y ser colocada como se describe en la sección correspondiente.



¡ADVERTENCIA!

La máquina debe moverse sólo mientras esta fijada a la paleta: el manejo de la carretilla elevadora debe ser realizado sólo por personal cualificado y competente.

Durante el transporte, el apoyo de la máquina está fijado a la base por bloqueos para evitar daños a los amortiguadores (la cuna esta fijada al basamento).



¡ADVERTENCIA!

Todos los bloqueos deben ser quitados antes de conectar y poner en marcha la lavadora.

Para quitar los bloqueos seguir la procedura bajo descrita y hacer riferimiento al dibujo. Las figuras son indicativas de la tipologia de los bloqueos y no de la máquina.

Sacar el panel posterior y anterior, destornillar los pernos y quitar los bloqueos. y remontar los paneles en la posición original.

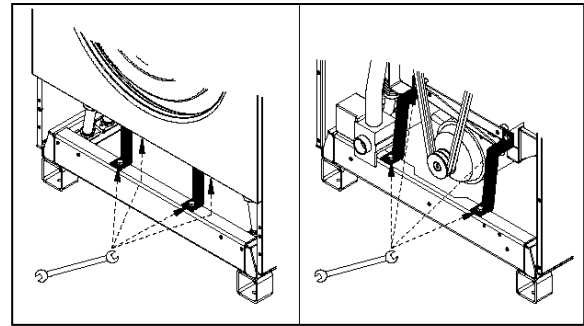

Todos los paneles tienen que ser remontados en la posición original, antes de poder poner en marcha la máquina. Después de haberlos quitados, los bloqueos tienen que ser conservados y reutilizados cada vez que la máquina tiene que ser transportada. Los bloqueos de transporte no están en las máquinas lavacentrifugas rígidas.

5. INSTALACION Y POSICIONAMIENTO

Todas las operaciones por el posicionamiento y la instalación tienen que ser hecha por personal calificado y según las indicaciones escritas en el manual de instalación.

Es importante recida que por un uso, un funcionamiento y una manutención corecta, es indispensable dejar 600mm de espacio libre alrededor de la máquina.

En caso de hilera de máquinas, por ejemplo como en el self service, el espacio necesario por lado se puede reducir a 10mm.

La temperatura ambiente debe entenderse entre +5°C y +40°C.

El lugar donde la máquina será instalada tiene que ser bien ventilado.



¡ADVERTENCIA!

No use ni almacene cerca del la máquina gasolina, petróleo u otros materiales inflamables. Puedes causar un incendio o explosión.



¡ADVERTENCIA!

En caso de máquinas con tilting hay elementos de la máquina en movimiento en las fases de carga y descarga de la ropa. Por conocer el espacio ocupado por esos elementos, referirse a la ficha técnica.

6. IDENTIFICACION DE LA MAQUINA

El equipo puede ser identificado por una etiqueta con el número de serie, modelo, potencia y

características técnicas: se ubica en la parte posterior. Asegurarse de que las alimentaciones presentes (eléctrica, hidráulica vapor, aire comprimido) corresponden a los datos en la etiqueta.

Piezas y/o intervenciones requieren ser identificados por la maquina que los necesitas. Manipular, eliminar, la falta de las placas de identificación o cualquier cosa que no permite una identificación fiable de la máquina, hace que sea difícil cualquier servicio de instalación y mantenimiento y anula en automatico la garantía.

7. INDICACIONES SOBRE LA EMISION DEL SONIDO

El ruido producido por la máquina produce un continuo nivel de presión sonora de A con menos de 72 dB.

8. FIJACION AL SUELO

Las maquinas supercentrifugantes no necesitan de ser fijadas al suelo. Vienen dotadas de pies de apoyo en goma que tienen que ser atornillados a los agujeros roscados en el basamiento. La mala regulación de estos pies de apoyo puede originar fuertes vibraciones de las estructuras exteriores de la maquina lavadora. La maquina tiene que ser instalada perfectamente horizontal en un suelo que no tenga una reacción elástica.



¡ADVERTENCIA!

Esta prohibido interponer materiales elasticos de cualquiera natura o dimensión entre el basamento de la máquina y el pavimento.

9. CONEXION ELECTRICA

El cableado debe ser realizado por personal cualificado y deberán cumplir con las normas aplicables y/o locales y las regulaciones nacionales.



¡ADVERTENCIA!

Revisar que la fuente de alimentación corresponde a la indicada en la placa de características (potencia, voltaje, alimentación eléctrica). Para tensiones de alimentación distintas de las previstas, solicitar información adicional del fabricante.



¡ADVERTENCIA!

Todas las lavadoras están equipadas con control de velocidad y luego, equipadas con

transformador de frecuencia: se deberá establecer una protección del RCD de tipo B (sensible al valor de la media actual).



¡ADVERTENCIA!

En el caso de que el alimentación proviene de un generador diesel, el inversor exige la aplicación de inductancia adicional.

10. CONEXION IDRAULICA: CARGO

Las centrifugadoras son equipadas con electroválvulas de entrada de agua fría y caliente (y de agua dura si pedido y por los modelos que lo preveen). Cada entrada de agua es indicada por una tarjeta autoadhesiva: por las cotas de conexión hacer riferimiento a la ficha tecnica.

Cada conducción hidraulica de alimentación tiene que tener una valvula que permita en cualquier momento de interromper el flujo de agua hacia la maquina, por las situaciones de emergencia, y por las normales operaciones de manutenciones. Antes de cada entrada tiene que ser instalado un filtro de agua examinable: es buona norma verificar los filtros de las electrovalvulas de cargo, despues de un breve periodo de utilización de la maquina, sobre todo en el caso en que las tuberías a las que han sido hecho la conexión sean viejas o no utilizadas desde mucho tiempo.



¡ADVERTENCIA!

Todas las electroválvulas por la carga del agua deben ser siempre conectadas! Si el sistema de alimentación no tiene agua caliente, usar el agua fría para alimentar también la válvula de la etiqueta "AGUA CALIENTE".

Si hay varias lavadoras, la carga del agua debe tener un diámetro que permite una rápida entrada tambien en el caso de cargas simultáneas de todas las lavadoras.

Por último tiene que cargar una presión mínima de 0,4 Atm, menor es la presión de suministro, cuanto mayor es el tiempo de carga. La presión de carga máxima es de 8 Atm (los valores mínimo y máximo tienen en cuenta todos los diferentes modelos de válvulas en las maquinas de diferentes tamaños).

11. CONEXION IDRAULICA: DESCARGA

Las electroválvulas utilizadas para la descarga normalmente estan abiertas, es decir que permiten al agua de salir en caso de falta de energía eléctrica repentina.

En presencia de mas lavadoras, la línea de descarga debe tener un diámetro que permite una

rápida salida de las escorrentías contemporánea de todas las máquinas de lavado.

El colector de evacuación debe ser hecho para evitar que el agua descargada de una lavadora pueda volver en la lavadora al lado. El escape es por gravedad natural, por lo que el tubería de escape no debe tener hundimiento ni contrapendiente: para un drenaje adecuado es requerido una pendiente mínima del 2%.

El sistema de escape debe cumplir con las normas aplicables y / o locales y las regulaciones nacionales.

12. CONEXION VAPOR

Las máquinas a vapor deben conectarse al generador de vapor. La conexión debe ser realizada por personal cualificado y debe cumplir con las normas aplicables y/o con las regulaciones locales y nacionales. Asegúrese de que el vapor tiene las características indicadas en las fichas técnicas, y que todos los componentes del sistema están certificados.

La válvula de vapor esta suministrada sin ser montada: el cableado y las tuberías son responsabilidad del instalador.



¡ADVERTENCIA!

Después de conectar la válvula al exterior de la máquina, este enlace debe ser protegido por la lata metálica que se suministra: ver la figura siguiente.

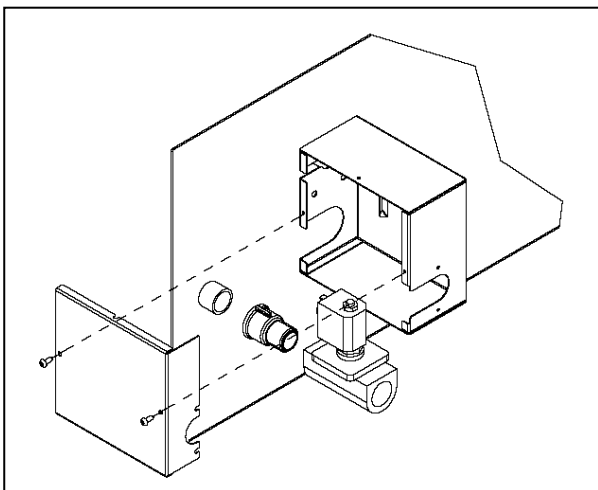

El sistema de suministro de vapor debe hacerse de acuerdo con el trazado siguiente. Todas las conexiones entre la instalación y la maquina tienen que ser sometidos a una prueba de fugas.

máquina

instalación al aire libre

sistema de suministro de vapor

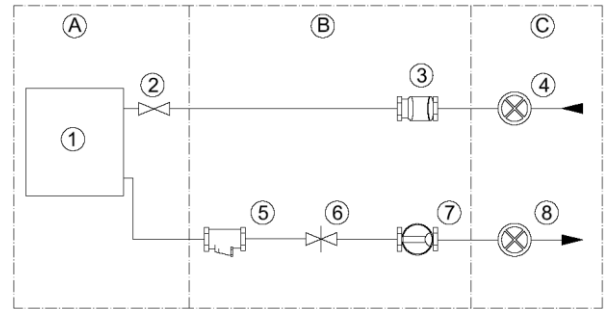

Calentamiento: Vapor indirecto

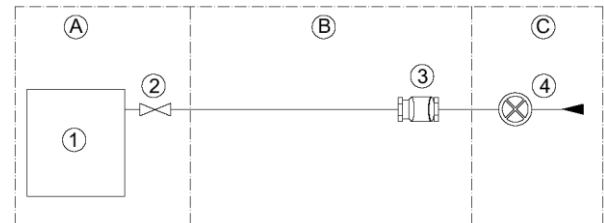

Calentamiento: Vapor directo

Los elementos del sistema son identificados, de los esquemas:

- lavadora
- válvula de vapor (suministrado)
- filtro
- puerta de entrada de vapor
- purgador de vapor
- válvula de no regreso
- Indicador de flujo
- condensado puerta de salida



¡ADVERTENCIA!

La máquina puede operar con una presión de vapor de 0,5 bar a 4,5 bar, pero cuánto más bajo la presión de vapor, mayor será el tiempo de calentamiento de agua en las fases de lavado.

13. CONEXION DE VAPOR

Sólo para las máquinas equipadas para el calentamiento a vapor es necesario realizar una conexión a la red de vapor. La conexión debe ser realizada por personal profesionalmente calificado y debe satisfacer los requisitos de las normas e/o reglamentos vigentes locales y nacionales.

Verificar que el vapor tenga las características mínimas reportadas en los datos técnicos, y que todos los componentes del sistema sean certificados. La conexión debe ser realizada como en la figura siguiente:

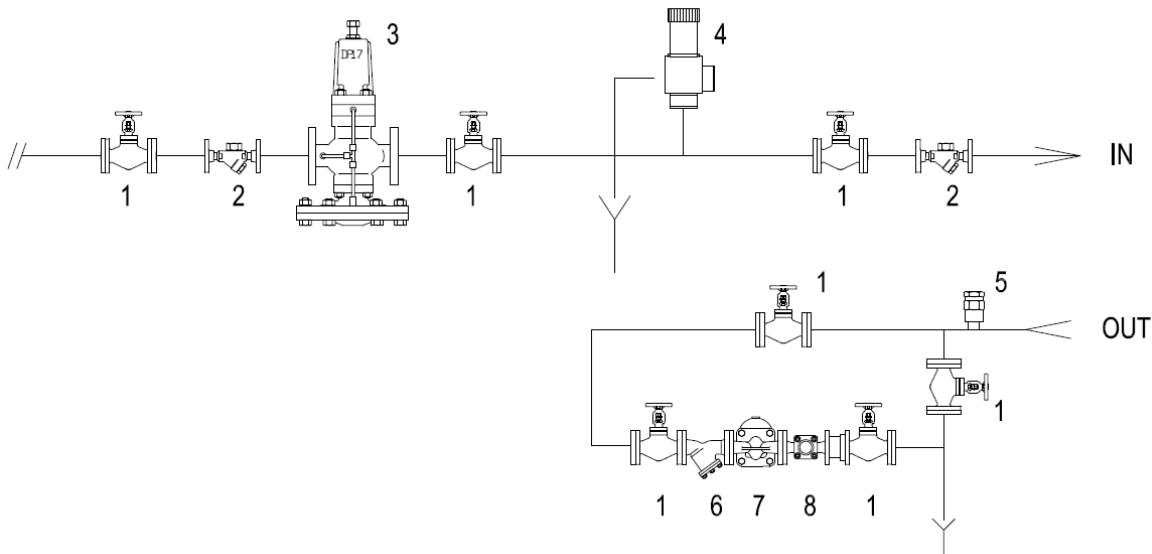

Los elementos del implante son así identificados:
 Válvula de interceptación
 Filtro
 Reductor de presión (dónde sea necesario)
 Válvula de seguridad
 IN) Ingreso para el intercambiador a vapor de la máquina



¡ADVERTENCIA!

Para que la válvula de seguridad sea eficaz, debe ser dimensionada para superar la máxima velocidad de la línea de alimentación del vapor.

Válvula igualadora de vacío
 Filtro
 Descargador de vapor con cubeta invertida
 Indicador de paso
 OUT) Salida del intercambiador de la máquina



¡ADVERTENCIA!

Las prestaciones de secado depende de la eficiencia del intercambiador del vapor. La máquina puede funcionar en un intervalo de presión (referir a los datos técnicos) del vapor: cuanto más baja sea la presión del vapor, mucho más serán las prestaciones de la máquina. Para evitar que los tiempos de secado sean muy largos, se aconseja tener una presión mínima del vapor de 5bar.

14. INSTALACIÓN: ESPECIFICACIONES PARA LAS MÁQUINAS A GAS

Cada máquina profesional con calentamiento a gas debe ser considerada, independientemente de la capacidad, un equipo a gas.

Durante la instalación deben ser observadas la siguientes prescripciones:

Edificio de clasificación municipal y/o regulaciones territoriales de prevención de incendios

Normas de prevención de accidentes

Disposiciones CENELEC sobre los implantes eléctricos

Normas para la seguridad del uso de gas combustible"

Normas para implante de gas alimentados por la red de gas GLP"

Reglamentos del la sociedad que suministra el gas

Disposiciones de la sociedad que suministra la energía eléctrica

Otras eventuales disposiciones locales

Las aberturas para la ventilación del local pueden ser cerradas solo si las condiciones de abertura están controladas, y si la actuación de las fuentes de fuego de los equipos de gas son posibles solo en condiciones de abertura.

La ventilación del local es óptima, también en el caso de que los gases de escape sean aspirados mecánicamente, cuando la polución térmica nominal de estos equipos a gas no den ningún abatimiento al ambiente. De esta manera se garantiza un escape regular del gas y una descarga completa de los gases de escape. Para dimensionar las aberturas de ventilación verificar los datos presentes en los datos técnicos y enlazar a las normas vigentes en este tema.

En el caso que se instale una secadora alimentada con gas líquido en locales por debajo del nivel de la tierra, hay que instalar adecuados dispositivos de ventilación forzada.



¡ADVERTENCIA!

No instalar máquinas con calentamiento a gas en el mismo ambiente en el cual hay máquinas que utilizan disolventes (por ejemplo de tintorerías).

La combinación podría generar sustancias peligrosas para la salud de los operadores: también es cáustica para el acero.

Si se colocan secadoras con calentamiento a gas y máquinas que utilizan disolventes en dos ambientes separados, asegurarse que no haya un intercambio de aire entre los dos ambientes.

15. CONEXIÓN A GAS

Si la máquina funciona con calentamiento a gas, hay que hacer las conexiones con el implante de distribución: verificar los datos de la placa de la máquina, especialmente la presión del gas de alimentación.



¡ADVERTENCIA!

Se recuerda que la presión máxima para la válvula de gas es de 50mbar. Si las alimentaciones de gas, aunque por poco tiempo, son hechas con presiones superiores puede dañar la válvula.

El sistema de distribución de gas debe ser hecho según las prescripciones vigentes y con secciones y presiones adecuadas al aparato, véanse las tablas.

En la figura siguiente:

Arriba del aparato tiene que haber un grifo de interceptación de gas del tipo interceptación rápida (1); el grifo de interceptación del gas debe encontrarse cerca del aparato y estar en una posición que sea fácilmente alcanzable por el utente. Esto tiene que corresponder a las prescripciones vigentes y debe ser aprobado.

Ademas debe ser previsto un interruptor de presión mínima (2).

La conexión de la instalación de aducción de gas debe ser hecha con enganche anti vibración (3), si se emplean tubos flexibles, estos deben ser de acero inoxidable DIN 3384 o DIN 3383.

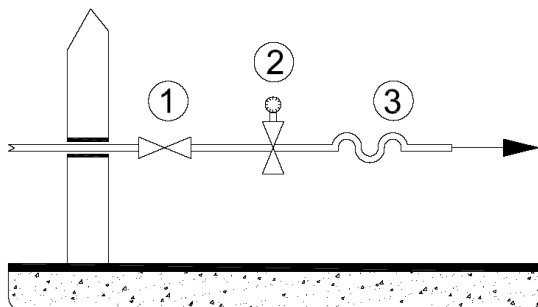

La instalación debe ser proyectada y hecha según las normas vigentes. El enganche del gas de la secadora tiene una sección definitiva en los datos técnicos, esta sección absolutamente no debe ser reducida.

Por último, si se usa una alimentación de gas en cilindro con alta presión, el siguiente esquema representa la conexión de la máquina: es necesario un implante de reducción en dos etapas, hecho según las normas vigentes.

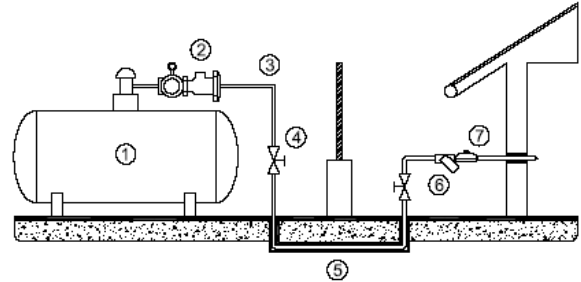

Por debajo del cilindro de gas de alta presión (1), hay que conectar un regulador de primera etapa (1,5bar) al cual sigue una válvula de seguridad del tamaño adecuado (2). El tubo de alta presión (3) es interrumpido por un grifo de interceptación (4) y continúa, protegido (5) por debajo del límite de la zona de subdivisión.

Antes de entrar en la cámara para el utilizzo es necesario prever una segunda válvula de interceptación y luego el filtro (6) y el estabilizador/regulador de segunda etapa (7) que lleva la presión al valor previsto para el uso.

Todos los empalmes entres los implantes y los equipos deben ser sometidos a pruebas de fugas. Para está operación se aconseja el utilizzo de aerosol detector de fuga de gas; también se pueden usar otras sustancias espumosas, que no producen corrosión; los puntos de empalmes con ambas soluciones no deben hacer burbujas.



¡ADVERTENCIA!

Está absolutamente prohibido usar llamas de fuego libre para la prueba de fugas.

16. CONEXIÓN A GAS: POTENCIA TÉRMICA

Todos los aparatos durante la prueba final hecha en la fábrica son predispuestas para el tipo de gas escrito en la placa adhesiva que se encuentra cerca de la placa con el número de matrícula.

Si la predisposición del aparato no corresponde a la familia de gas disponible localmente es obligación hacer una transformación del aparato para adaptarlo al tipo de gas presente. En ese caso es absolutamente necesario informar el centro de asistencia técnica autorizado.

La puesta en marcha del aparato con la potencia térmica prevista depende de la presión que entra y del poder calorífico del gas y de la boquilla, de la presión de la misma y de la correcta provisión de aire primario.

La presión en entrada que permite el funcionamiento del aparato, para los distintos tipos de gases, está comprendida dentro los límites que se encuentran en la siguiente tabla. Afuera de estos límites está prohibida la puesta en marcha del aparato. Si se encuentra una presión diferente de los datos de la tabla se aconseja contactar la entidad o la sociedad que han erogado el gas o la empresa que ha hecho la planta.

Un poder calorífico inferior del gas se solicita a la entidad o a la sociedad de suministro y debe corresponder a lo que se informa en los datos técnicos

17. CONEXIÓN DE GAS: CONTROL DE LA PRESIÓN DE ENTRADA

La presión de entrada se mide con un instrumento de medición líquida o digital (resolución de almenos 0.1 mbar).

Cerrar el dispositivo de interceptación

Aflojar los tornillos de finca de la toma de presión de la válvula del gas, identificada con un código de identificación.

Conectar el manómetro

Abrir el dispositivo de interceptación

Poner en marcha el aparato según las instrucciones de uso

Medir la presión de entrada, con el quemador encendido.

Apagar el aparato.

Cerrar el dispositivo de interceptación;

Desconectar el manómetro;

Cerrar el tornillo de finca de la toma de presión de la válvula del gas y controlar la fuga.

Abrir el dispositivo de interceptación y controlar la fuga.

La puesta en marcha del aparato a gas no está permitida afuera de los intervalos de presión reportados en la tabla.

18. CONEXIÓN DE GAS: COMPRABACIÓN

Tan pronto sean terminadas las conexiones, hay que controlar el aparato y todas las instalaciones. Debe ser controlado:

Que las conexiones sean hechas según las prescripciones y las indicaciones de este manual.

Que sean cumplidas todas las prescripciones de normas de seguridad, reglas y directivas vigentes.

Que las conexiones de gas hechas no posean fugas.

Luego se sigue con la puesta en marcha del equipo según las instrucciones presentes en el

manual de uso controlando la puesta en marcha progresiva de los quemadores y el aspecto de la llama. Hacer un control del consumo de gas con el método volumétrico. Relevando a través del contador cuanto gas ha sido consumido en una determinada unidad de tiempo: el valor que resulta debe ser comparado con los valores que contiene la tabla.

19. CONDUCTO DE DESCARGA DE AIRE HUMEDO Y GAS DE COMBUSTIÓN

El caño de escape de humos y de aire húmedo debe ser hecho según las normas vigentes.

Para evitar derrames de aire húmedo y ruidos, las juntas de la descarga de la máquina en el externo deben ser hechas herméticas, con materiales (estuco, masillas y silicónas) resistentes a altas temperaturas.

La secadoras que funcionan a gas son equipos a gas del tipo B22, osea equipos a gas dependientes de un ambiente aireado sin dispositivos de protección al viento con soplado detrás de la cámara de combustión.

Los gases de combustión de una secadora a gas deben ser absolutamente conducidos al aire libre a través del conducto de descarga.

Los tubos de descarga del aire húmedo y del gas de combustión deben ser los más corto posible y debe estar subiendo a la chimenea de escape.

En el punto más bajo es previsto un decargador de condensación y la derivación de tal decargador tiene que observar las disposiciones locales para la conexión de la descarga de agua.

La secadora está dotada con un ventilador de descarga que produce el típico ruido durante el funcionamiento.

Para reducir el nivel del ruido es posible poner un silenciador (que se encuentran en los negocios especializados) que se instala sobre la descarga.

20. PUESTA EN MARCHA Y PRUEBA DE LA MAQUINA

Efectuadas todas las conexiones, la máquina debe ser iniciada siguiendo los procedimientos establecidos en su equipo de control. La maquina debe ser probada en todas sus partes: se sugiere, en particular, de asistir por lo menos a un programa completo, con carga completa y verificar la correcta posición de los límites del fin de carrera de desequilibrio (sólo para máquinas centrifugadoras de suspensión).

21. IDIOMA DE LA LAVADORA

Cuando se pone en marcha la maquina, hay la posibilidad que la maquina empieza con un idioma diferente del usuario. Por cambiar el idioma es bastante seguir las instrucciones siguientes. A partir del menú principal, entrar en el menú parametros tocando el icono MENU.



En display aparece la siguiente pantalla:



Tocar el icono PARAMETROS, en display aparece la siguiente pantalla:

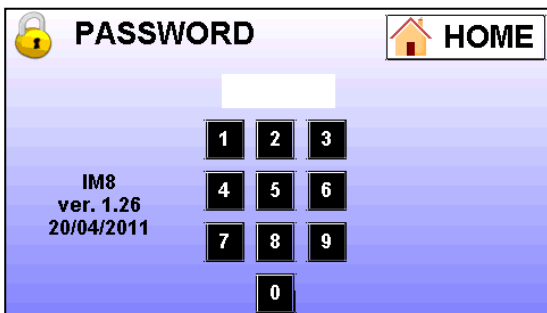

Escribir el código usuario "111111" y en display aparece la siguiente pantalla:

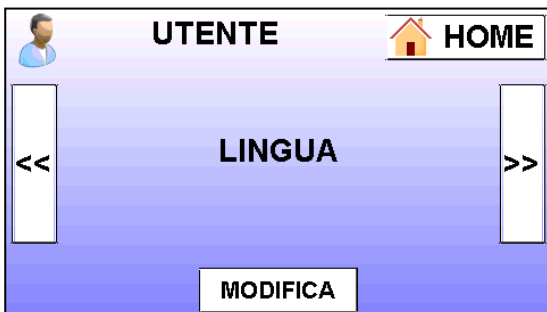

Tocar el icono MODIFICA y buscar con los mandos "«" y "»" los idiomas disponibles. Cuando encuentrara el idioma deseado, confirmar la elección con el icono "OK".
Por último, pulsar mas veces el icono "HOME" asta llegar al menú principal.

22. ACTIVACION SOPORTE REMOTO

Para máquinas que están equipadas con sistema de diagnóstico a distancia, sólo recordar de activar la conexión con el centro de servicio, de la manera especificada en el documento que acompaña a la máquina.

23. USAR LA LAVADORA

La máquina se caracteriza por algunos elementos que es mejor saber ahora, antes de empezar a usar la máquina. A continuación dos imágenes que describen las posibles configuraciones.

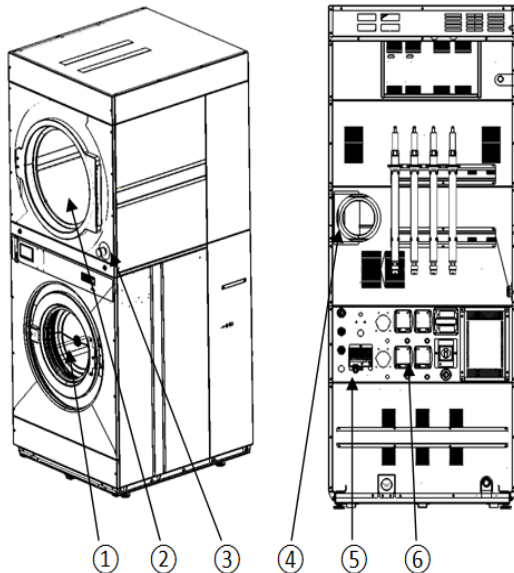

Punto 1: Puerta de la lavadora
 Punto 2: Puerta de la secadora
 Punto 3: Boton de emergencia



¡ADVERTENCIA!

El botón de emergencia para la alimentación, cuando pulsado. En este caso, la pantalla se apaga automáticamente y se interrumpe el ciclo inmediatamente: el tambor se detiene por inercia, donde había estado en rotación.

El botón de emergencia tiene que ser pulsado sólo cuando debe enfrentarse a una situación peligrosa.

Cuando el peligro ha pasado, el botón de emergencia puede reiniciar: girando a la derecha, la pantalla se ilumina y el ciclo está en espera, esperando que el botón START sea presionado.

Punto 4: Puerta de acceso al filtro

Punto 5: identifica el interruptor principal.

Cuando el interruptor se establece en "1", fuenta electricamente la máquina.

Cuando el interruptor está en posición "0", la máquina resulta ser electrónicamente no accionada.

Punto 6: Bombas peristálticas

24. PREPARACION DE LA ROPA

La maquina se carga segun las características en la etiqueta matricular: no se debe cargar con un peso mayor que la carga nominal escrita en la etiqueta matricular y en la ficha tecnica.

Antes de decidir el programa más adecuado, divida la ropa según la tela y fibra, a fin de lograr un uniforme lavado de toda la carga.

Antes de ejecutar la carga, asegúrese de que la ropa traigan la etiqueta con la autorización de lavado en maquina y seguir siempre las instrucciones del fabricante sobre los tejidos.

Cabe recordar aquí el significado de algunos símbolos de ejemplo internacional:



Temperatura máxima 70°C;
Normal acción mecánica



Temperatura. máxima 60°C;
Reducida acción mecánica

Temperatura. massima 40°C; muy
reducida acción mecánica



Solo lavado a mano



No lavar con agua



25 SECADORA.: PREPARACION DE LA ROPA

La máquina debe ser cargada en base a las características de la placa con la matrícula: no debe ser cargada con un peso superior a la carga nominal prevista en los datos técnicos y por la placa con la matrícula.

Antes de decidir el programa más indicado, dividir la ropa según las telas y las fibras, para obtener un secado uniforme en toda la carga.

Además hay que evitar cargar ropa que gotea agua: debe ser centrifugada previamente.

Siempre verificar que la ropa no contenga dosificadores o esferas.

Asegurarse que, en la fase anterior al lavado, suavizantes (o productos similares) hayan sido usados según las instrucciones.

Antes de cargar, asegurarse que la ropa contenga la etiqueta con la autorización del secado en la máquina (y que haya sido lavada con agua) siempre seguir las indicaciones del productor de las telas.

Se recuerda aquí el significado de algunos símbolos:



Secar con temperaturas normales



Secar con temepratura baja



No secar con la secadora rotativa



¡ADVERTENCIA!

La máquina no debe ser usada si han sido usados productos químicos para el lavado.

La máquina no debe ser usada con telas que puedan auto-incendiarse.

La ropa para secar no debe haber estado en contacto con sustancias peligrosas como explosivos, detonantes o inflamables.

Para la ropa sucia con sustancias como aceite de cocina, vinagre, alcohol, nafta, querosen, quitamanchas, aguarrás, cera o sustancias para removerlas: deben ser lavados en agua caliente con una cantidad de detergente suficiente para la completa eliminación de dichas sustancias. Luego, las mismas telas deben ser enjuagadas con abundante agua y ser puestas al aire libre antes de ser colocados en la máquina.

Objetos como la espuma prensada (látex), los gorros para la bañera, los materiales textiles impermeables, los artículos con un lado de goma y los vestidos o las almohadas que tienen partes en látex, y en general todos las telas que contienen partes de goma, no deben ser secados en la secadora.

No secar la ropa que no haya sido previamente lavada.

Asegurarse que suavizantes o productos similares sean usados según sus instrucciones.

Verificar la ropa enguantada: No cargar la máquina con ropa que tiene el enguantado deteriorado o roto.

Cerrar las cremalleras; cerrar los botones; sujetar cintas y cordones. Vaciar los bolsillos. Elementos metálicos como hebillas, ganchos, cierres deben ser envueltos con un paño antes del secado, de esta manera se proyecte el tambor de daños como rajaduras o choques, que a su vez podrían arruinar la ropa.

26 LAVADORA: CARGAR LA MAQUINA Y CERRAR LA PUERTA

La maquina tiene que ser cargada segun las características escritas en la etiqueta matricular.

La etiqueta esta en la esquina de la maquina.



¡ADVERTENCIA!

La máquina debe estar cargada con ropa lo más homogénea posible y con un peso inferior o igual a la proporcionada por la etiqueta y ficha técnica.

Antes de ejecutar la carga con la ropa seca, asegúrese de que el tambor esté completamente vacío. Después de cargar la máquina, cierre la puerta.



¡ADVERTENCIA!

Asegúrese de que durante el cierre de la porta no pellizca los bordes de la ropa entre la puerta y la parte delantera de la maquina

Para las máquinas que no estan equipadas con un manilla, simplemente pulse la puerta a la cerradura.

Para las máquinas con un manilla y cierre motorizado, la puerta sólo tiene que ser apoyada de modo que el pasador de seguridad reciba desde su sede en el frente. A inicio del ciclo, la máquina dará la orden de cierre prueba de fugas del cierre motorizado.

27 COMO ABRIR EN MANUAL LA PUERTA

Durante el ciclo podría necesitar abrir en manual la puerta, sin utilizar el teclado.



¡ADVERTENCIA!

Máquinas que no estan equipadas con un manilla.

Abrir solo el panel frontal inferior (lo que se indica en el dibujo). Para sbloquear la puerta tirar la cuerda con anillo.

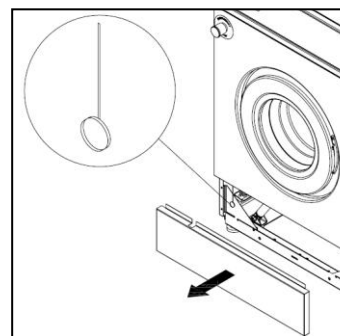

Máquinas con un manilla y cierre motorizado

Quitare el enchufe (1) y inreris la llave Allen en el cierre motorizado como explicado en la figura. La llave debe ser colocada correctamente.

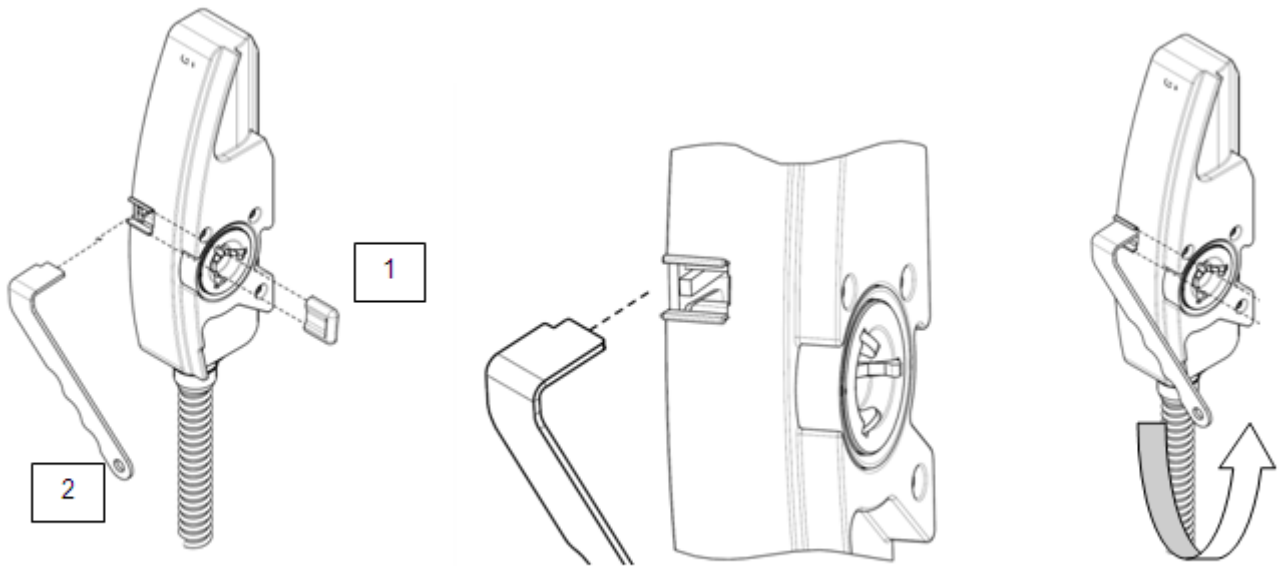

Girar la llave hacia arriba y hasta el mecanismo se sbloquea.



Cuando el cierre motorizado se abre en manual, el siguiente procedimiento de alineación mecánica debe ser ejecutado tan pronto como la corriente eléctrica regrese.



Click "MENU"



Click "PARAMETROS"

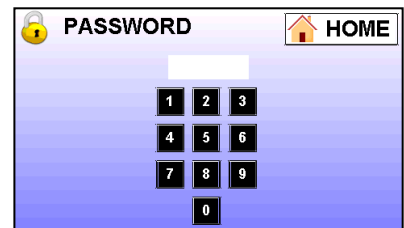

Inserir "111111"

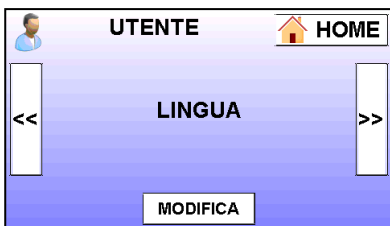

Click "<<"

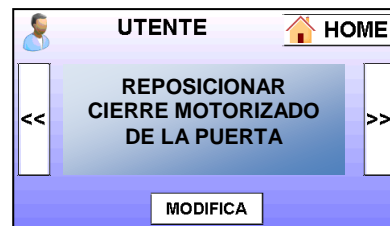

Click "MODIFICA"

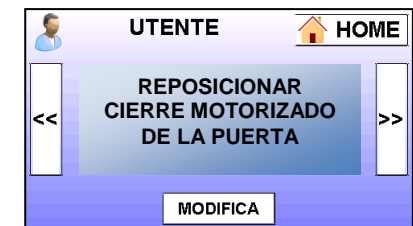

Confirmar con "OK"



¡ADVERTENCIA!

Antes de volver a suministrar energía a máquina, todas las protecciones deben ser ¡reinstalado en la posición original!

28 ENCENDIDO DE LA MAQUINA

Girar el interruptor que acciona la máquina.
Para las máquinas equipadas con calefacción de vapor: abrir el grifo principal para permitir la entrada de vapor. Para limitar el "golpe de ariete", hacer la apertura lenta de la posición cerrada a la posición abierta, en el plazo de 1 minuto.

Asegúrese de que el botón de emergencia está en reposo, y que no había sido activado.

Antes de poner en marcha la máquina ejecutar siempre el procedimiento de control de los dispositivos de seguridad (consulte la sección correspondiente).

Al encender la máquina, la pantalla muestra brevemente la versión de software del microprocesador instalado. Tenga en cuenta que la carga del software puede durar casi un minuto. En display aparece la siguiente pantalla:



Proceder a cargar la lavadora como se describe en la sección correspondiente y cerrar la puerta de acuerdo con el procedimiento establecido.

29 SELECCIONAR UN PROGRAMA

Después de la carga de la máquina y el cierre de la puerta, en display aparece la pantalla con el MENU principal.



Tocando el icono "PROGRAMAS" hay la posibilidad de ver el listado con los programas presente en la memoria del ordenador. En display aparece la siguiente pantalla.

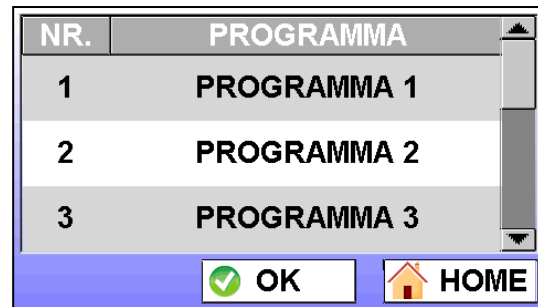

Esta posible desplazarse por la lista de los programas de uno en uno, usando las dos flechas a los lados.

Cuando se visualiza el programa deseado, es bastante pulsarlo para resaltarlo sobre un fondo azul (ejemplo: el programa 3)

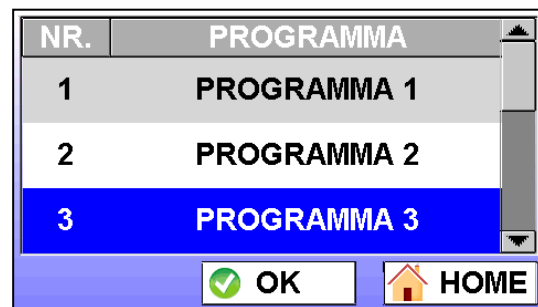

Tocando el icono "OK" se confirma la selección y en la display aparece la pantalla START del programa seleccionado:

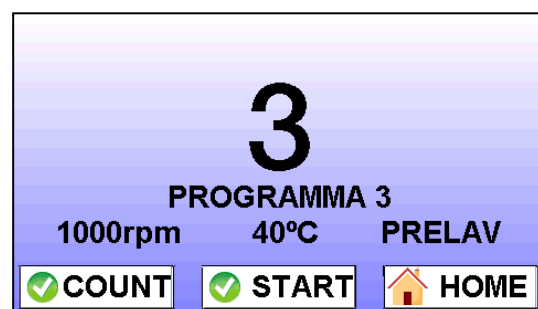

Iniciar el programa pulsando el icono "START".

30 LOS PROGRAMAS PREFERIDOS

Desde el menú principal, tocando el icono "PREFERIDOS" es posible ver 2 listados de programas:

El listado de los últimos programas usados

El listado de los programas preferidos reestablecido

La selección del programa se hace como por el listado de todos los programas explicado en el párrafo anterior. Para ejecutar el programa seleccionado ver el manual online.

31. COMENZO RETRASADO

Si quieres comenzar un programa con retraso, hacer como escrito anteriormente.

Después la selección, en lugar de tocar el icono START por el comienzo inmediato, tocar el icono "COUNT"

En la pantalla aparece:



El retraso del comienzo se puede programar por el reloj de la máquina y puede aumentar o reducir pulsando las teclas "+" y "-" respectivamente. La función puede ser desactivada tocando el icono "BACK".

Después haber fijado el retraso deseado, confirmar ese dato tocando el icono OK. En display aparece la siguiente pantalla:



Bajo la dirección de inicio retraso aparece la cuenta atrás que indica el número de horas y minutos que faltan al inicio automático y el retraso del programa.

La cuenta atrás se puede interrumpir en cualquier momento pulsando el icono "STOP".

Al final de la cuenta atrás, el ciclo se iniciará automáticamente.

32. EJECUTION DE UN PROGRAMA

Después de ejecutar el programa de selección, tal como se describe en los párrafos anteriores, el programa seleccionado se inicia pulsando el icono "START".

En el caso de que la máquina está equipada con cierre motorizado, la iniciación del ciclo se caracteriza por el bloqueo de la porta, que dura unos segundos.

Mientras se ejecuta en display aparecerá la siguiente pantalla:



Las informaciones en la pantalla permiten una comprensión de las condiciones de funcionamiento de la máquina, mientras se ejecuta el programa.

Todos los parámetros se pueden cambiar en marcha con sólo tocar el icono correspondiente. Estos cambios sólo son válidos para el ciclo actual: por actualizaciones en la función y para obtener más información, consulte la documentación on line.



¡ADVERTENCIA!

En caso de interrupción adelantada del ciclo, poner atención que la temperatura de la ropa puede ser alta!



¡ADVERTENCIA!

En caso de avería o mal funcionamiento, apagar el equipo inmediatamente y llame al centro de servicio autorizado!

33. PONER UN PROGRAMA EN PAUSA

Mientras que el programa se está ejecutando, se puede suspender para hacer una pausa controlada.

Para suspenderlo, y luego hacer una pausa, sólo tiene que pulsar el icono "PAUSA".

En display aparece la siguiente pantalla:



Que indica la ejecución de un remojo y su duración.

El remojo se puede interrumpir y reiniciar el ciclo presionando el icono "START".

Durante el remojo, el ciclo puede ser interrumpido presionando el icono STOP.

34. PROGRESO RAPIDO

Puede mover a través del ciclo entrando en el movimiento rápido con el "FFWD>>".

La pantalla muestra la siguiente pantalla (por ejemplo), mientras la máquina se pone en stand by.



Los mandos tienen esos sentido:

"|◀◀" Retroceso rápido por ciclo

"◀◀" Retroceso lento por step

"▶" reactivación del ciclo

"▶▶" progreso lento por step

"▶▶|" progreso rápido por ciclo

El numero que aparece en el centro de la pantalla corresponde a la percentual de progreso considerando el tiempo total de programa.

35. STOP DE UN PROGRAMA

Cuando un programa se termina es importante abrir la puerta de la máquina y descargarla.

Antes de abri la puerta asegurarse que no haya agua en el tambor y que la temperature no sea deamsiado alta.

En caso de lavadoras a barrera sanitarias abrir la puerta tocando la llave que se encuentra cerca la pantalla del lado limpio.

Despues de la descarga y de el cierre de la puerta , en la pantalla del lado sucio aparece: "LLAMAR EL TAMBOR".

El cesto se posiciona automáticamente con la abertura que corresponde a la puerta del lado sucio lista para nuevo ciclo.



¡ADVERTENCIA!

En caso de lavadoras barrera sanitaria, antes de cerrar la puerta exterior asegurarse que la puerta

del tambor sea cerrada.

Si la puerta del tambor no es correctamente cerrada **NO INICIAR** el ciclo.

Asegurarse que el operador entienda las instrucciones para cerrar la puerta interna.

36.FIN DEL DIA LABORABLE

Al final de el día de trabajo, la máquina se debe poner al final del ciclo y apagada: la cesta debe ser vaciada y limpiada.

Apagar todas las fuentes de alimentaciones con los interruptores/seccionadores de líneas: vapor, eléctrico y aire comprimido.

Por último, dejar la puerta abierta.

37. LA PROGRAMACION

La programación permite modificar los programas existentes o crear nuevos programas.

Un programa consiste en una secuencia de pasos o etapas, configurable en detalle en los diversos parámetros que compiten.

38. MODIFICA DE UN PROGRAMA

Para modificar un programa existente, a partir del menú principal, pulsar el "MENU".

En display aparece la siguiente pantalla:



Tocar el icono "PROGRAMACION" para entrar en la parte programación. En display aparece la siguiente pantalla:

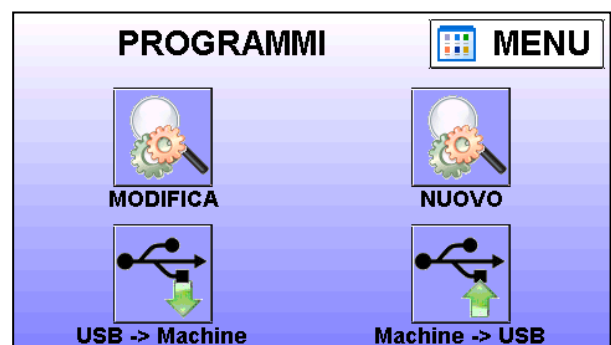

NOTA: los iconos de comunicación con la memoria USB sólo están presentes si la llave se inserta y está reconocida por el sistema.

Para modificar un programa existente, pulsar en el icono MODIFICA.

La pantalla muestra la lista de programas en la memoria, que puede ser pelada como se describe en su sección sobre la elección de un programa. Seleccionar el programa deseado: el fondo de la fila se convierte en azul (PROGRAM 1, en el ejemplo).

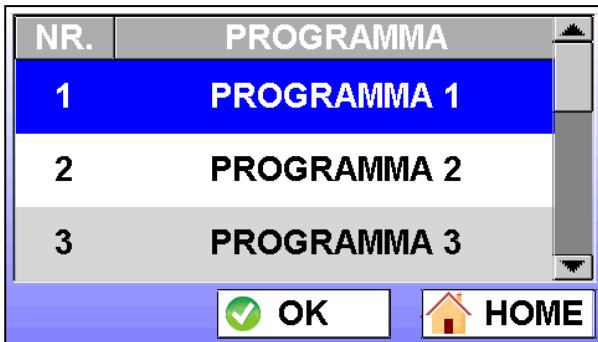

Cuando el programa deseado está seleccionado, confirmar la selección pulsando el botón OK.

Aparecerá una pantalla con la secuencia de pasos que componen el programa.

La etapa o etapas están ordenados por fila. En la pantalla aparece en la misma línea, las características principales de cada paso.

n.	step	°C	cm	mm:ss	rpm
1	SCARICO	-	5	-	40
2	SCARICO	-	-	00:10	40
3	CARICO	40	6	-	40
4	DETERGENTI	-	-	00:30	40
5	CARICO	40	13	-	40

Por ejemplo, si desea modificar las características de la etapa n. 5 (el paso de carga), simplemente pulse la línea correspondiente en el paso.

El paso se resalta con un fondo azul, y aparece un menú de acciones que se pueden realizar a partir del paso resaltado.

Las acciones posibles son:

PRIMER PASO: le permite insertar un paso antes de la etapa seleccionada

PASO A SEGUIR: le permite insertar un paso después del paso seleccionado

PASO CANCELAR: le permite eliminar el paso seleccionado

PASO CAMBIO: le permite cambiar las características del paso seleccionado

BLOQUE ANTES: le permite insertar un bloque de etapas ante el paso seleccionado

BLOQUE DESPUÉS: le permite insertar un bloque de etapas después de la etapa seleccionada.

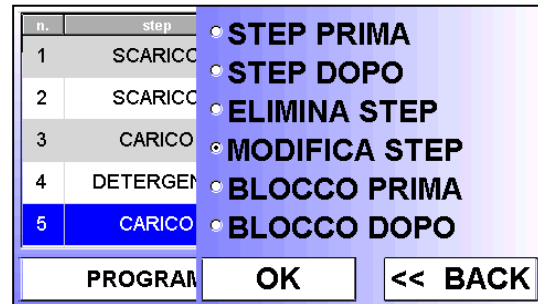

La función seleccionada se resalta por el punto de selección (MODIFICA PASO, en el ejemplo).

Los pasos programables son:

DRENAJE
CARGA
ENFRIAMIENTO
CALEFACCIÓN
LAVADO
DETERGENTES
DISTRIBUCIÓN
SPIN
GENERAL
PRELAVADO
ENJUAGUE

Las características de los pasos individuales son en términos de su modificabilidad o no.

En el ejemplo, está seleccionado el comando de MODIFICA PASO. Para abandonar la modificación, tocar el icono "BACK". Para continuar, simplemente pulsar en el icono "OK". En el ejemplo se entra en un cambio del paso de CARGA, y en concreto el paso n. 005.

Los diferentes parámetros se pueden poner más visibles tocando las cortinas disponibles (MOTOR, NIVEL, TEMPERATURA).

En seguida las pantallas que pueden aparecer en función del seleccionado hacia abajo.

Cuando la cortina seleccionada es "MOTOR" aparece la siguiente pantalla, donde puede seleccionar el tipo de motor (velocidad de rotación y pausa) y la velocidad de rotación expresada en revoluciones por minuto (rpm).



Cuando la cortina seleccionada es "LEVEL" el display muestra la pantalla donde esta posible eleccionar el nivel de agua en centímetros y el tiempo de seguridad de la carga (watchdog timer).

NOTA: en el caso el nivel de agua sea igual que "0" el "TIEMPO DE CARGA" pierde su sentido de watchdog timer y pone como tiempo de activacion valvulas.



En la misma página se puede seleccionar el tipo de electroválvula que se activará durante la carga: si FRIO, CALIENTE o con el procedimiento EQUILIBRIO DE CARGA. En este último caso, la maquina carga inicialmente 1 cm de agua fría y luego completará la carga al nivel deseado. Cuando la la cortina seleccionada es "TEMPERATURA", aparece la siguiente pantalla, donde puede seleccionar la temperatura del agua con los iconos "+" y "-".

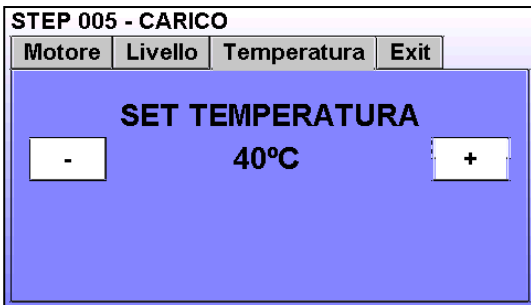

Cuando las modificaciones estan terminadas, tocar el icono "EXIT". En la pantalla display aparece:

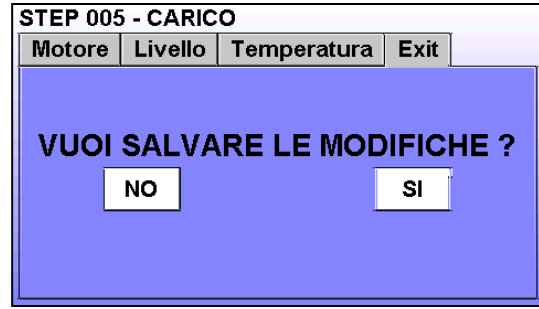

En esta pantalla tienes que decidir si confermar las modificaciones o meno.

Todas las funciones escritas anteriormente tienen que ser aplicadas tambien en el caso de elección del control:

Insertar "PRIMER PASO"

Insertar "PASO A SEGUIR"



La pantalla muestra la secuencia de los tipos de medidas disponibles: se puede navegar a través de la secuencia con el "-" y "+".

Confirmar con "OK" el paso deseado, o "HOME" para abandonar los cambios.

Los pasos incluidos (antes o después del paso eleccionado en azul) tienen valores por default que puede ser modificado a discreción de la misma manera descrita anteriormente.

A continuación, puede insertar el bloque (antes o después del paso seleccionado en azul). Un BLOQUE corresponde a un ciclo completo.

Todas las características descritas anteriormente para cada paso, se aplicará incluso si elige el comando:

Insertar "BLOQUE ANTES"

Insertar "BLOQUE A SEGUIR"



De hecho, una vez que han optado por insertar un bloque, sus pasos pueden modificarse a discreción.

39. LA FUNCION EASY PROG

Esta es el proceso simple para realizar un nuevo programa.

Puedes entrar pulsando por el menu principal el icono "MENU".

Aparece a display la siguiente pantalla:



Seleccionar la funcion EASY PROG tocando el icono "EASY PROG".

A display aparece la siguiente pantalla:



Que seguirán las pantallas con preguntas acerca de la configuración del nuevo programa.

Se debe seleccionar la respuesta que se da, y confirmar la elección con el toque del botón "OK".

El icono seleccionado es lo que se ves aclarado, mientras los iconos "borrosos", son los sin seleccion.

La secuencia de programación puede ser interrumpida en cualquier momento pulsando el icono "HOME".

También puedes dar un paso atrás en la programación anterior con sólo tocar el icono de "BACK".

En la primera pantalla le preguntará si es necesaria o no la presencia de un ciclo de prelavado.

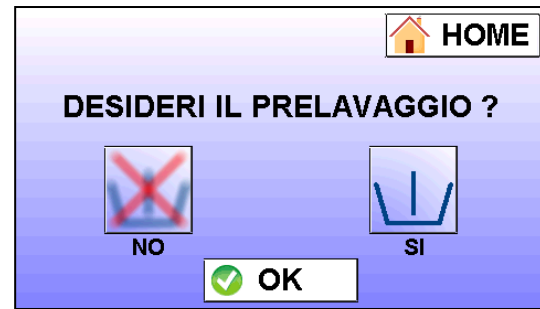

Seleccionar el icono deseado (PRELAVADO SI, en el ejemplo) y confirmar con "OK".

En la segunda pantalla que aparece es necesario elegir la temperatura del ciclo de lavado. La temperatura se puede cambiar con los iconos de cada lado del punto de ajuste (40°C en el ejemplo).

Confirmar el valor pulsando el icono OK.

Así también se ajusta automáticamente la temperatura de prelavado, en el caso que se haya seleccionado en el paso anterior de programación: la temperatura de prelavado corresponde a la mitad de la temperatura fijada en el lavado (20°C en el ejemplo)

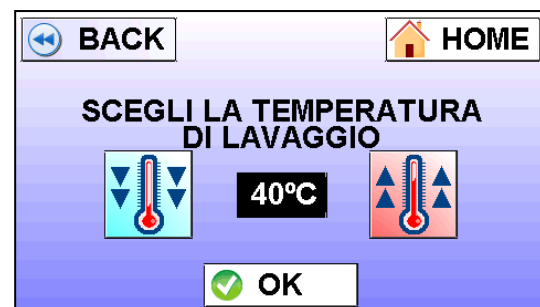

Después de confirmar la temperatura, la tercera pantalla le pide que seleccione el tipo deseado de acción mecánica durante el lavado (MEDIO, en el ejemplo).

La forma elegida produce efectos sobre los ciclos de prelavado, lavado y enjuague, determinando la forma y la velocidad de rotación del tambor.



Confirmar la forma deseada, pulsando el icono OK.

De este modo, se procede a la cuarta pantalla que pide lo que debe ser la velocidad de centrifugado final. Usar los botones ▼ ▲ y los

iconos para aumentar o disminuir la velocidad de la última vuelta del programa.

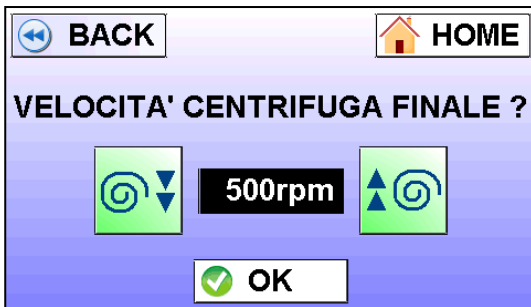

Una vez que hay el valor deseado, pulsar OK para aceptar el icono.

Mirando a la velocidad de centrifugado final (500 rpm, en este ejemplo), en realidad es ajustada también la velocidad del centrifugado intermedio (correspondiente a la mitad el valor de velocidad máxima).

La quinta pantalla se refiere a los número de enjuages:

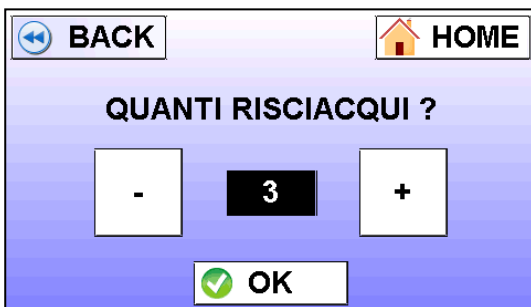

Cambiar el número de enjuages con "+" y "-". Configuraré automáticamente el número de centrifugadoras en total.

Después de ver el número deseado (3, en el ejemplo), pulsar el icono "OK", y la pantalla muestra la última pantalla de configuración:



En que establece el tipo de carga, ya sea a plena carga o la mitad (a plena carga, en este ejemplo). Al seleccionar el icono, automáticamente se determinan los niveles de agua y detergentes. Después de responder la última pregunta, pulsar el botón OK para confirmar.

Aparece la siguiente pantalla:

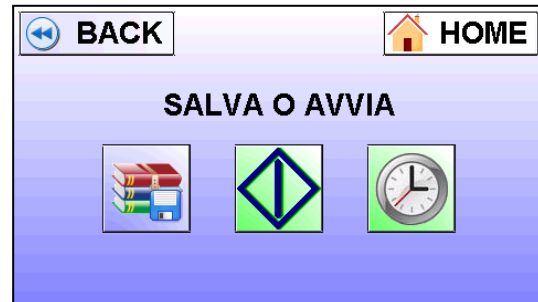

La programación con la funcionalidad EASY PROG es completada sustancialmente.

Usted puede optar por iniciar de inmediato, sin guardar la configuración que acaba de decidirse, pulsando el icono "START". En este caso el programa inicia como cualquier otro programa, pero su configuración no se fija en la memoria. Al contrario, tocando el icono "RELOJ", el programa no se fija y sus empiezo sera retrasado (ver sus instrucciones en el parrafo correspondiente) Si quieres ahorrar el programa que acabais de configurar, es bastante tocar el icono "SALVAR / AHORRAR" y hacer el procedimiento para el ahorro.

Para las actualizaciones y para mas información, ver la documentación on line.

40. SENALIZACION EN DISPLAY

El equipo proporciona un diagnóstico completo sea en el caso de un mal funcionamiento sea en el caso de señales simples.

A continuación se muestra una lista de alertas que pueden aparecer en la pantalla.

Invitamos al usuario, en estos casos, a contactar un centro de servicio autorizado para la solución del problema

C O D	DESCRIPCION	¿Qué pasó: QUE HACER?
1	TERMICA MOTOR	<p>En display aparece: "ALARMA !!! 01 Termica Motor". La maquina se para y el buzzer sueña por 15 segundos. Al tocar la pantalla táctil, la alarma se pone a cero y se abre la puerta. Se ha producido un sobrecalentamiento del motor: Espere hasta que el motor se enfríe y reinicie el ciclo. Si el problema fuera a ocurrir a menudo, llame al servicio técnico autorizado.</p>
2	PUERTA ABIERTA	<p>En display aparece: "ALARMA !!! 02 Puerta Abierta". La maquina se para y el buzzer sueña por 15 segundos. Al tocar la pantalla táctil, la alarma se pone a cero y se abre la puerta La puerta está abierta mientras el ciclo está en marcha. Llamar al centro de servicio autorizado.</p>
3	FALLA SENSOR TEMPERATURA	<p>En display aparece: "ALARMA !!! 03 Sensor Temperatura" (la temperatura en display pase de 237°C u asta 0°C) segun el tipo de falla del sensor). El ciclo no se detiene, sino que saltan todas las etapas de calefacción. Al tocar la pantalla táctil, la alerta se restablece. Se fue la rotura de la sonda de temperatura. Llamar al centro de servicio Autorizado.</p>
4	WDT CARGA	<p>En display aparece: "ALARMA !!! 04 Timeout Cago". La maquina se para y el buzzer sueña por 15 segundos. Al tocar la pantalla táctil, la alarma se pone a cero y se abre la puerta. Ha superado el tiempo máximo para ejecutar una carga de agua. Asegúrese de que el grifo está abierto, la carga de los filtros estén limpios y que no hay fugas de agua. Si el problema fuera a ocurrir a menudo, llame al centro de servicio autorizado.</p>
5	WDT DRENAJE	<p>En display aparece: "ALARMA !!! 05 Timeout Scarico". La maquina se para y el buzzer sueña por 15 segundos. Al tocar la pantalla táctil, la alarma se pone a cero y se abre la puerta. Ha superado el tiempo máximo para ejecutar el drenaje de agua. Comprobar la correcta limpieza de la línea de drenaje. Si el problema fuera a ocurrir a menudo, llame al centro de servicio autorizado.</p>
6	FICHA ENCASTRADA	<p>Si una señal de pago excede más de 6 segundos, la pantalla aparece en "ALARMA!!! 06 ficha bloqueada". La alarma permanece hasta que se libere el sistema de pago. Cuando el sistema se libera, de nuevo aparece la pantalla estándar.</p>
7	DESEQUILIBRIO SOLO	<p>Se ha producido un desequilibrio en el cesto en fase de centrifugado. Ahora inicia un ciclo de re-equilibrio para volver a intentar el centrifugado.</p>
8	DESEQUILIBRIO TRIPLE	<p>Ha habido tres desajustes consecutivas en la misma centrifuga: el ciclo de centrifugado se abandona y el programa avanza automáticamente al el próximo ciclo. Si el problema ocurre con frecuencia, garantizar el método correcto de carga (capacidad nominal, tipo de carga homogéneo).</p>

9	BLOQUEO INVERTER	DEL	<p>En display aparece: "ALARMA !!! 09 Bloqueo Inverter". Hay un problema de bloqueo del convertidor. El ciclo continúa, pero la cesta no funciona: al tocar la pantalla táctil, la alerta se restablece. NOTA: Es posible que el mensaje tenga en detalle el tipo de bloque del inversor. Llamar el centro de servicio autorizado.</p>
11	WDT CALENTAMIENTO		<p>En display aparece: "ALARMA !!! 03 Timeout Calentamiento". Ha superado el tiempo máximo para ejecutar el calentamiento de agua. El ciclo no se detiene, pero saltan todas las etapas de calefacción. Al tocar la pantalla táctil, la alerta se restablece. Llamar el centro de servicio autorizado</p>
12	AGUA DURANTE LA CENTRIFUGA		<p>También si la velocidad del tambor aumenta, el valor se frena a 100rpm. En este caso no es un alarma sino un sistema de seguridad que interviene si el nivel del agua en el tambor no es inferior de un nivel determinado cuando empieza la centrifuga. Llamar el centro de servicio autorizado.</p>
13	SOBRECALENTAMIENTO		<p>En display aparece: "ALARMA !!! 13 Sobrecalentamiento". La temperatura del agua ha superado los 110° C. El sistema de calefacción está apagado y las etapas de calentamiento siguientes no se hacen. Llamar el centro de servicio autorizado.</p>
14	SOLICITUD MANTENIMIENTO	DE	<p>En display aparece "Solicitud de mantenimiento". La máquina ha alcanzado el número de ciclos que incluyen una evaluación de mantenimiento de rutina por el centro de servicio autorizado.</p>
15	WDT CERO MOTOR		<p>En display aparece "WDT Cero Motor". Pasó el tiempo máximo para la apertura de la puerta motorizada: llamar el centro de servicio autorizado.</p>
16	WDT CIERRA PUERTA	DE	<p>En display aparece "WDT Cierra de Puerta". Pasó el tiempo máximo para cerrar de la puerta motorizada: llamar el centro de servicio autorizado.</p>
17	WDT PUERTA	APERTURA	<p>En display aparece "WDT Apertura Puerta". Pasó el tiempo máximo para el inicio de la apertura de la puerta motorizada: llamar el centro de servicio autorizado.</p>
18	WDT HINCHAMIENTO DE LA JUNTA		<p>En display aparece " ALLARM !!! 18 Expirado WDT hinchamiento de la junta" Pasó el tiempo máximo para completar el hinchamiento del sello de la puerta, llamar el centro de servicio autorizado.</p>

19	WDT DESINCHAMIENTO DE LA JUNTA	En display aparece " ALLARM !!! 18 Expirado WDT desinchamiento de la junta" Pasó el tiempo máximo para desinchar el sello de la puerta, llamar el centro de servicio autorizado.
21 ... 28	TANQUE 1 ...8 AGOTADA	En display aparece "TANQUE 1... 8 AGOTADA". Una de las tanques de detergente (1 a 8 segun las que realmente existen) se ha agotado. Proveer para rellenar o reemplazar.
-	POWER FAILURE	En display aparece "POWER FAILURE". Mientras la ejecución de un programa se acabò la alimentación eléctrica. Cuando esa alimentación recupera, la maquina espera 40" mientras en display aparece relampaguando la escrita "POWER FAILURE". Hay la posibilidad de reiniciar el ciclo a partir del momento que se interrumpió, pulsando el icono "START".

41. LOS PROGRAMAS EN MEMORIA CENTRAL

La máquina cuenta con un set de programas ya establecidos en la memoria, que aún se pueden cambiar.

NOTA: en lavadoras rígidas, el velocidad máxima es de 450 rígida RPM, en cualquier caso.

Además, la velocidad de centrifugado es puramente indicativa y varía según la capacidad de la máquina (comprobar el valor real del factor G en la fichas técnicas de las máquinas).
Después una breve descripción:

	NOMBRE	PRE-LAVADO	LAVADO	ENJUAGUE	CENTRIFUGAS
1	BLANCOS 90°C	5', 40°C	3', 90°C, 24"/6"/24", 40rpm	3	3+1 (5', max rpm)
2	BLANCOS 75°C	3', 40°C	3', 75°C, 24"/6"/24", 40rpm	3	3+1 (5', max rpm)
3	60°C NORMAL	3', 30°C	3', 60°C, 24"/6"/24", 40rpm	3	3+1 (5', max rpm)
4	40°C NORMAL	3', 30°C	3', 40°C, 24"/6"/24", 40rpm	3	2+1 (5', max rpm)
5	LANA 30°C	3'	3', 30°C, 2"/20"/2", 30rpm	3	1 (1', ½ max rpm)
6	MICROFIBRA 60°C MICROFIBER	5'	5', 60°C, 24"/6"/24", 40rpm	3	3+1 (5', max rpm)
7	MICROFIBRA 40°C	5'	5', 40°C, 24"/6"/24", 40rpm	3	3+1 (5', max rpm)
8	LAVADO RAPIDO 40°C	-	3', 40°C, 24"/6"/24", 40rpm	3	1 (5', max rpm)
9	LAVADO RAPIDO 60°C	-	3', 60°C, 24"/6"/24", 40rpm	3	1; (5', max rpm)
10	TELA SINTETICAS 40°C	-	3', 40°C, 15"/15"/15", 40rpm	3	2+1 (2', max rpm)
11	DISINFECCION 90°C	5', 40°C	3', 90°C, 24"/6"/24", 40rpm	2+3	5+1 (5', max rpm)
12	DISINFECCION 60°C	5', 40°C	3', 60°C, 24"/6"/24", 40rpm	2+3	5+1 (5', max rpm)
13	LANA 30°C	3'	3', 35°C, 2"/20"/2", 30rpm	1+3	1 (1', ½ max rpm)
14	FORTE 60°C STRONG	5', 40°C	10', 60°C,	3	3+1 (5', max rpm)

			24"/6"/24", 40rpm		
15	FUERTE 90°C	5', 40°C	10', 90°C, 24"/6"/24", 40rpm	3	3+1 (5', max rpm)
16	PRENDAS DE COLOR 60°C	-	3', 60°C, 20"/10"/20", 40rpm	3	2+1 (5', max rpm)
17	PRENDAS DE COLOR 40°C	-	3', 40°C, 20"/10"/20", 40rpm	3	2+1 (5', max rpm)
18	INTENSIVO 90°C	5', 40°C	10', 90°C, 24"/6"/24", 40rpm	3	3+1 (5', max rpm)

42. FUNCIONES DIFERENTES

Hay muchas otras características que se actualizan continuamente.

Entrar en la web del fabricante para descargar los archivos para actualizar el software y probar las nuevas características de la máquina.

43. MANUTENCION DE LA LAVADORA

Cualquier mantenimiento técnico de rutina o extra rutinaria deben ser realizadas por personal cualificado. Asegúrase de desconectar la alimentación antes de realizar cualquier tipo de mantenimiento.

A continuación los intervalos de mantenimiento ordinario y extraordinario siempre con la periodicidad prevista.

CADA DIA

La máquina debe mantenerse limpia con un detergente neutro. Limpiar el cuerpo para eliminar todo rastro de jabón, por lo que del limpieza del tanque.

Limpiar el sello de la puerta.

Limpiar la toma de aire y el respiradero.

Verificar el nivel de limpieza de la cesta: asegurarse de que no hay depósitos.

Al final del día, dejar la puerta abierta para ventilar el interior

Al final del día, desconectar toda la alimentación de energía y agua

CADA TRES MESES

Comprobar el estado de las correas de transmisión y la limpieza del cesto: asegurarse de que no hay depósitos.

Verificar la limpieza de la válvula de escape

Verificar la limpieza de la válvula de entrada y los filtros relacionados

CADA AÑO

Llamar a un centro de servicio autorizado para: Limpiar el interior de la máquina Pruebar el estado de los contactos eléctricos del cableado Comprobar el integridad de las piezas de la junta de goma

Ejecutar la lubricación de las piezas mecánicas que lo requieran. Limpiar las entradas de aire del motor.



¡ADVERTENCIA!

Cuando el equipo está tilting, antes de iniciar cualquier trabajo de mantenimiento, asegúrese de que el circuito de aire es completamente plano y no se produzcan movimientos de accionamiento, incluso en caso de fallo de alimentación.

En el caso de manutención en posiciones de no descanso de algunonas unidades, asegúrese de

bloquear mecánicamente, y con seguridad los neumáticos.

44. PROBLEMAS DE LAVADO

Cuando hay malos resultados en los tejidos lavados, consulte la siguiente tabla.

PROBLEMA	SOLUCION Possible
Los tejidos salen todavía húmedos.	Comprobar que el programa concluirá con una centrifugado final. Puede ser que habían una serie de desajustes: comprobar la carga y poner en marcha una centrifuga.
Los tejidos vienen con signos claros de la cesta	Comprobar la velocidad de rotación, es probablemente excesiva .
Los tepido estan afeltrados	Comprobar las etiquetas de prendas de vestir y de idoneidad para el uso en la lavadora . Comprobar la velocidad de centrifugado y el ciclo de temperatura utilizada.

45. PROCEDIMIENTO PARA EL CONTROL DE LOS DESPOSITIVOS DE SEGURIDAD

Después de encender la máquina antes de comenzar el ciclo, siempre se debe comprobar el buen funcionamiento de los dispositivos de seguridad, el usuario siempre debe llevar a cabo los siguientes pasos cuidadosamente:

ACCIONES	CONSECUENCIAS
Poner en marcha un ciclo y pulsar STOP...	... la maquina tienes que pararse y esperar un ciclo nuevo.
Accionar el hongo de emergencia la cesta tienes que pararse y la maquina tienes que apagar



¡ADVERTENCIA!

Después de encender la máquina antes de empezar a trabajar, siempre se debe comprobar el perfecto funcionamiento de todos los dispositivos de seguridad.

46. EMPIEZO DE UN PROGRAM,A DE LA SECADORA

Encender el interruptor que alimenta la máquina. Para las máquinas que tienen calentamiento de vapor: abrir la persiana para permitir el ingreso del vapor. Para limitar los golpes de ariete:, realizar la abertura lentamente: desde la posición cerrada hasta abierta, tardar 1 minuto.

Para las máquinas con calentamiento de gas: abrir la válvula de interceptación del gas.

Asegurarse que el botón de emergencia (para los modelos que lo proveen) este en posición descanso, y que no haya sido activado durante el transporte o antes del último cierre de la máquina.



¡ADVERTENCIA!

Antes de poner en marcha la máquina realizar siempre el proceso de verificación de seguridad (verificar el relativo párrafo).

Antes de hacer la carga de la ropa mojada, asegurarse que el cesto esté completamente vacío.

La máquina debe ser cargada con ropa homogénea y con un peso que no supere el peso previsto en los datos técnicos y en la placa con la matrícula. Después de la carga, cerrar la puerta.



¡ADVERTENCIA!

Asegúrese que cuando se cierra el la puerta no sean enganchados trozos de tela entre el la puerta y el frente de la máquina.

Luego de haber cerrado completamente la puerta, en la pantalla aparece el simulador de selección.

En cada pantalla se encuentran los íconos de selección del programa:



Para seleccionar un programa es suficiente tocar el ícono deseado.

Para visualizar más programas que se encuentran en la memoria, deslizar la pantalla, o tocar una de las dos flechas.

Cuando un programa es seleccionado, en la pantalla aparece el nombre (modificable: ver el relativo párrafo), el almacenamiento numérico y sus características.

Por ejemplo:

SÁBANAS DE ALGODÓN (01)

CALENTAMIENTO 70°
TIEMPO 30'
VELOCIDAD TAMBOR 35RPM

Aquí persigue la descripción detallada de los parámetros de programación que podrían aparecer en la fase de preview:

SECADORA: TEMERATURA Y TIEMPO

Son respectivamente la temperatura de secado y el tiempo de duración del ciclo de secado.

ENFRIAMIENTO

La parte final del ciclo de secado de ropa con tambor no tiene calor (ciclo de enfriamiento) para asegurarse que los artículos estén en una temperatura que no los dañe. En el cuadro por debajo están indicadas las temperaturas de enfriamiento y el tiempo de duración del ciclo de enfriamiento. La máquina completará el ciclo cuando el primero de estos dos "set point" será alcanzado.

NIVEL DE POTENCIA

Es el nivel de potencia de calentamiento que será activado durante la fase de secado (solo para las máquinas que lo tienen). Los niveles de potencia son tres:

nivel 1: potencia mínima

nivel 2: potencia media

nivel 3: potencia máxima

La elección del nivel debe ser hecha en función al tipo de tela que será secada. Cuanto más alto es el nivel seleccionado, más rápido será el ascenso de la temperatura al interno del tambor.

VELOCIDAD DEL TAMBOR

Es la velocidad de rotación del cesto (sólo para máquinas que estén dotadas con la opción de regulación de la velocidad).

VELOCIDAD DEL AIREADOR

Es la velocidad de rotación del aireador de aspiración (sólo para las máquinas que están dotadas con la opción de regulador de velocidad). La selección de velocidad del aireador está relacionada a la velocidad del aire en el tambor: cuanto más alto es el nivel seleccionado, mayor será la velocidad del aire que cruza el cesto.

Cuando el programa deseado se muestra en la pantalla, es suficiente presione el ícono START para ponerlo en marcha.

SÁBANAS DE ALGODÓN (01)

START



¡ADVERTENCIA!

Que el programa se seleccione de manera tal que la ropa se descargue con una humedad residual del 10-20%, para permitir un correcto planchado.



¡ADVERTENCIA!

En el caso de problemas o de anomalías en el funcionamiento, apagar inmediatamente el aparato y llamar al centro de asistencia técnica autorizado!



¡ADVERTENCIA!

Al final del programa no dejar ropa al interno de la máquina firme: podría suceder el fenómeno de auto combustión!

47. COMIENZO RETRASADO DE UN PROGRAMA

Si se desea comenzar un programa retrasado, proceder, como descrito arriba, con la selección del programa. Después de averlo seleccionado, no presione START para la puesta en marcha inmediata, presione el icono reloj:

COTTON SHEET (01)



START

En la pantalla aparele lo siguiente:

HORA START

14:20 → **14:20**

En la izquierda se ve la hora actual, en la derecha la hora (titilando) en la que se desea que el ciclo comience.

El retraso máximo es de 24 horas.

Luego de haber elegido la hora de comienzo retrasado, presione START.

Con el nombre del programa aparece la cuenta regresiva que indica cuantas horas, minutos, y segundos faltan para el comienzo automático y retrasado del programa.

La cuenta regresiva puede ser interrumpida en cada momento apretando los botones STOP o MENU.

Cuando termina la cuenta regresiva, a la hora elegida, el ciclo se pondrá en marcha automáticamente.

Si durante la espera la puerta está abierta y no se cierra, cuando termina la cuenta regresiva, la máquina se pone en pausa (ver párrafo relativo).

48. PAUSA DE UN PROGRAMA

Mientras un programa está trabajando, es posible suspenderlo para una pausa o interrumpirlo definitivamente.

Para suspenderlo, osea ponerlo en pausa, es suficiente presionar el botón PAUSA.

En la pantalla aparecerá el siguiente mensaje

SÁBANA DE ALGODÓN (01)

70°C 29:13 45rpm

STOP

PAUSA



¡ADVERTENCIA!

En las fases de pausa y abertura de la puerta, recuérdese que la temperatura de la ropa podría ser elevada!

49. STOP DE UN PROGRAMA

En cualquier fase del programa, es posible interrumpirlo en modo definitivo presionando el botón STOP:

SÁBANA DE ALGODÓN (01)

70°C 29:13 45rpm

STOP

PAUSA



¡ADVERTENCIA!

No apagar nunca una secadora de tambor antes del final del ciclo de secado, amenos que todos los artículos no sean retirados rápidamente y extendidos para que dejen el calor.



¡ADVERTENCIA!

No dejar la ropa caliente al interno de la máquina parada: podría existir el riesgo de auto combustión!

50. FASES DEL PROGRAMA

El programa de una secadora está constituido por dos fases: la fase de calentamiento y la fase de enfriamiento final

Cada una de estas fases tiene dos valores característicos: la temperatura y el tiempo.

En la fase de calentamiento la máquina seca por el tiempo previsto y la temperatura prefijada.

En fase de enfriamiento la máquina enfría la ropa: el completamiento del ciclo se alcanza cuando el primero de los dos parámetros característicos, el tiempo máximo, o la temperatura prefijada se alcanza.

Mientras que el programa está trabajando es posible verificar la tendencia de todos los parámetros característicos.

En fase de calentamiento la temperatura de "set point" siempre está en evidencia (en el ejemplo: 70°C): la temperatura real del tambor, titila abajo de la misma (en el ejemplo: 27°C).

A su derecha el tiempo restante para final del ciclo de calentamiento (en el ejemplo: 49' y 59").

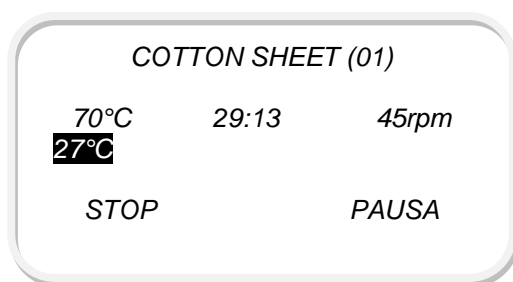

La parte final de un ciclo sucede sin calor (fase de enfriamiento) para asegurarse que los artículos sean puestos a una temperatura que garantice que no sean estropeados.

En la fase de enfriamiento la temperatura de "set point" está siempre en evidencia: la temperatura real del tambor, titila arriba de ella.

Cuando el ciclo está completo, un zumbador suena por 10 segundos. En la pantalla aparece la indicación de final del ciclo.

En el caso que no se presione el botón STOP, o se abra la puerta, y la fase anti arrugas está

activada (se vea el párrafo relativo), el tambor retoma el movimiento según los valores previstos. La fase anti arrugas puede ser reducida por la presión del pulsante de STOP, por la abertura de la puerta. Se concluirá de todas maneras al final del tiempo programado o hasta el final de la fase anti arrugas.

NOTA: es posible agregar una fase de pre-secado al programa, activando la función ENFRIAMIENTO INICIAL.

NOTA: con el botón ► se puede seguir un rápido avanzamiento que permite interrumpir la fase de calentamiento y pasar directamente a la fase de enfriamiento. Solicitar la habilitación al servicio de Asistencia Técnica.

51. FINAL DE LA JORNADA LABORAL

En la conclusión de la jornada laboral, la máquina debe terminar el ciclo y ser apagada: el tambor debe ser vaciado y limpiado.

Apagar todas las alimentaciones eléctricas accionando los relativos interruptores/seccionadores de línea: eléctrica, gas, vapor y aire comprimido. Dejar la puerta de la maquina abierta.

52. MODIFICACIÓN DE LOS PARÁMETROS DURANTE EL CICLO

Mientras el programa está trabajando es posible modificar todos los parámetros característicos: sin embargo estas modificaciones no quedan en la memoria del programa.

Para modificar el programa mientras está trabajando, presione el ícono del parámetro que se desea modificar y cambiar el valor.

Completar las modificaciones deseadas, es suficiente no presionar ningún botón: después de algunos segundos las visualizaciones vuelven a la secuencia normal.

Las modificaciones pueden ser hechas cuantas veces sea deseado y en cualquier fase del ciclo.



¡ADVERTENCIA!

Las modificaciones de los programas deben ser hechas solamente por personal competente.

53. PROGRAMA MANUAL

Es posible también realizar un ciclo de manera manual, configurando enseguida después de la carga, solamente los valores principales del ciclo de secado.

Para realizar este programa, seleccionar el ícono "MANUAL", configurar los datos demandados y presionar "START".

Los datos insertados quedan en la memoria como valores de "default" para la próxima utilización del ciclo manual.

Durante la ejecución del ciclo es posible modificar los parámetros, como en el caso de los programas estándares (se vea el párrafo relativo). Los tiempos del motor del ciclo MANUAL son 40 segundos de rotación y 5 segundos de pausa.

54. LOS PROGRAMAS EN LA MEMORIA

La máquina tiene en la memoria treinta programas ya configurados con todas sus características.

Aquí sigue una tabla que los resume.

Se vea el relativo párrafo sobre como modificar a propio gusto los programas de "default".

Los tiempos de "default" de rotación para las máquinas caracterizadas por inversión son:

Rotación en sentido horario: 40 segundos

Pausa: 5 segundos

Rotación sentido anti-horario: 40 segundos

Los tiempos de rotación y de pausa pueden ser re programados y modificados (se vea párrafo relativo).

Para las máquinas que tienen otros opcionales, los valores de "default" son iguales para todos los programas:

Potencia de calentamiento: nivel 3

Velocidad de cesto: 40 rpm

Velocidad aireador: velocidad 2



¡ADVERTENCIA!

La temperatura que se use debe siempre estar en norma con las temperaturas permitidas en las etiquetas de la ropa que debe ser secada.



¡ADVERTENCIA!

La formación de manchas amarillas sobre las telas secadas, señala la presencia de detergente no eliminado cuidadosamente en la fase de enjuague o una temperatura de utilización de la máquina superior a la temperatura prevista para esa tela!



¡ADVERTENCIA!

La formación de arrugas en las telas secadas, pueden ser generadas por un tiempo de espera muy largo en la máquina, después de la conclusión del ciclo.

Si esto se ve amenudo, activar el sistema anti-arrugas.



¡ADVERTENCIA!

Importantes diferencias de espesor de las telas para secar (por ejemplo debidas a las costuras), pueden originar secados incompletos.



¡ADVERTENCIA!

Evitar cuidadosamente el secado de telas que tengan botones o materiales plásticos o telas que tengan costuras con materiales sintéticos.

Una temperatura demasiado elevada podría causar la disolución y por consecuencia la ruina del tambor.

PROG.	TIPO	SECADO		ENFRIAMIENTO	
		°C	Min.	°C	Min.
01	HUMEDAD RESIDUAL	90	DRY	40	3
02	HUMEDAD RESIDUAL	80	IRON DRY	40	3
03	HUMEDAD RESIDUAL	75	DRY	40	3
04	HUMEDAD RESIDUAL	60	DRY	40	3
05	A TIEMPO	50	50	40	3
06	A TIEMPO	40	50	40	3
07	A TIEMPO	90	40	40	3
08	A TIEMPO	80	40	40	3
09	A TIEMPO	70	40	40	3
10	A TIEMPO	60	40	40	3
11	A TIEMPO	50	40	40	3
12	A TIEMPO	40	40	40	3
13	A TIEMPO	90	30	40	3
14	A TIEMPO	80	30	40	3
15	A TIEMPO	70	30	40	3
16	A TIEMPO	60	30	40	3
17	A TIEMPO	50	30	40	3

PROG.	TIPO	SECADO		ENFRIAMIENTO	
		°C	Min.	°C	Min.
18	A TIEMPO	40	30	40	3
19	A TIEMPO	90	20	40	3
20	A TIEMPO	80	20	40	3
21	A TIEMPO	70	20	40	3
22	A TIEMPO	60	20	40	3
23	A TIEMPO	50	20	40	3
24	A TIEMPO	40	20	40	3
25	A TIEMPO	90	15	40	3
26	A TIEMPO	80	15	40	3
27	A TIEMPO	70	15	40	3
28	A TIEMPO	60	15	40	3
29	A TIEMPO	50	15	40	3
30	A TIEMPO	40	15	40	3
Coin Op dryers					
HIGH	TIME	90	50	40	3
MEDIUM	TIME	80	50	40	3
LOW	TIME	70	50	40	3

55. MÁQUINA CON SISTEMA DE PAGO: FUNCIONAMIENTO

Solamente después de haber seleccionado el programa, en la pantalla aparece el costo del programa.

Si el sistema de pago lo prevee, a medida que la moneda es insertada, la pantalla se actualiza con el valor que falta para la compra del ciclo.

Solamente después de haber completado el pago, cuando se presiona el botón START, el ciclo se pone en marcha.

Si durante las fases de secado se desea cambiar el programa seleccionado, es suficiente presionar el botón que corresponde: la selección será automáticamente actualizada sin que la máquina se pare.



¡ADVERTENCIA!

En el caso de que se cambie el programa durante la ejecución del ciclo, si los valores del programa son distintos, los tiempos de acreditación serán proporcionalmente modificados.

Si durante el funcionamiento se abre la puerta, cuando se presione el botón PAUSA o el botón STOP, la máquina se pone en pausa.

La cuenta regresiva del tiempo continúa también durante la suspensión del ciclo.



¡ADVERTENCIA!

Si la pausa dura por un tiempo superior a los 5 minutos, el crédito será automáticamente perdido.



¡ADVERTENCIA!

Si durante la fase de enfriamiento se abre la puerta, el ciclo será definitivamente interrumpido y terminado. No se perderá el crédito porque el pago efectuado sirve para adquirir exclusivamente el tiempo de la fase de secado, y no el tiempo de la fase de enfriamiento.

Se destaca que en la fase de enfriamiento no es posible seleccionar un programa distinto de el que está funcionando.

56. ACCESO A LA PROGRAMACION

Es posible modificar los datos de "default" entrando con el menú usuario.

Para poner en marcha, mientras la máquina está detenida presione el ícono ":" que se encuentra en alto a la derecha.

En pantalla aparece lo siguiente:

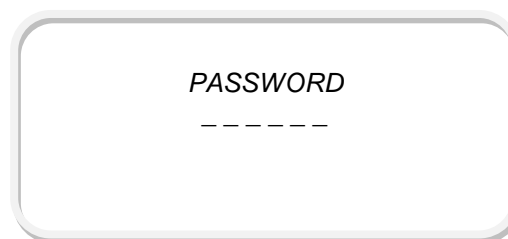

Insertar el código de 6 cifras para acceder al área usuario "159357"

Cuando se completa el código aparece en la pantalla la lista del menú.

Esta pantalla es la puerta de acceso al área de programación del usuario.

Deslizándola se accede a la configuración de:

IDIOMAS
FECHA/HORA
VISUALIZACIÓN DE TEMPERATURA
ANTIARRUGAS
AVANZAMIENTO RÁPIDO
DESACTIVACIÓN TÁCTIL
CAMBIO DE CONTRASEÑA
CARGA DE PROGRAMAS CON PINCHO USB
GRABACIONES
MENU ENERGIA
PROGRAMAS

Para las máquinas que tienen sistema de pago la lista se completa con los siguientes parámetros:

NÚMERO MÁQUINA
TIEMPO ACERAMIENTO CRÉDITO
START AUTOMÁTICO
En los próximos párrafos la descripción de cada ambiente.

57. LOS PROGRAMAS

Para modificar las características de los programas DE "default" o agregar los nuevos, acceder en el área de programación.

A seguir los parámetros rellenables y los valores aceptados:

NOMBRE DEL PROGRAMA

Es la descripción del programa que aparece durante la selección y la ejecución del programa. Se puede rellenar con 16 letras alfanuméricas.

TIPO DE PROGRAMA

Seleccionando este parámetro se decide si el programa tiene que funcionar de manera automática (decidiendo el nivel de humedad residual al final del ciclo), o en manera clásica (definiendo la duración del ciclo):

HUMEDAD
A TIEMPO

HUMEDAD DE FIN DE CICLO

(para programas "HUMEDAD RESIDUAL")

Si se selecciona el valor de humedad final, cuando se alcanza, el ciclo se considera terminado:

IRON DRY
DRY
EXTRA DRY

WDT SET

(Para programas "HUMEDAD")

Se definen los tiempos de seguridad además del cual el ciclo automático es interrumpido o la temperatura de "set point" del ciclo automático.

TIME OUT SECADO: 1' ÷ 120'
TEMPERATURA: 0°C ÷ 90°C

N. PASOS

(Para programas "A TIEMPO")

Es posible definir una serie de pasos de calentamiento (o enfriamiento) en los cuales se divide el ciclo de secado.

1 ÷ 10

PASO 1

(para programas "A TIEMPO")

En cada paso en el cual se ha dividido el ciclo, es posible definir la temperatura de secado y la duración.

DURACIÓN : 1' ÷ 120'

TEMPERATURA: 0°C ÷ 90°C

PASO 2 ... 10

(para programas con PASOS >1)

En cada paso en el cual se ha dividido el ciclo, es posible definir la temperatura de secado y la relativa duración:

DURACIÓN : 1' ÷ 120'

TEMPERATURA: 0°C ÷ 90°C

DURACIÓN DE ENFRIAMIENTO

Es la duración de enfriamiento al final de la fase de secado. Este valor es reducido automáticamente si la TEMPERATURA FINAL ENFRIAMIENTO se alcanza antes.

0' ÷ 30'

TEMPERATURA FINAL ENFRIAMIENTO

Es la temperatura de enfriamiento al final de la fase de secado. Este valor es reducido automáticamente si la duración ENFRIAMIENTO se alcanza antes.

0°C ÷ 90°C

INVERSIÓN CESTO

(para máquinas con inversión)

Para máquinas que tienen inversión es posible decidir que el programa utilice el comando inversión de cesto o no.

Si se selecciona "SIN", durante la ejecución del programa, el cesto gira solamente en el sentido horario (sin inversión).

CON

SIN

TIEMPO MOVIMIENTO CESTO ADELANTE

(para máquinas dotadas con inversión y programas CON INVERSIÓN CESTO)

El tiempo de rotación del cesto es en sentido horario.

0" ÷ 5'

TIEMPO MOVIMIENTO CESTO PAUSA

(para las máquinas dotadas de inversión y programas con INVERSIÓN DEL CESTO)

Es el tiempo de pausa de la rotación del cesto.

1" ÷ 5'

TIEMPO DE MOVIMIENTO CESTO DETRAS
(para máquinas dotadas con inversión y programas con INVERSIÓN DE CESTO)
Es el tiempo de rotación del cesto en sentido anti-horario.
0" ÷ 5'

VELOCIDAD DEL TAMBOR
(para las máquinas con control de velocidad del tambor)
Es la velocidad de rotación del tambor, expresada en giros al minutos.
20rpm ÷ 80rpm

VELOCIDAD AIREADOR
(para las máquinas dotadas de inversión y con control de la velocidad del aireador)

SELECCIONAR LA POTENCIA
(para máquinas con opción selección de potencia)
El parámetro permite decidir si y como reducir la potencia de calentamiento puesta a disposición de la batería eléctrica.
MIN 1
MED 2
MAX 3

DURACION DE ENFRIAMIENTO INICIAL
(para máquinas en las cuales ha sido activado el menú)
Es el tiempo con el cual es posible realizar un paso inicial, que preceda el ciclo de secado.
0' ÷ 30'

58. PROGRAMACIÓN: IDIOMA
Permite modificar el idioma con el cual se comunica con el procesador.

59. PROGRAMACIÓN: FECHA/HORA
Permite modificar el calendario, la fecha y la hora.

60. PROGRAMACION: CONSUMOS DE ENERGIA
Permite verificar. Se precisa que los datos reportados son correctos solo si la instalación tendrá una configuración correcta de la máquina en fase de prueba.

61. PROGRAMACIÓN: ANTIARRUGAS
Permite activar, desactivar o modificar la fase anti-arrugas.
Los parámetros que se pueden modificar en este submenú son:
ANTIARRUGAS: podría tener valor:

SI: significa que la fase anti-arrugas será activada después del final del ciclo, si la puerta no se abre, en base a los valores definidos por debajo
NO: significa que la fase anti-arrugas no se activará después del final del ciclo, aunque la puerta no sea abierta.

PAUSA AL FINAL DEL CICLO: es el tiempo de espera después del final del ciclo, en minutos:segundos, después del cual se activa la fase anti-arrugas

ADELANTE: es el tiempo de rotación del tambor, en sentido horario, expresado en minutos:segundos, durante la fase anti-arrugas

PAUSA: es el tiempo de detención, expresado en minutos:segundos, durante la fase anti-arrugas entre una rotación horaria y anti-horaria.

DETRÁS: es el tiempo de rotación del cesto, en sentido anti-horario, expresado en minutos:segundos, durante la fase anti-arrugas

TIEMPO MAX CICLO: es la duración de la fase anti-arrugas antes de la detención definitiva del ciclo.

62. PROGRAMACIÓN: ENFRIAMIENTO INICIAL
Cuando la función es activada, para cada programa será posible definir un tiempo de enfriamiento inicial: se trata de una fase introductoria, que empieza con la puesta en marcha del ciclo y que antecede la normal fase de calentamiento.

63. PROGRAMACIÓN: MÁQUINA CON SISTEMA DE PAGO.
Si la máquinas tienen un sistema de pago, existen parámetros programables dedicados, que no están presentes en las máquinas estándares. Los parámetros, el campo PUBLICIDAD y los contenidos en el MENU MONEDERO. Además existen dos parámetros adicionales para sólo lectura:
CRÉDITO TOTAL: es la suma total del crédito desde el día de la instalación de la máquina
CRÉDITO DIARIO: es la suma total del crédito en el último día (desde las 00:00).

64. PROGRAMACIÓN: MENU MONEDERO
El campo "MENU MONEDERO" se presenta solamente en las máquinas que tienen un sistema de pago.
Los parámetros de este menú son los siguientes:
MONEDA: identifica la unidad monetaria que será visualizada en la pantalla en la fase de solicitud del crédito.
FICHA 1: identifica el valor (expreso en la unidad del parámetro MONEDA) al cual corresponde un impulso al ingreso de la tarjeta electrónica (ingreso identificado con FICHA 1).

FICHA 2: identifica el valor (expreso en la unidad del parámetro MONEDA) al cual corresponde un impulso al ingreso de la tarjeta electrónica (ingreso identificado con FICHA 2).

DECIMALES: números decimales que serán visualizados en el monitor en la fase de solicitud del crédito:

XX: ningún decimal

XX,X: un decimal

XX,XX: dos decimales

START AUTOMÁTICO:

Si está configurado "SI": cuando se completa el pago solicitado, el ciclo se pone en marcha inmediatamente

Si está configurado "NO": cuando se completa el pago solicitado, el ciclo se pone en marcha solo después de haber presionado el botón START

Se recuerda que para remontar al menú o eventualmente salir del área de programación, es suficiente presionar STOP una o más veces.

65. QUE HACER SI FALTA ENERGIA ELECTRICA

En el caso de que falte energía eléctrica, la ropa que se encuentra adentro del cesto tiene el riesgo de incendiarse o quemarse.

En este caso, abrir la puerta y descargar el cesto dejándolo abierto.

La maquina recuerda cual programa ha sido interrumpido (el número 1, en el ejemplo) e invita a reiniciarlo presionando START.

Recargar la máquina y cerrar la puerta: el ciclo será recuperado a la misma altura que ha sido interrumpido.

66. QUE HACER SI PERCIPE OLOR A GAS

En el caso que se perciba olor a gas en el ambiente en el cual ha sido instalada la secadora: Apagar inmediatamente la ejecución del programa

Abrir inmediatamente todas las puertas y ventanas

Cerrar inmediatamente la válvula o la grifa por arriba de la máquina o del recogedor principal

No encender luces, fósforos, encendedores

No fumar

Llamar al instalador para verificar el origen de la pérdida de gas.

67. INFORMES DE PANTALLA

El microprocesador entrega una diagnóstica completa en el caso que haya mal funcionamientos y también para simples informes.

Por debajo se entrega la lista de los informes que pueden aparecer en la pantalla. Se invita de todas maneras al utilizador a dirigirse, en estos casos, a un centro de asistencia autorizado para la solución del problema ocurrido.

Se recuerda que la activación de cada una de las siguientes señalizaciones está acompañada por un sonido intermitente y continuo del buzzer.

La diagnostica no se encuentra en las máquinas con comando con doble timer: en el caso que se pare la máquina dirigirse directamente a un centro de asistencia técnica autorizado.

ALARMA DE FUEGO

Aparece si se crea una condición de riesgo de incendio.



¡ADVERTENCIA!

En este caso apagar la corriente eléctrica y cerrar inmediatamente las válvulas de suministro del gas y del vapor.

PRESÓSTATO AIRE CERRADO

Podría aparecer cuando presóstato se cierra al apretar START. Esta situación se verifica si se trata de comenzar el ciclo mientras el aspirador todavía está girando.

Aparece también si se verifica una ruptura del presóstato de aire. Pedir la intervención a un centro de asistencia técnica autorizado.

DESCARGA DE AIRE INSUFICIENTE

Aparece si se verifica un problema de instalación de la descarga de aire húmedo, o si se verifica una obstrucción del filtro. Apagar la máquina, abrir la puerta inferior y limpiar el filtro: no utilizar objetos afilados o puntiagudos!

MOTOR TÉRMICO AIREADOR

Aparece si se verifica un calentamiento excesivo del motor del aireador. Apagar la máquina y pedir la intervención de un centro de asistencia técnica autorizado.

MOTOR TERMICO TAMBOR

Aparece si se verifica un calentamiento excesivo del motor del cesto. Apagar la máquina y pedir la intervención de un centro de asistencia técnica autorizado.

FICHA ENCAJADA

Aparece sólo sobre las máquinas dotadas de sistema de pago. Significa que hay crédito encajado al interno del monedero por un tiempo mayor a 5 segundos. Verificar el monedero y eventualmente pedir la intervención de un centro de asistencia técnica autorizado.

El alarme puede aparecer también en el caso en el cual el encaje de la moneda se verifique durante la ejecución del programa en el caso de acreditación en funcionamiento. En este caso el programa se completa, aunque siga el alarme en la pantalla. Cuando el monedero se desencaje, el alarme se quita automáticamente.

DAÑO A LA SONDA DE TEMPERATURA

Aparece si se verifica la ruptura de la sonda de temperatura.

El comportamiento de la máquina es el mismo que en el caso de calentamiento excesivo explicado antes. Preguntar por la intervención de un centro de asistencia técnica autorizado.

BLOQUEO DE LA CENTRAL DE VAPOR

Solo para las máquinas a vapor, es posible que aparezca este señal. Con este señal en la pantalla la máquina continúa a trabajar, pero el sistema de calentamiento está bloqueado y espera un reinicio.

Para reiniciar el calentamiento presione el botón RESET.

Controlar si la válvula del vapor ha sido abierta.

En el caso que este señal se repita a menudo, pedir una verificación a un centro de asistencia técnica autorizado.

SOBRETENPERATURA

En el caso que la temperatura interna del cesto supere los 30°C por arriba del "set point", en la pantalla aparece el señal titilando "SOBRETENPERATURA".

En este caso el calentamiento se suspende hasta que la temperatura no se encuentra por debajo del umbral de señal.



¡ADVERTENCIA!

En esta situación el aspirador continúa funcionando y el cesto sigue girando, para proceder con el enfriamiento de la ropa.

En el caso que el señal se repita a menudo, pedir una verificación con un centro de asistencia técnica autorizado.

EFECTUAR MANUTENCIÓN

Cuando se llega al número de horas previstas para la manutención, la máquina no se frena.

En el primer "power off" y siguiente "power on", aparece en la pantalla el siguiente mensaje "EFFECTUTAR MANUTENCIÓN".

El señal se elimina apretando cualquier botón y la máquina vuelve a ponerse en marcha sin más señales. Pero es necesario pedir una manutención ordinaria a un centro de asistencia técnica autorizado.

68. MANUTENCIÓN DE LA SECADORA



¡ADVERTENCIA!

Existe el riesgo de dañarse o arruinar el equipo.

Cada intervención de manutención ordinaria o extraordinaria debe ser hecha por personal profesionalmente calificado. Asegurarse que todas las alimentaciones estén desconectadas antes de hacer cualquier tipo de manutención.

Para la limpieza no rociar agua o vapor.

Son reportadas las manutenciones ordinarias y extraordinarias con las caducidades previstas.

No permitir la acumulación de hilos alrededor de la secadora (esto no es necesario para la secadora fileteado en la ventilación con el externo del inmóvil).

Para la limpieza cotidiana usar un paño suave y húmedo. No usar productos abrasivos, esponjas abrasivas, solventes o objetos metálicos

EN CADA CICLO

Al final de cada ciclo de secado limpiar el filtro de la máquina y también si hay pelusas acumuladas removerlas.

Para limpiar el filtro abrir la portilla o (en algunos modelos) abrir el cajón, y acceder al vano filtros.

Para los modelos con acceso con la portilla, el filtro no se tiene que sacar de la sede.

Para los modelos con acceso con cajón, vaciar el filtro a bolsa, teniendo cuidado de no arruinar la red.

En ambos modelos, las impuridades deben ser sacadas del filtro con las manos: no utilizar objetos afilados o apuntados!



¡ADVERTENCIA!

Nunca poner en función la secadora sin el filtro anti-pelusa. Sustituir inmediatamente el filtro si el mismo se daña o rompe.

CADA SEMANA

Verificar las condiciones de limpieza del cesto: asegurarse que no haya depósitos. Asegurarse que no haya una unión de costuras en nailon, botones u otros que podrían arruinar la ropa.

Verificar la guarnición de la puerta.



¡ADVERTENCIA!

Para la limpieza del cesto no utilizar un limpiador de alta presión o con presión de agua continua. El cesto debe ser limpiado con una paño suave y seco.

CADA TRES MESES

Verificar las condiciones de limpieza del ventilador de aspiración. Verificar la limpieza de los aireadores de enfriamiento y de los motores del cesto y aireador.

CADA AÑO

Debe ser contactado un centro de asistencia técnica autorizado para hacer:

La limpieza del quemador o de las resistencias de polvos, pelusas o impuridades depositadas

La limpieza del vano interno de la secadora

El control del tensión del circuito neumático

El control de tensión de la rampa del gas

SI ES NECESARIO

En el caso en el cual la temperatura al interno de la batería llegue a valores demasiado elevados, una pastilla termostática de seguridad apaga el funcionamiento del sistema de calentamiento: el cesto continúa a girar pero el sistema de calentamiento queda desactivado.

La pastilla termostática es a rearme manual, o sea que, si este caso se verifica, es necesario apagar la máquina y presionar el botón de color marrón que se encuentra detrás de la misma pastilla.

Si este inconveniente se repite, apagar la máquina, sacar todas las alimentaciones eléctricas y llamar al centro de asistencia técnica autorizado.

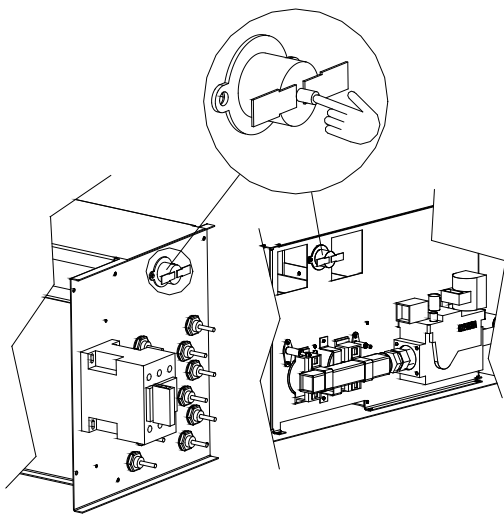

¡ADVERTENCIA!

En el caso de máquinas tilting, antes de poner en marcha cualquier tipo de mantenimiento, asegurarse que el circuito del aire esté completamente descargado y no se puedan verificar movimientos de accionamientos pneumáticos, también en ausencia de alimentación eléctrica.

En el caso de manutención en posiciones de no descanso de algunos accionamientos, asegurarse de bloquear mecánicamente, y de manera segura, los accionamientos pneumáticos.

69. PROBLEMAS DE SECADO

En el caso en el que el secado resulte de poca calidad en las telas secadas, verificar la siguiente tabla para ver las soluciones para los problemas más frecuentes.

PROBLEMA	SOLUCIÓN
La ropa sale con manchas amarillentas.	Verificar que los enjuagues hechos con la lavadora estén bien hechos y eliminen completamente los residuos de detergente. El PH debe ser entre 5 y 6.
Las telas salen amarillentas	Verificar que la temperatura de secado sea compatible con las temperaturas previstas para esa tela: es posible que la temperatura de secado sea demasiado elevada.
Las telas salen todavía mojadas.	Verificar la temperatura seleccionada: podría ser demasiado baja. Verificar la aspiración de aire húmedo: una obstrucción podría eliminar la eficiencia. Verificar la carga: podría ser excesiva y no dejar que el flujo de aire pase a través de la ropa.
At the end of the cycle, linen is hardened	Check the cycle temperature, especially in case of linen fabrics. If temperature is too high, the fabrics may harden.
Las telas salen duras.	Verificar la temperatura del ciclo, sobretodo en el caso que las telas sean de puro lino. Si la temperatura es demasiado alta las telas suelen endurearse.

PROBLEMA	SOLUCIÓN
El cesto presenta rajuñones. Algunas telas salen arruinadas o desgarradas.	Algunos elementos metálicos como hebillas, ganchos, cierres deben ser envueltos en un paño antes del secado, de esta manera se protege el cesto de daños como arañazos o golpes que podrían a su vez dañar la ropa.

Esperar siempre la conclusión de un programa antes de poner en marcha el tilting. El uso del pulsador es habilitado o deshabilitado, accionando el interruptor de llave (D).

Cuando el pulsador es activo, el microprocesador de la máquina se desactiva.

La activación del pulsador es señalada cuando se prende la luz verde (A).

70. PRODEDIMIENTO PARA EL CONTROL DE LOS DISPOSITIVOS DE SEGURIDAD

Después de haber encendido la máquina, antes de empezar el ciclo de secado, es necesario controlar siempre el perfecto funcionamiento de los dispositivos de seguridad.

El utilizador tendrá siempre que seguir escrupulosamente el siguiente procedimiento:

Secuencia de ACCIONES	REACCIONES resultadas
Comenzar un ciclo y abrir el oblò...	... la máquina debe detenerse y ponerse en pausa.
Comenzar un ciclo y abrir la puerta filtro...	... la máquina debe detenerse y ponerse en pausa.
Accionar (donde es permitido) el botón de emergencia...	... el cesto debe detenerse y la máquina se debe apagar.
Apenas se da alimentación eléctrica...	...la máquina debe quedarse en stand-by esperando una disposición (cesto parado, aireador y calentamiento desactivados)



¡ADVERTENCIA!

Después de haber puesto en marcha la máquina y antes de comenzar el trabajo, es siempre necesario controlar el perfecto funcionamiento de todos los dispositivos de seguridad.

70. PERMUTACIÓN

Cuando se finaliza el ciclo de vida de la máquina, proceder con la permutación según las normativas vigentes, separando las partes metálicas de las partes plásticas, de las partes de vidrio, de las partes eléctricas/electrónicas.

Bajo el art. 13 del Decreto Legislativo 25 "julio 2005, n. 151 "Actuación de las Directivas 2002/95/CE, 2002/96/CE e 2003/108/CE, concerniente a la reducción del uso de sustancias peligrosas y de aparatos eléctricos y electrónicos, también a la eliminación de residuos"



El símbolo del contenedor de basura tachado reportado sobre el equipo o sobre el envoltorio señala que el producto, al final de la vida útil, debe ser recogido por separado de otros residuos. La recogida selectiva de basura de los presentes equipos, cuando han llegado al final de la vida útil, debe ser organizada por el productor. El usuario tendrá que deshacerse del presente equipo y tendrá que contactar al productor y seguir el sistema que él usa para permitir la recogida selectiva del equipo cuando llega al final de su vida.

La adecuada recogida selectiva para poder empezar el reciclaje del equipo, el tratamiento y la gestión de los residuos, contribuye a evitar posibles efectos negativos en el ambiente y en la salud y favorece la reutilización y/o reciclaje de los materiales con los cuales está compuesto el equipo.

La eliminación ilegal del producto por parte del titular prevee las sanciones previstas por las normas vigentes.



¡ADVERTENCIA!

En el caso que la máquina no sea usada antes de la eliminación, poner inservible el cierre la puerta, de esta manera nadie podrá cerrarse al interno poniendo en riesgo la propia vida. Desenchufar el cable de la alimentación eléctrica y eliminarlo.

71. CONDICIONES DE GARANTÍA

Para las condiciones de garantía referirse a la lista de precios del fabricante.



¡ADVERTENCIA!

Para poder beneficiar de la garantía del fabricante se deben observar cumplidamente las prescripciones contenidas en el mismo manual y en particular

Siempre obrar en los límites de empleo de la máquina;

Efectuar siempre una constante y diligente manutención;

Asignar el uso de la máquina a personal adecuadamente instruido;

Utilizar exclusivamente repuestos originales indicados por el fabricante