

03/2023

Mod: **SR-UH36FL**

Production code: 53SRUH36FLXB

Instrucciones de funcionamiento

Arrocera eléctrica / Mantenimiento de calor

N° de modelo SR-UH36F



Contenidos

Precauciones de seguridad	26-28
Precauciones de uso	28
Identificación de partes	29
Cómo cocinar.....	30-31
Para mantener el arroz cocinado caliente y sabroso	31
Cómo limpiarla	32
Resolución de problemas	33
Especificaciones	33
Nota	34

Muchas gracias por comprar producto Panasonic.

Por favor, preste especial atención a las "Precauciones de seguridad" de las páginas 26-28 antes de usar.

Por favor lea estas instrucciones antes de utilizar, y guárdelas para utilizarlas en el futuro.

Este aparato está destinado al uso doméstico o análogo, como:

- zonas de cocina para el personal de tiendas, oficinas u otros espacios de trabajo;
- alojamientos rurales;
- zonas para clientes en hoteles, moteles y otros tipos de establecimientos residenciales;
- establecimientos del tipo bed and breakfast.

d

Precauciones de seguridad

Siga las instrucciones que se dan a continuación para evitar accidentes, lesiones personales o daños materiales.

Las tablas siguientes indican el grado de daño causado por un manejo incorrecto.



Advertencia : Indica lesiones graves o muerte.



Atención : Indica riesgo de lesiones o daños materiales.

Las muestras de símbolos utilizados en este manual se explican más abajo.



Estos símbolos indican prohibición.



Estos símbolos indican requisitos que hay que cumplir.



Advertencia

Conectar firmemente.



(Una conexión no adecuada puede provocar un cortocircuito o fuego debido a la formación de calor.)

No utilizar un enchufe dañado o una toma retorcida.

No conecte o desconecte el horno de arroz con las manos mojadas.



(Puede provocar un cortocircuito)

No la utilice con las manos mojadas

No ponga sus manos o cara encima o cerca del orificio del vapor.



No tocar



(Para evitar heridas de que se quemem.)



Prohibido

No dañe el cable de corriente o el enchufe de corriente.

Lo siguiente está totalmente prohibido: desmontar, acercarlo a una superficie caliente, doblar, retorcer, tirar de él, colocar objetos calientes sobre la tapa o hacer un nudo.

(El cable dañado puede provocar un cortocircuito o fuego)
Si el cable de corriente o el enchufe de corriente está dañado, consulte a su tienda más cercana o centro de servicio para su reparación.

No introduzca objetos de metal como agujas u otro tipo de objetos extraños en las salidas de descarga o cualquier parte de la unidad.



Prohibido

(Puede provocar una electrocución o al funcionamiento)



(Podría quemarse o sufrir una lesión).

El aparato es apto para que lo usen personas con capacidades físicas, sensoriales y mentales reducidas, o con falta de experiencia y conocimiento, si cuentan con la supervisión o instrucciones sobre el uso del aparato de una manera segura y entienden los riesgos que implica.

El aparato no es apto para que los niños jueguen con él.



Quite el enchufe de corriente y límpielo con un paño suave.

Limpie el enchufe con regularidad.

(El polvo puede provocar mal funcionamiento o cortocircuitos.)

No ponga en funcionamiento el electrodoméstico con un cable o enchufe dañado.



(Puede provocar un cortocircuito o fuego)

Prohibido

Asegúrese de que el voltaje del suministro de energía de su hogar sea compatible con el voltaje requerido por el dispositivo.



(Puede provocar un cortocircuito o fuego)

Precauciones de seguridad

Advertencia

Deje de usar el aparato inmediatamente si se produce una avería o funciona de manera anormal.

(Puede provocar humo, un incendio o descargas eléctricas).



Ejemplo de funcionamiento anormal o avería:

- La toma de corriente o el cable de corriente se calientan más de lo normal.
- El cable de corriente está dañado o falla al tocarlo.
- El cuerpo del objeto está dañado o anormalmente caliente.
- El aparato está rajado, suelto o tiembla.

Consúltelo con el vendedor o servicio técnico más cercano para que lo revise o repare inmediatamente.

Si el cable de corriente está dañado, el fabricante, el agente autorizado o personal análogo cualificado deberá reemplazarlo para evitar riesgos.



(En caso contrario, puede provocar un incendio, corrientes eléctricas o lesiones).

No modifique, desmonte o repare el aparato.

(Puede provocar un incendio, descargas eléctricas o lesiones). Por favor, consúltelo con su vendedor o servicio técnico más cercano.



No desmonte el aparato.

El aparato es apto para niños de a partir de 8 años so cuentan con la supervisión o las instrucciones de sobre el uso del aparato de manera segura y si entienden los riesgos que implica. Los niños no deben limpiar ni realizar el mantenimiento, excepto si son mayores de 8 años y cuentan con supervisión. Mantenga el aparato y su cable fuera del alcance de los niños menores de 8 años.



(Podría quemarse o sufrir una lesión).

No sumerja el aparato en agua u otros líquidos.



(Podría provocar descargas eléctricas o un cortocircuito). Si entra agua en el aparato, por favor, consúltelo con el vendedor o servicio técnico más cercano.

Atención

No poner en funcionamiento el electrodoméstico cerca de agua o fuego.

(Puede provocar un cortocircuito o fuego.)



Prohibido



No toque los elementos calefactores mientras se esté utilizando el electrodoméstico o después de cocinar. Especialmente, la tapa, el recipiente interior y el sensor.

(Hacerlo puede provocar lesiones.)



No tocar



Deje que se enfríen las piezas interiores antes de tocar.



(Si toca los elementos calientes podría quemarse.)



Prohibido

No coloque el aparato sobre superficies irregulares o no resistentes al calor.

(Puede volcarse, provocando lesiones o incendio.)



No tocar

No agarre el asa ni pulse el botón de liberación de la tapa cuando lleve o traslade el aparato.

(Si se abre la tapa, pueden producirse quemaduras.)

Precauciones de seguridad

⚠ Atención

Asegúrese de coger por el enchufe para desconectarlo. No tire nunca del cable.



(Tirar del cable podría dañarlo, provocando una descarga eléctrica.)

No colocar el electrodoméstico cerca de una pared o muebles.



Prohibido

(El vapor puede provocar cambios de color o deformación de algunos objetos cercanos.)

No sustituya la sartén interior con otro contenedor.

※ No use la cazuela interior dañada con la arrocera. Por favor póngase en contacto con un agente de reparaciones autorizado para su reemplazo.



Prohibido

(Puede causar quemaduras o lesiones por sobrecalentamiento o mal funcionamiento.)

Desconecte el enchufe de la toma de pared cuando no vaya a utilizar el aparato.



Desenchufar

(En caso contrario, podría provocar una escarga eléctrica o un incendio por cortocircuito debido al deterioro del aislante.)

Precauciones de uso

Evítense los daños al electrodoméstico

No cubra la tapa exterior con un paño

La tapa exterior podría deformarse, romperse o decolorarse y provocar mal funcionamiento.

No exponga el electrodoméstico directamente a la luz del sol.

No utilice la olla interior para otras aplicaciones.

Limpie siempre los objetos extraños (como el arroz) del recipiente, el vaporizador y el sensor.

De lo contrario, puede provocarse su malfuncionamiento.

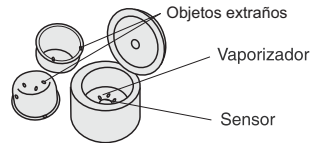

Evítense los daños de la sartén interior

No deje el cucharón del arroz o ningún otro objeto dentro de la sartén interior.

La sartén interior debe limpiarse inmediatamente después de cocinar.

No utilice la sartén interior como útil para mezclar.

No utilice utensilios de metal que puedan rascar o romper la sartén interior.

La superficie recubierta de la sartén interior se desgastará paulatinamente, por lo que ha de utilizarla con cuidado.

No tape o frote la superficie interior de la sartén interior. Limpie sólo con una esponja o paño suave. No utilice un estropajo.

Identificación de partes

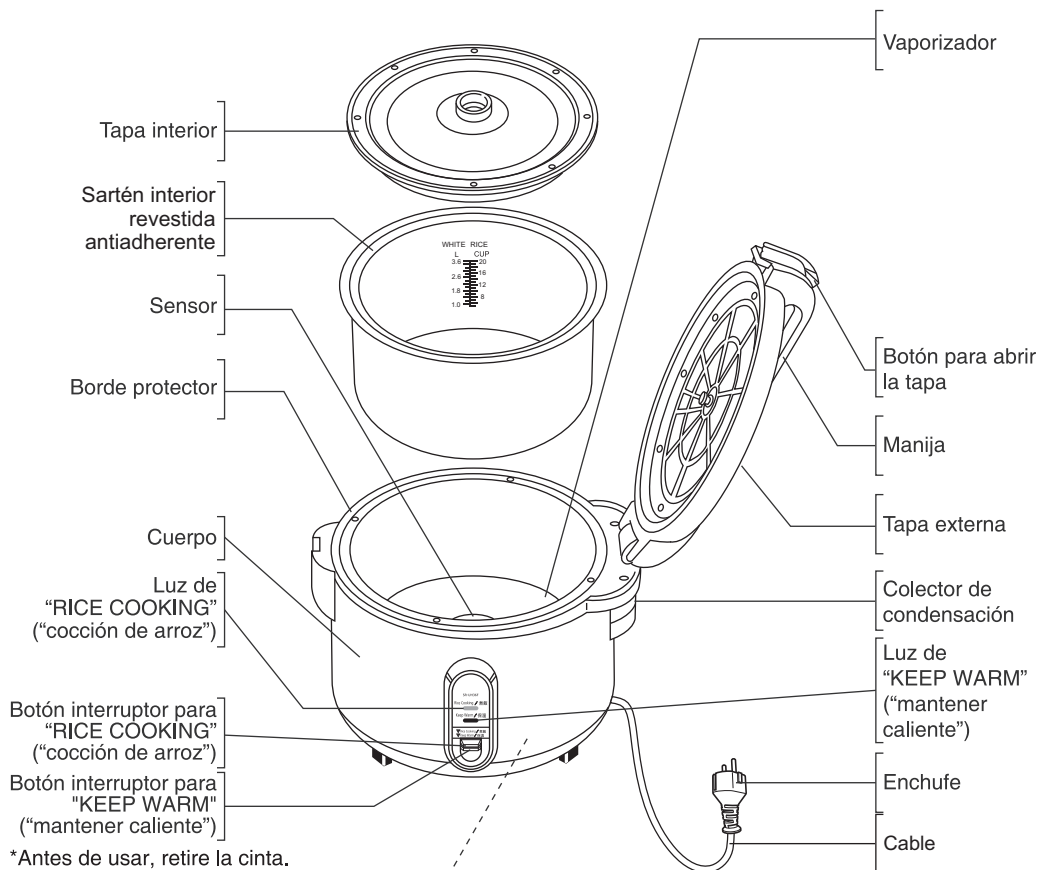

* Antes de usar, retire la cinta.

Antes de utilizar, quite la hoja de papel colocada entre el calentador de molde y la cazuela interior.

Si el cable de alimentación se encuentra dañado, deberá ser sustituido por el fabricante, su agente técnico o personas con formación equivalente para evitar cualquier peligro.

Accesorios



Taza de medición (aprox. 180 mL) (1 taza individual.)



Cucharón de arroz (1 taza individual.)



Sostenedor de cuchara (1 taza individual.)

Retiro y colocación de sostenedor de cuchara

• Colocación

Coloque el imán del soporte para la cuchara hacia el cuerpo de la arrocera y péguelo cuidadosamente a la superficie, en cualquier lado donde pueda colocarse.



• Retiro

Desplace el sostenedor de cuchara hacia arriba y tire del mismo.

No intente quitar a la fuerza el sostenedor de cuchara del cuerpo de la arrocera, ya que podría causar daño a la superficie.

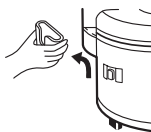

Cómo cocinar

1

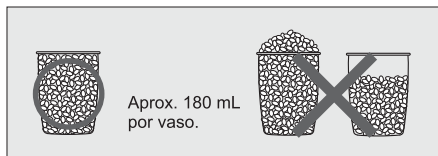

Mida el arroz utilizando la copa de medición incluida.

2

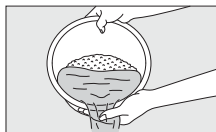

Añada mucha agua, remueve y escurra el agua rápidamente.

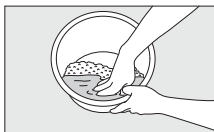

Aclare y lave el arroz hasta que el agua esté relativamente clara.

Aclare el arroz.

No aclare el arroz con la sartén interior.

Aclare el arroz en un cuenco aparte. No aclare el arroz en la sartén interior incluida ya que el recubrimiento antiadherente podría dañarse.

Eche el arroz lavado en la sartén interior.

3

Por ejemplo: Para cocinar 15 tazas de arroz:

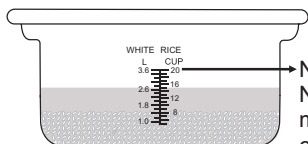

Nivel máx:
No cocine más de esta cantidad

Para cocinar arroz para sushi:

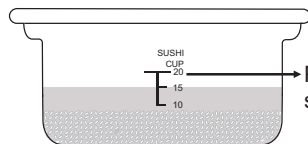

Para arroz sushi

Eche la cantidad de agua deseada.

Ajuste la sartén interior en una superficie dura, plana y estable para añadir el agua.

Agregue agua según la indicación de nivel.

(Cuando cocine arroz para sushi, use la indicación de nivel de arroz de sushi.

Agregue agua hasta el nivel correspondiente,

y a continuación, ajústelo a gusto suyo.

(No aumente más de $\frac{1}{4}$ de taza de agua)

No se recomienda el agua caliente para cocinar ya que puede dar como

resultado arroz apelmazado.

4

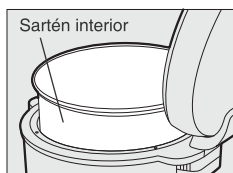

Ponga la sartén interior en el cuerpo.

Limpie la superficie de la sartén interior antes de empezar a cocinar, podría producir ruidos extraños.

Asegúrese de que la sartén interior

está directamente en contacto con el vaporizador. Un contacto inadecuado entre la sartén interior y el vaporizador puede provocar un derrame o arroz no cocinado.

Compruebe también que las tapas interior y exterior están en contacto.

5

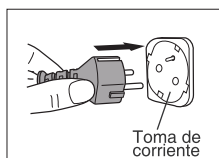

Enchufe el cable de CA a la toma de corriente.

Cierre la tapa exterior, conecte el cable de CA a la toma de corriente.

Cierre la tapa exterior firmemente.

(Si no está seguramente cerrada, quedará afectada la cocción.)

Cómo cocinar

6



Pulse el interruptor para iniciar la cocción.



Se encenderá la luz "RICE COOKING".

Pulse el interruptor.

No abra la tapa exterior o desenchufe el aparato durante su funcionamiento. Asegúrese de que el interruptor está apretado y que la luz "RICE COOKING" está iluminada correctamente. (el arroz no se cocinará en el modo de calentamiento)

7



La luz "KEEP WARM" se ilumina para indicar el modo de aviso.

Después de que se cocine el arroz, se recomienda dejarlo vaporizarse y calentarse por otros 15 minutos. A continuación remueva y mezcle el arroz bien.

Después de que se cocine el arroz, el electrodoméstico se cambiará al modo de aviso automáticamente. Deje que el arroz vaporice y caliente durante 15 minutos sin abrir la tapa exterior. Remueva y mezcle bien el arroz. Desenchufe el electrodoméstico cuando no esté en funcionamiento.

Para mantener el arroz cocinado caliente y sabroso

Después de que el arroz se ha vaporizado y calentado, remuévalo y mézclelo suavemente. No deje el cucharón dentro de la sartén interior. No caliente el arroz durante más de 12 horas (Podría causar olores o decoloración). No utilice la cazuela de arroz para calentar otro tipo de comida. Es sólo para arroz. No caliente arroz frío.

Nota:

Variaciones en la temperatura de la habitación puede provocar decoloración en el arroz y perder su olor fresco.

Desenchufe la olla de arroz cuando no se utilice.

Limpie el colector de rocío situado en el lateral de la olla de arroz echando el agua, limpiándolo y desinfectándolo después de cada uso.

Cómo limpiarla

- Antes de limpiar o iniciar el mantenimiento, desenchufe el aparato. No limpie la olla arrocera hasta que no se haya enfriado.
- No utilice objetos como gasolina, disolvente, polvos de limpiezas o de lavador de metal.

Tapa interior / Sartén interior

Lavar con detergente de lavavajillas y una esponja suave. Limpie la humedad del exterior del recipiente interior.

***Observación** : limpiar después de cada uso

Cuerpo / Tapa externa / Borde protector

Limpiar con un trapo húmedo.

Vaporizador

Si objetos extraños se pegan en la parte inferior de la cazuela o de la placa calentadora, quítelos inmediatamente. Los objetos extraños pueden causar un mal funcionamiento y daño.

Colector de condensación

Quitar, limpiar y desinfectar tras cada uso.

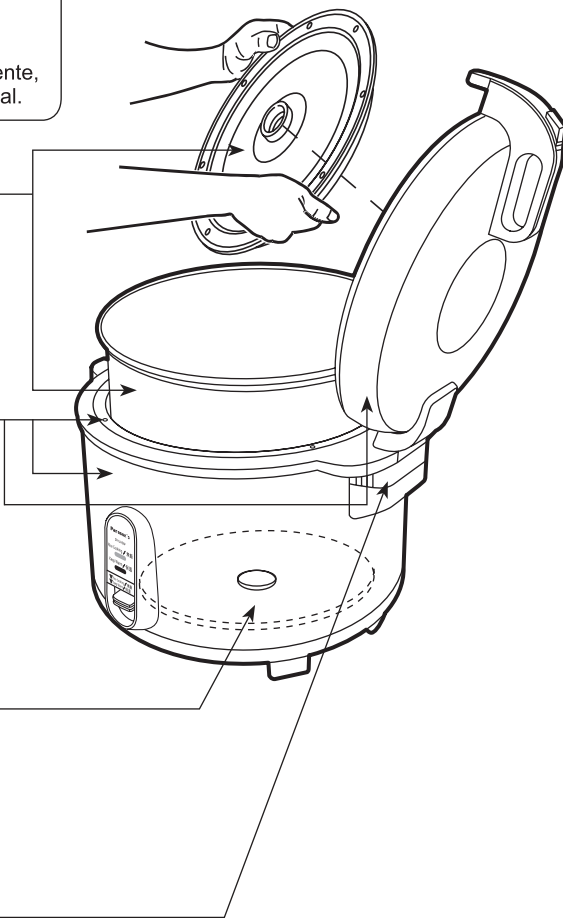

Accesorios



Taza de mediciones



Cucharón de arroz



Sostenedor de cuchara

Lavar con una esponja suave humedecida con líquido para lavavajillas después de cada uso.

Resolución de problemas

Comprobar cosas	Cocción de arroz					Mantener caliente			No hay reacción a ningún movimiento del interruptor	Produce un sonido extraño
	Demasiado fuerte	No cocinado suave (quedó el núcleo del arroz)	Demasiado suave	Se derrama líquido viscoso.	Arroz quemado en la parte baja de la sartén interior	Provoca un olor malo	Cambio en color	Se seca demasiado		
• ¿El volumen de arroz y agua son correctos?	●	●	●	●	●				● No hay corriente. Desenchufe y compruebe el interruptor.	● Los sonidos de estallido mientras cocina son sonidos causados cuando el agua se derrama por expansión térmica en la parte interior de la sartén interior.
• ¿Se ha aclarado correctamente el arroz?				●	●	●				
• ¿El fondo de la cacerola no está mellado?	●	●			●					
• ¿No hay materiales extraños pegados sobre el lado externo o el sensor de la sartén?	●	●	●		●	●	●			
• ¿No se cocinó el arroz con aceite?	●	●				●				
• ¿El arroz ha quedado bien suavizado después de la cocción?	●		●							
• ¿La función mantener caliente ha continuado durante más de 12 horas? • ¿El volumen de arroz no es demasiado pequeño durante la función mantener caliente.						●	●	●		
• ¿Se está haciendo la función mantener caliente con el cucharón dentro?						●				
• ¿No se agregó arroz frío al arroz caliente?						●				
• ¿Está bien cerrada la tapa externa?				●		●		●		
• ¿La sartén interior está limpia?					●	●				
• ¿Está desenchufado el cable de corriente durante la cocción de arroz?		●				●				

Especificaciones

N° de modelo		SR-UH36F
Suministro de corriente		230 - 240 V ~ 50 Hz
Consumo de energía	En la cocción de arroz	1400 - 1524 W
	Para mantener calor	124 W
Capacidad		1,0 - 3,6 litros (5 - 20 tazas de arroz seco)
Peso (aprox.)		17,6 lbs (8,0 kg)
Abmessungen (HxBxT) (aprox.)		34.7 cm x 42.8 cm x 38.4 cm
Accesorios		Taza de medición, Cucharón de arroz, Sostenedor de cuchara



